

## 带加速防滑控制系统 (ASR) 和电控行车稳定系统 (ESP) 的制动防抱死系统 (ABS)

从 2005 年款起适用

### 说明:

信息, 关于

- ◆ 继电器位置分配和保险丝位置分配
- ◆ 多脚插头连接
- ◆ 控制单元和继电器
- ◆ 接地连接

⇒ 安装位置在一览图中!

信息, 关于

- ◆ 故障查询程序

⇒ 引导型故障查询

带 EDS 的 ABS 控制单元、ABS 控制单元的保险丝 1

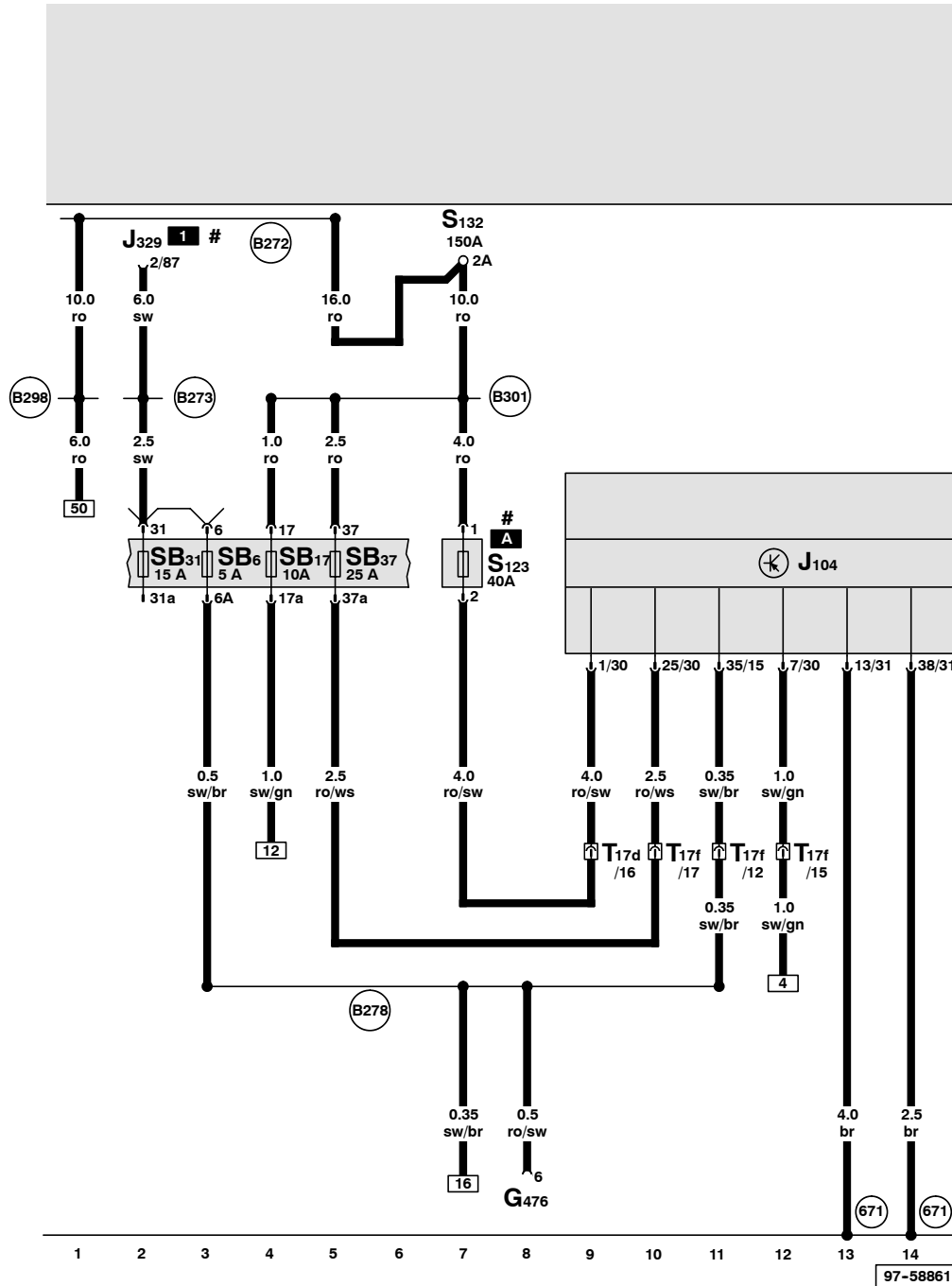

- G476 - 离合器位置传感器
- J104 - 带 EDS 的 ABS 控制单元
- J329 - 总线端 15 供电继电器
- S123 - ABS 控制单元的保险丝 1
- S132 - 熔断式保险丝 2
- SB 6 - 保险丝架上的保险丝 6
- SB 17 - 保险丝架上的保险丝 17
- SB 31 - 保险丝架上的保险丝 31
- SB 37 - 保险丝架上的保险丝 37
- T17d - 17 芯黑色插头连接, 左侧 A 柱接线板
- T17f - 17 芯绿色插头连接, 左侧 A 柱接线板

- (671) - 左前部纵梁的接地点 1
- (B272) - 主导线束中的正极连接 (30)
- (B273) - 主导线束中的正极连接 (15)
- (B278) - 主导线束中的正极连接 2 (15a)
- (B298) - 主导线束中的正极连接 2 (30)
- (B301) - 主导线束中的正极连接 5 (30)
- # - 驾驶员侧杂物箱后面的 9 座继电器托架

ws = 白色  
 sw = 黑色  
 ro = 红色  
 br = 棕色  
 gn = 绿色  
 bl = 蓝色  
 gr = 灰色  
 li = 淡紫色  
 ge = 黄色  
 or = 桔黄色

带 EDS 的 ABS 控制单元、ASR 和 ESP 的按钮、横向加速度传感器、偏转率传感器、ESP 传感器单元

- E256 - ASR 和 ESP 的按钮
- G200 - 横向加速度传感器
- G202 - 偏转率传感器
- G419 - ESP 传感器单元
- J104 - 带 EDS 的 ABS 控制单元
- J285 - 组合仪表中的控制单元和显示单元
- T17f - 17 芯绿色插头连接, 左侧 A 柱接线板
- T32 - 32 芯蓝色插头连接, 在组合仪表上

- (374) - 主导线束中的接地连接 9
- (B340) - 主导线束中的连接 1 (58s)
- - CAN 总线 (数据导线)

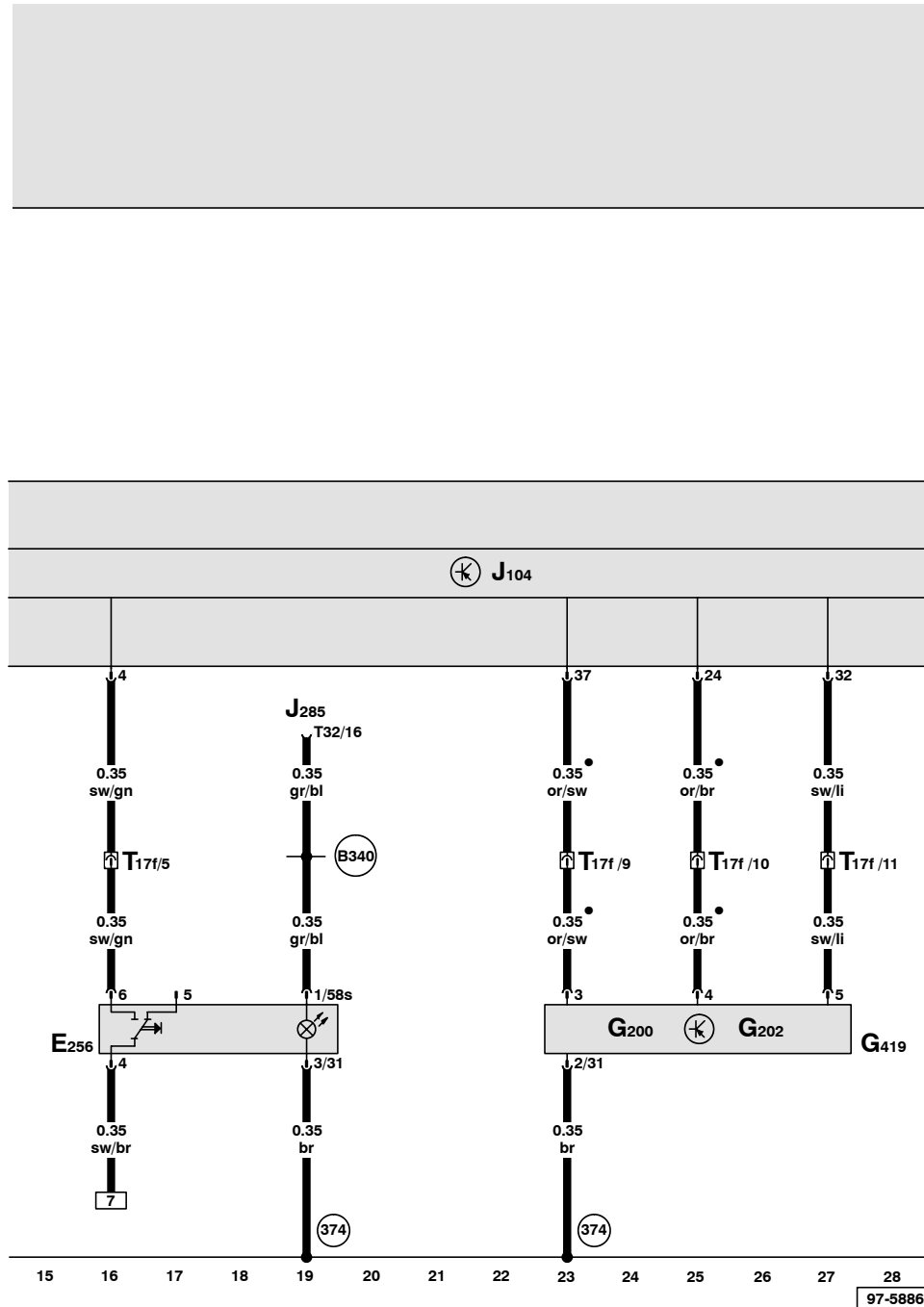

ws = 白色  
 sw = 黑色  
 ro = 红色  
 br = 棕色  
 gn = 绿色  
 bl = 蓝色  
 gr = 灰色  
 li = 淡紫色  
 ge = 黄色  
 or = 桔黄色

带 EDS 的 ABS 控制单元、转速传感器

- G44 - 右后转速传感器
- G45 - 右前转速传感器
- G46 - 左后转速传感器
- G47 - 左前转速传感器
- J104 - 带 EDS 的 ABS 控制单元
- T17d - 17 芯黑色插头连接, 左侧 A 柱接线板
- T17f - 17 芯绿色插头连接, 左侧 A 柱接线板
- T17i - 17 芯红色插头连接, 右侧 A 柱接线板

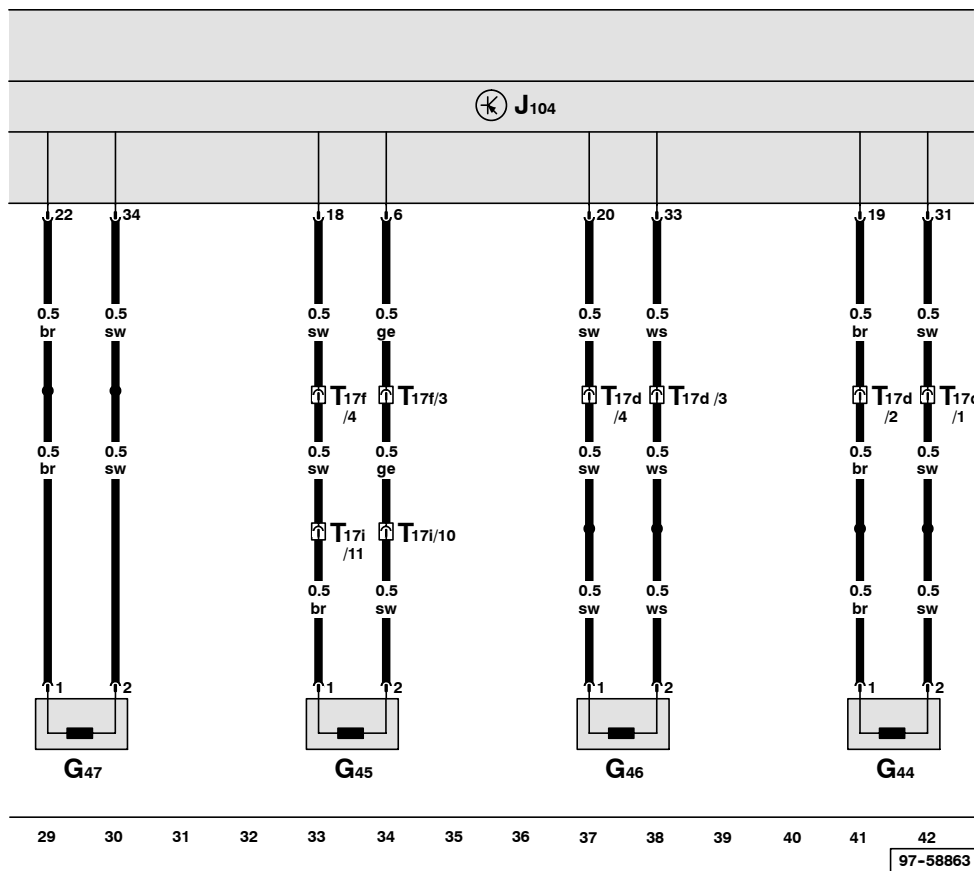
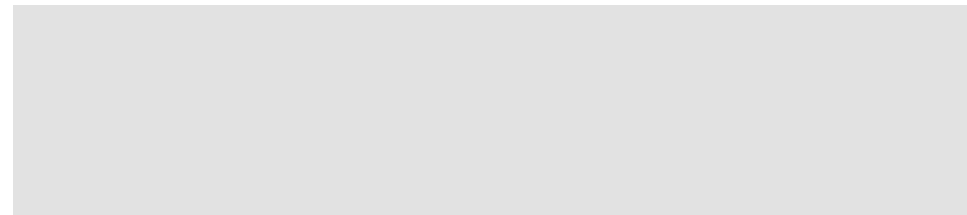

- ws = 白色
- sw = 黑色
- ro = 红色
- br = 棕色
- gn = 绿色
- bl = 蓝色
- gr = 灰色
- li = 淡紫色
- ge = 黄色
- or = 桔黄色



带 EDS 的 ABS 控制单元、ABS 回流泵、进气阀和排气阀、ABS 回流泵的继电器

- J104 - 带 EDS 的 ABS 控制单元
- J105 - ABS 回流泵的继电器
- J106 - ABS 电磁阀的继电器
- N99 - 右前 ABS 的进气阀
- N100 - 右前 ABS 的排气阀
- N101 - 左前 ABS 的进气阀
- N102 - 左前 ABS 的排气阀
- N133 - 右后 ABS 的进气阀
- N134 - 左后 ABS 的进气阀
- N135 - 右后 ABS 的排气阀
- N136 - 左后 ABS 的排气阀
- N225 - 动态行驶调节装置控制阀 1
- N226 - 动态行驶调节装置控制阀 2
- N227 - 动态行驶调节装置高压控制阀 1
- N228 - 动态行驶调节装置高压控制阀 2
- T17d - 17 芯黑色插头连接, 左侧 A 柱接线板
- T46a - 46 芯插头连接, 左 CAN 分离插头
- V39 - ABS 的回流泵

- - CAN 总线 (数据导线)

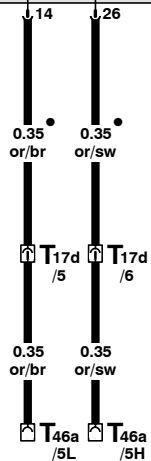
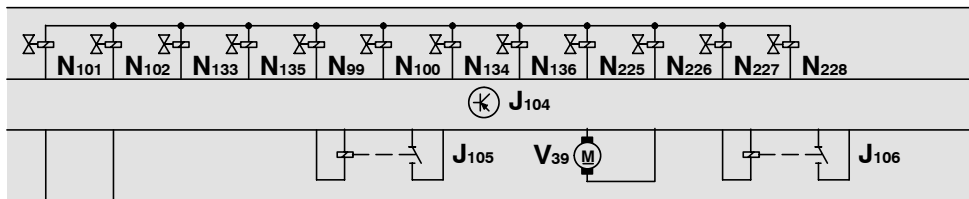
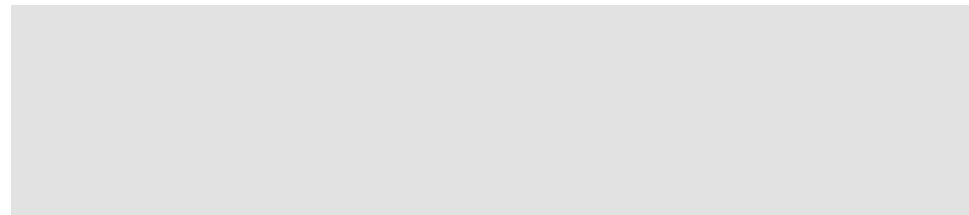

- ws = 白色
- sw = 黑色
- ro = 红色
- br = 棕色
- gn = 绿色
- bl = 蓝色
- gr = 灰色
- li = 淡紫色
- ge = 黄色
- or = 桔黄色

57 58 59 60 61 62 63 64 65 66 67 68 69 70

97-58865