

Audi A6 4.2 I 电喷发动机（246 kW Motronic 8 缸），发动机代码 BAT

从 2005 年款起适用

说明:

信息, 关于

- ◆ 继电器位置分配和保险丝位置分配
- ◆ 多头插头连接
- ◆ 控制单元和继电器
- ◆ 接地连接

⇒ 安装位置在一览图中！

信息, 关于

- ◆ 故障查找程序

⇒ 引导型故障查询

蓄电池、电源管理系统控制单元、蓄电池关闭继电器、熔断式保险丝

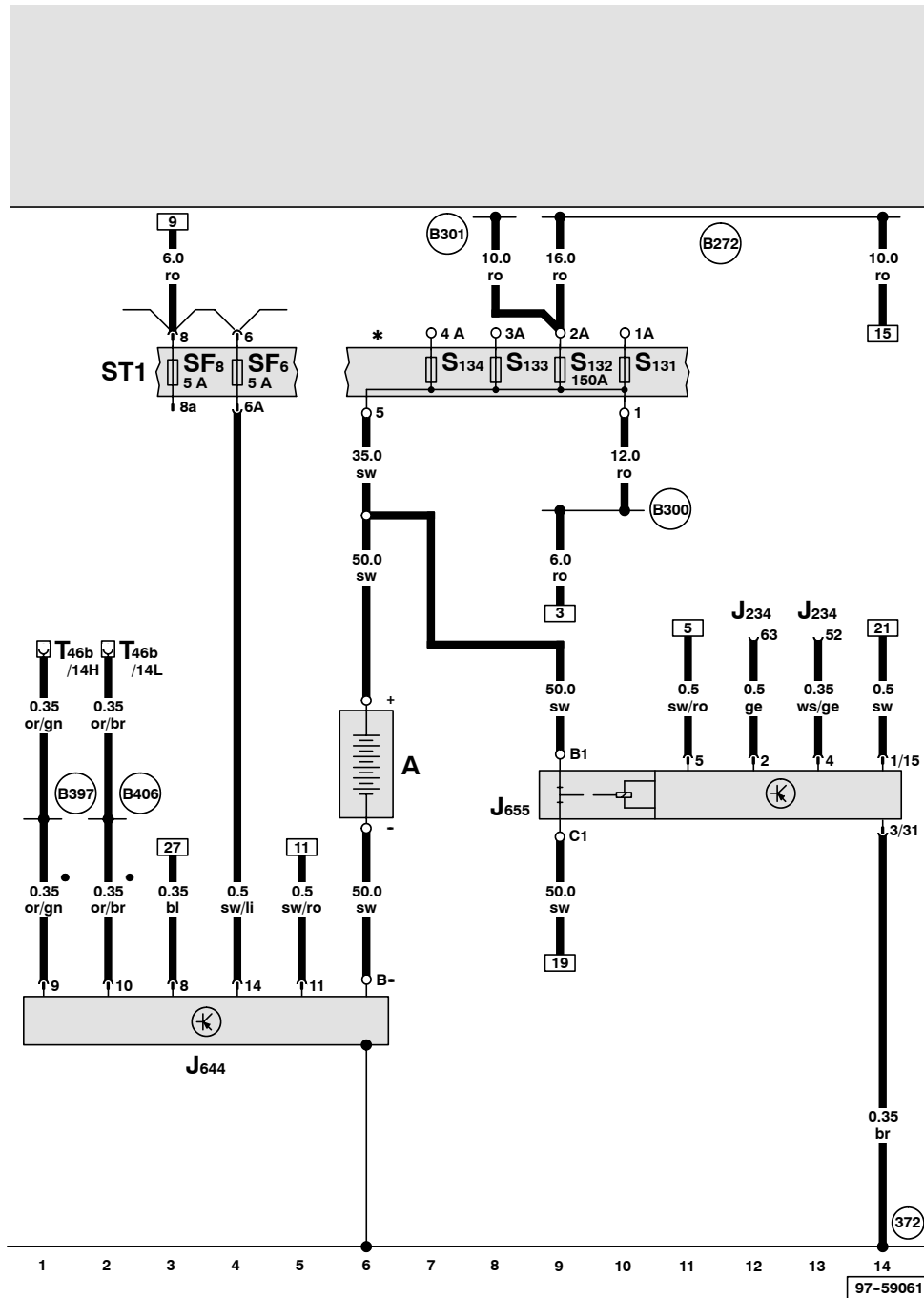

- A - 蓄电池
- J234 - 安全气囊控制单元
- J644 - 电源管理系统控制单元
- J655 - 蓄电池断路继电器
- S131 - 熔断式保险丝 1
- S132 - 熔断式保险丝 2
- S133 - 熔断式保险丝 3
- S134 - 熔断式保险丝 4
- SF6 - 保险丝架上的保险丝 6
- SF8 - 保险丝架上的保险丝 8
- T46b - 46 芯插头连接, 右 CAN 分离插头

- (372) - 主导线束中的接地连接 7
- (B272) - 主导线束中的正极连接 (30)
- (B300) - 主导线束中的正极连接 4 (30)
- (B301) - 主导线束中的正极连接 5 (30)
- (B397) - 主导线束中的连接 1 (舒适 / 便捷功能 CAN 总线, 高速)
- (B406) - 主导线束中的连接 1 (舒适 / 便捷功能 CAN 总线, 低速)

- - CAN 总线 (数据导线)
- * - 行李箱右侧的保险丝架和继电器座

ws = 白色
 sw = 黑色
 ro = 红色
 br = 棕色
 gn = 绿色
 bl = 蓝色
 gr = 灰色
 li = 淡紫色
 ge = 黄色
 or = 桔黄色

起动机、三相交流发电机、总线端 15 供电继电器、起动机继电器、滤波电容器

- B - 起动机
- C - 三相交流发电机
- C1 - 电压调节器
- C24 - 滤波电容器
- J53 - 起动机继电器
- J329 - 总线端 15 供电继电器
- J518 - 进入及起动许可控制单元
- J695 - 起动机继电器 2
- S42 - 冷却液风扇单独保险丝
- S104 - 冷却液风扇保险丝, 第 2 级
- T1b - 1 芯黑色插头连接, 在发动机舱内右前方
- T17a - 17 芯红色插头连接, 排水槽电控箱左侧接线板

- (13) - 发动机舱内右侧的接地点
- (18) - 发动机缸体上的接地点
- (646) - 前围板接地点 2
- (B163) - 车内导线束中的正极连接 1 (15)
- (B273) - 主导线束中的正极连接 (15)
- (B276) - 主导线束中的正极连接 (50)
- (B298) - 主导线束中的正极连接 2 (30)
- (D97) - 发动机舱右侧导线束中的连接 (50)

- * - 排水槽电控箱右侧的主保险丝架
- ** - 驾驶员侧杂物箱后面的 9 座继电器托架

ws = 白色
 sw = 黑色
 ro = 红色
 br = 棕色
 gn = 绿色
 bl = 蓝色
 gr = 灰色
 li = 淡紫色
 ge = 黄色
 or = 桔黄色

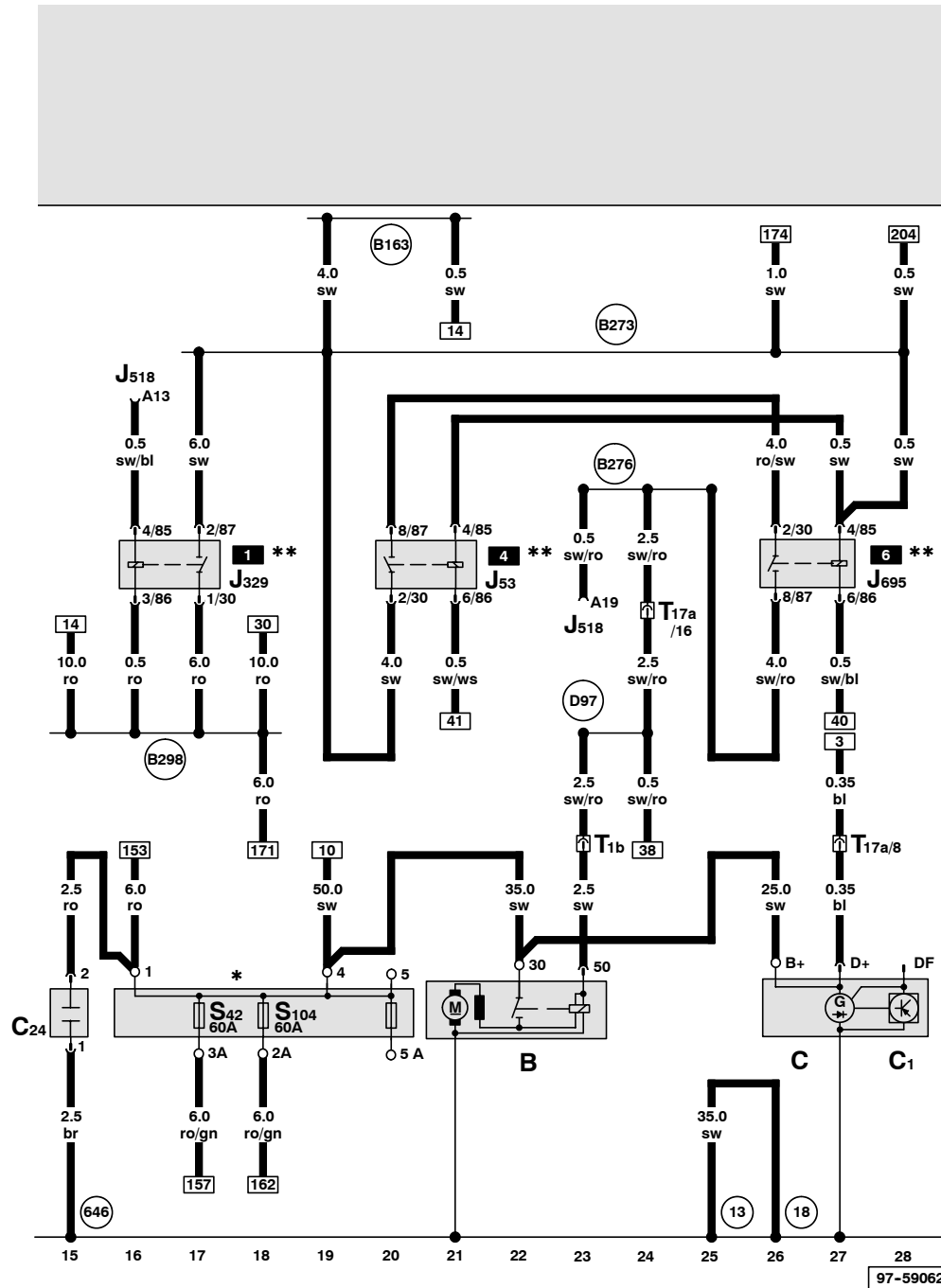

发动机控制单元、Motronic 供电继电器

- J271 - Motronic 供电继电器
- J518 - 进入及起动许可控制单元
- J623 - 发动机控制单元
- SA 18 - 发动机舱保险丝架上的保险丝 8
- T17a - 17 芯红色插头连接, 排水槽电控箱左侧接线板

- (85) - 发动机舱导线束中的接地连接 1
- (131) - 发动机舱导线束中的接地连接 2
- (132) - 发动机舱导线束中的接地连接 3
- (167) - 发动机舱导线束中的接地连接 4
- (600) - 气缸盖右侧上的接地点
- (601) - 气缸盖左侧上的接地点
- (645) - 前围板接地点 1
- (646) - 前围板接地点 2
- (B302) - 主导线束中的正极连接 6 (30)
- (D50) - 发动机舱导线束中的正极连接 (30)
- (D101) - 发动机舱导线束中的连接 1

- * - 排水槽电控箱中左侧的螺栓连接
- ** - 排水槽电控箱左侧的继电器座

ws = 白色
 sw = 黑色
 ro = 红色
 br = 棕色
 gn = 绿色
 bl = 蓝色
 gr = 灰色
 li = 淡紫色
 ge = 黄色
 or = 桔黄色

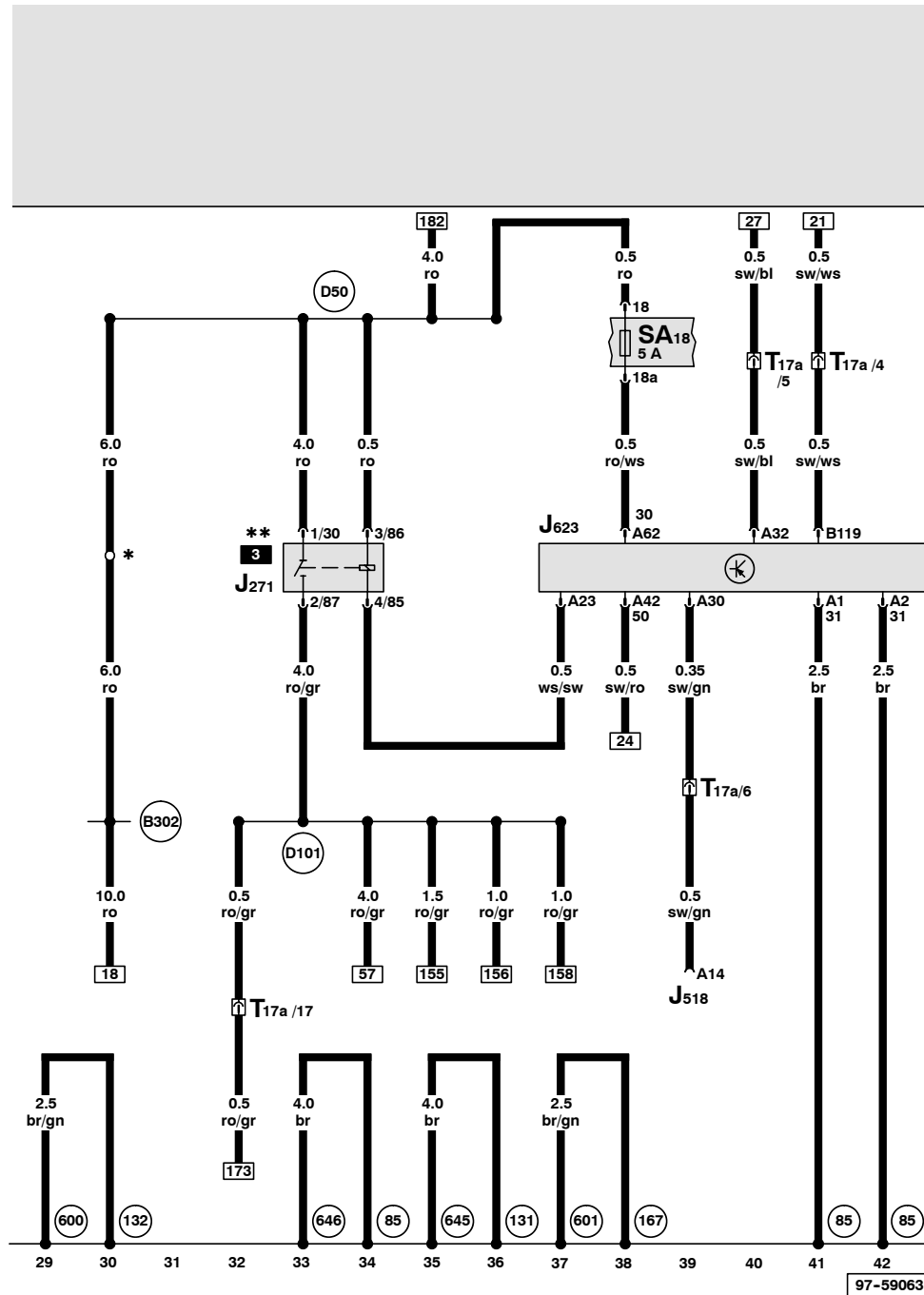

97-59063

发动机控制单元、气缸 14 的喷油阀、带功率输出级的点火线圈 14

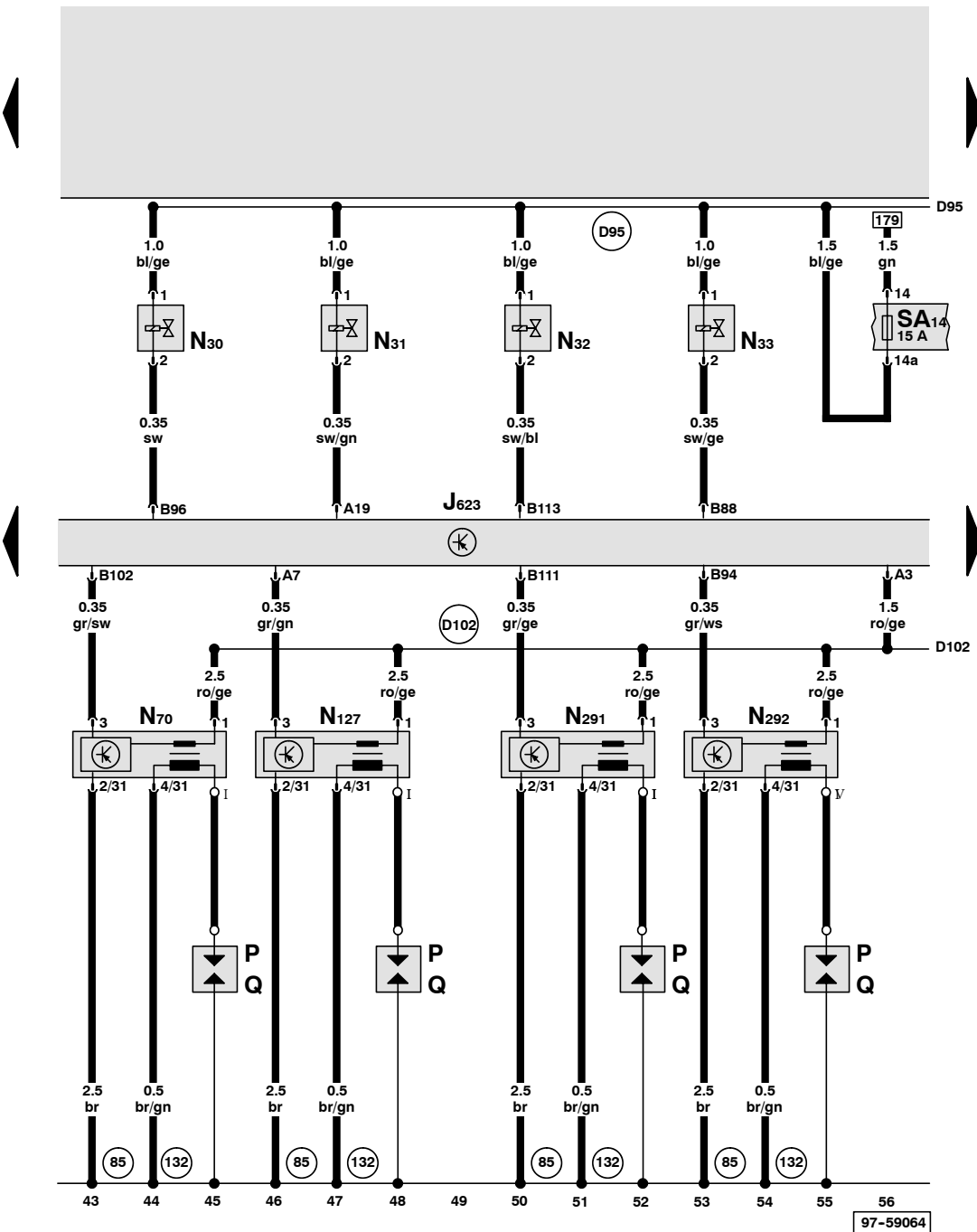

- J623 - 发动机控制单元
- N30 - 气缸 1 喷油阀
- N31 - 气缸 2 喷油阀
- N32 - 气缸 3 喷油阀
- N33 - 气缸 4 喷油阀
- N70 - 带功率输出级的点火线圈 1
- N127 - 带功率输出级的点火线圈 2
- N291 - 带功率输出级的点火线圈 3
- N292 - 带功率输出级的点火线圈 4
- P - 火花塞插头
- Q - 火花塞
- SA 14 - 发动机舱保险丝架上的保险丝 4

- (85) - 发动机舱导线束中的接地连接 1
- (132) - 发动机舱导线束中的接地连接 3
- (D95) - 发动机舱导线束中的连接 (喷油阀)
- (D102) - 发动机舱导线束中的连接 2

ws = 白色
 sw = 黑色
 ro = 红色
 br = 棕色
 gn = 绿色
 bl = 蓝色
 gr = 灰色
 li = 淡紫色
 ge = 黄色
 or = 桔黄色

发动机控制单元、气缸 58 的喷油阀、带功率输出级的点火线圈 58

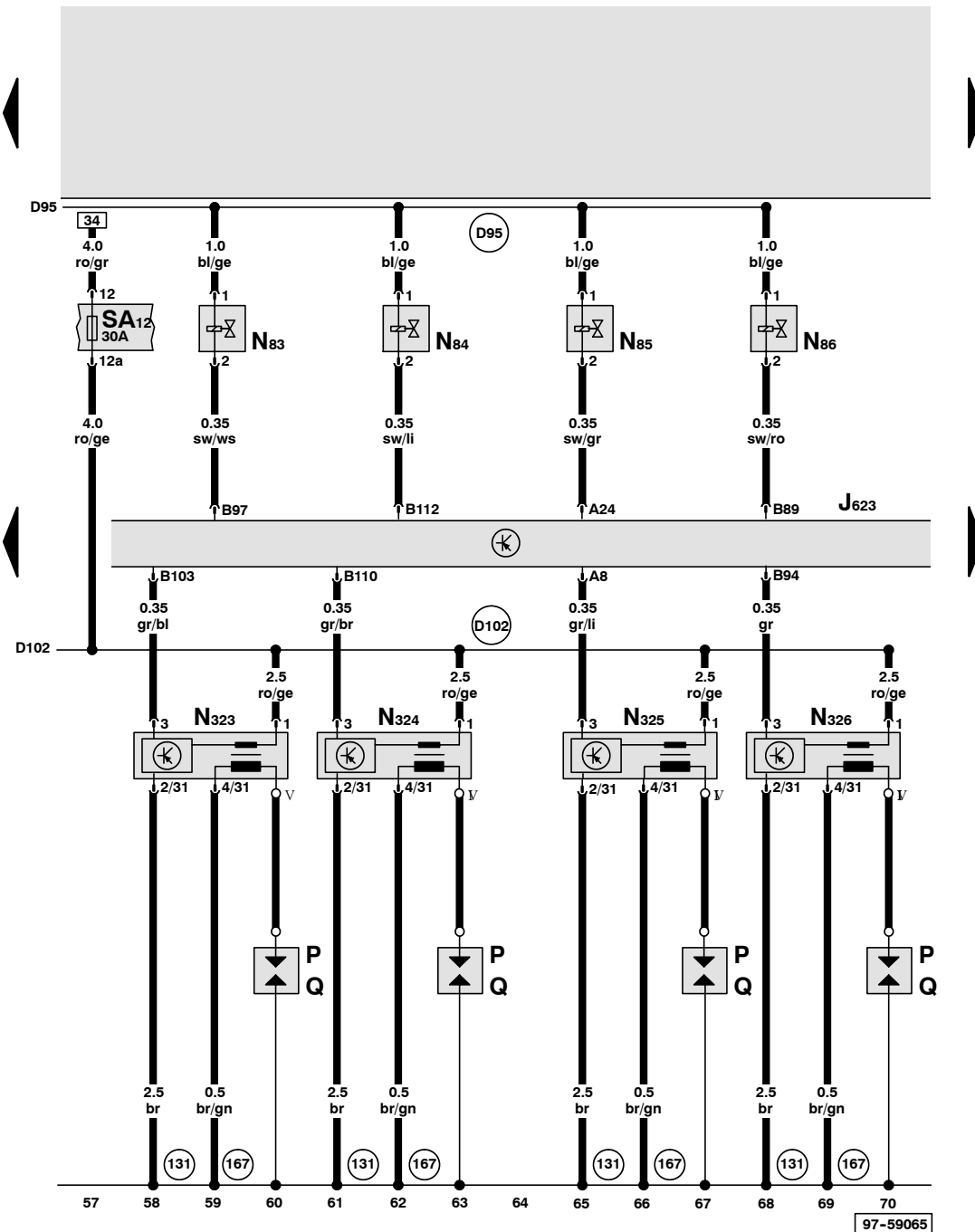

- J623 - 发动机控制单元
- N83 - 气缸 5 喷油阀
- N84 - 气缸 6 喷油阀
- N85 - 气缸 7 喷油阀
- N86 - 气缸 8 喷油阀
- N323 - 带功率输出级的点火线圈 5
- N324 - 带功率输出级的点火线圈 6
- N325 - 带功率输出级的点火线圈 7
- N326 - 带功率输出级的点火线圈 8
- P - 火花塞插头
- Q - 火花塞
- SA 12 - 发动机舱保险丝架上的保险丝 2

- (131) - 发动机舱导线束中的接地连接 2
- (167) - 发动机舱导线束中的接地连接 4
- (D95) - 发动机舱导线束中的连接 (喷油阀)
- (D102) - 发动机舱导线束中的连接 2

ws = 白色
 sw = 黑色
 ro = 红色
 br = 棕色
 gn = 绿色
 bl = 蓝色
 gr = 灰色
 li = 淡紫色
 ge = 黄色
 or = 桔黄色

发动机控制单元、发动机转速传感器、霍尔传感器、霍尔传感器 2、冷却液温度传感器

- G28 - 发动机转速传感器
 - G40 - 霍尔传感器
 - G62 - 冷却液温度传感器
 - G163 - 霍尔传感器 2
 - J623 - 发动机控制单元
 - T3e - 3 芯灰色插头连接, 在发动机转速传感器上
 - T17a - 17 芯红色插头连接, 排水槽电控箱左侧接线板
 - T46a - 46 芯插头连接、左侧 CAN 分离插头
- (220) - 发动机导线束中的接地连接 (传感器接地)
 - (D103) - 发动机舱导线束中的连接 3
 - - CAN 总线 (数据导线)

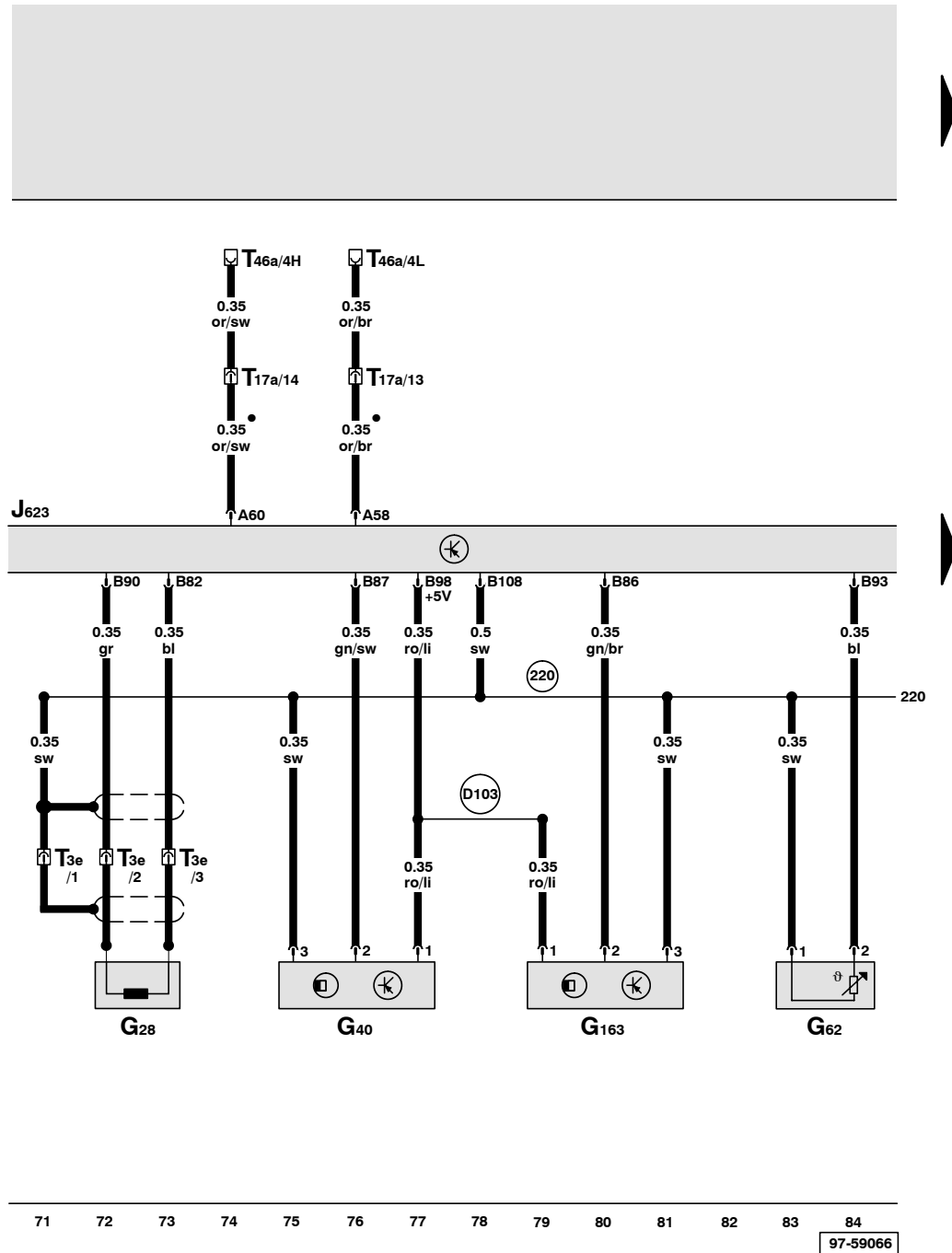

- ws = 白色
- sw = 黑色
- ro = 红色
- br = 棕色
- gn = 绿色
- bl = 蓝色
- gr = 灰色
- li = 淡紫色
- ge = 黄色
- or = 桔黄色

发动机控制单元, 爆震传感器 14

- G61 - 爆震传感器 1
- G66 - 爆震传感器 2
- G198 - 爆震传感器 3
- G199 - 爆震传感器 4
- J623 - 发动机控制单元
- T3a - 3 芯蓝色插头连接, 在爆震传感器 1 上
- T3b - 3 芯黑色插头连接, 在爆震传感器 2 上
- T3c - 3 芯黑色插头连接, 在爆震传感器 3 上
- T3d - 3 芯蓝色插头连接, 在爆震传感器 4 上
- (220) - 发动机导线束中的接地连接 (传感器接地)
- (316) - 发动机导线束中的接地连接 (传感器接地 2)
- (D108) - 发动机舱导线束中的连接 6
- (D109) - 发动机舱导线束中的连接 7

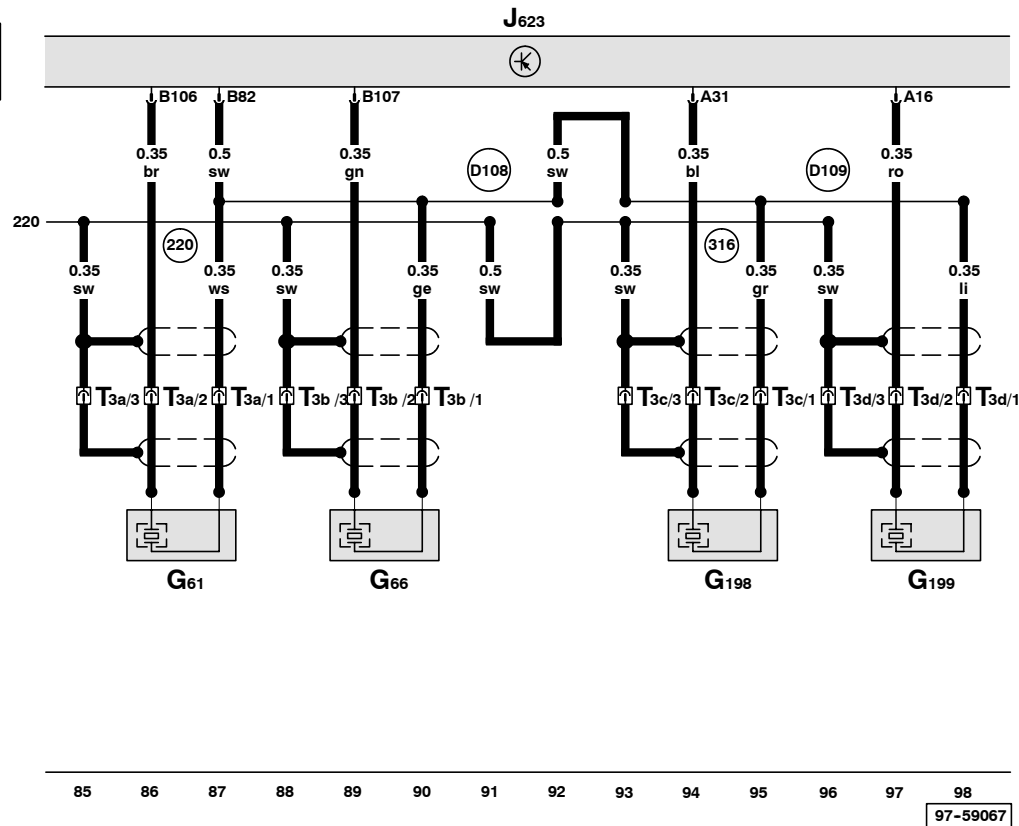

- ws = 白色
- sw = 黑色
- ro = 红色
- br = 棕色
- gn = 绿色
- bl = 蓝色
- gr = 灰色
- li = 淡紫色
- ge = 黄色
- or = 桔黄色

发动机控制单元、油门踏板位置传感器、节气门控制单元

- E45 - 定速巡航装置开关
- G79 - 油门踏板位置传感器
- G185 - 油门踏板位置传感器 2
- G186 - 节气门驱动装置 (电控节气门)
- G187 - 节气门驱动装置 (电控节气门) 角度传感器 1
- G188 - 节气门驱动装置 (电控节气门) 角度传感器 2
- J217 - 自动变速箱控制单元
- J338 - 节气门控制单元
- J518 - 进入及起动许可控制单元
- J527 - 转向柱电子装置控制单元
- J623 - 发动机控制单元
- T16c - 16 芯黑色插头连接, 在自动变速箱控制单元上
- T17b - 17 芯黑色插头连接, 排水槽电控箱左侧接线板
- T17c - 17 芯白色插头连接, 排水槽电控箱左侧接线板

(E26) - Motronic 导线束中选档杆锁的连接

* - 带有定速巡航装置的汽车

- ws = 白色
- sw = 黑色
- ro = 红色
- br = 棕色
- gn = 绿色
- bl = 蓝色
- gr = 灰色
- li = 淡紫色
- ge = 黄色
- or = 桔黄色

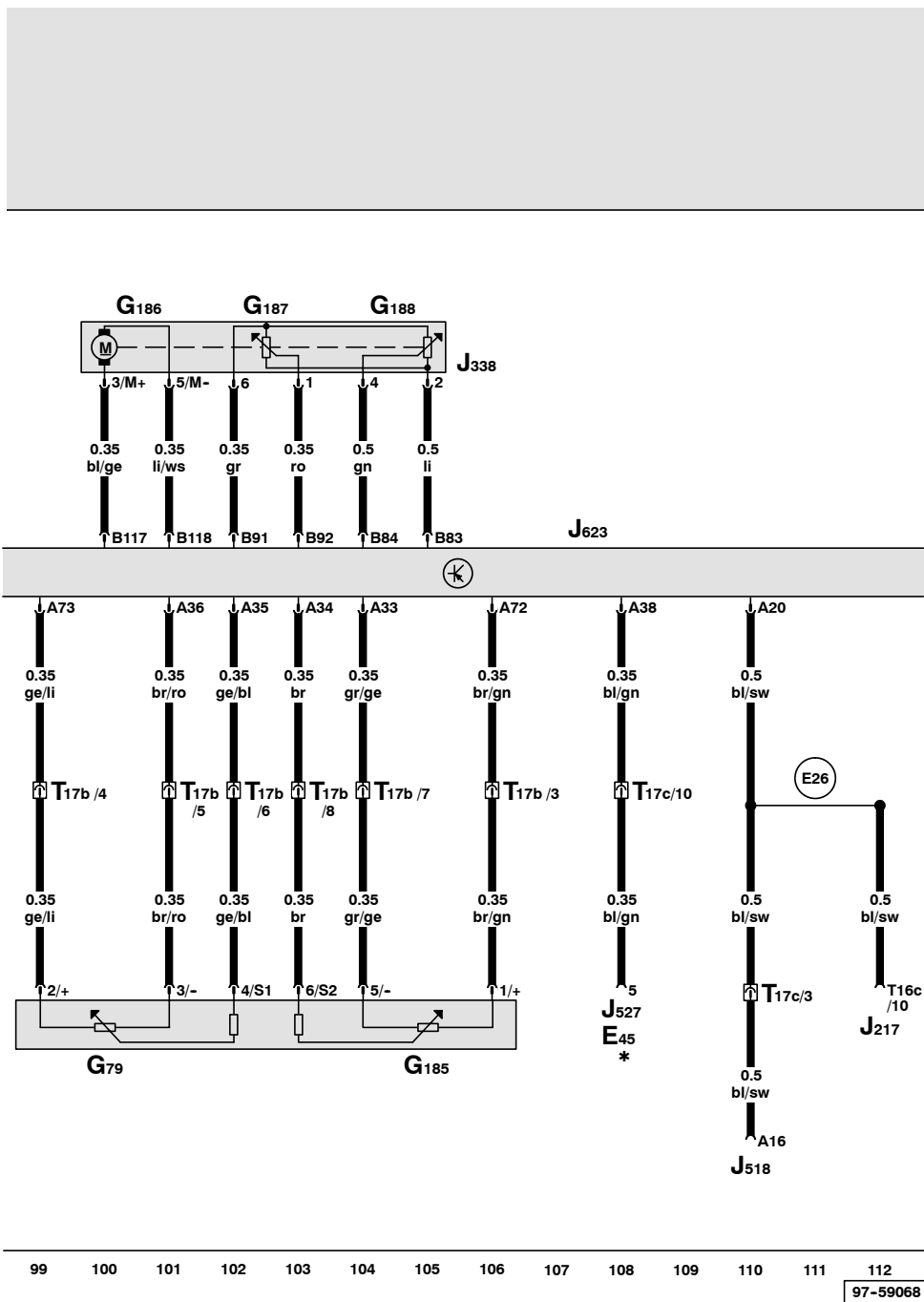

发动机控制单元、氧传感器、氧传感器 2

- G39 - 氧传感器
- G108 - 氧传感器 2
- J623 - 发动机控制单元
- SA 16 - 发动机舱保险丝架上的保险丝 6
- T6a - 氧传感器的 6 芯黑色插头连接
- T6b - 氧传感器 2 的 6 芯黑色插头连接
- Z19 - 氧传感器加热装置
- Z28 - 氧传感器 2 的加热装置
- (D112) - 发动机舱导线束中的连接 10

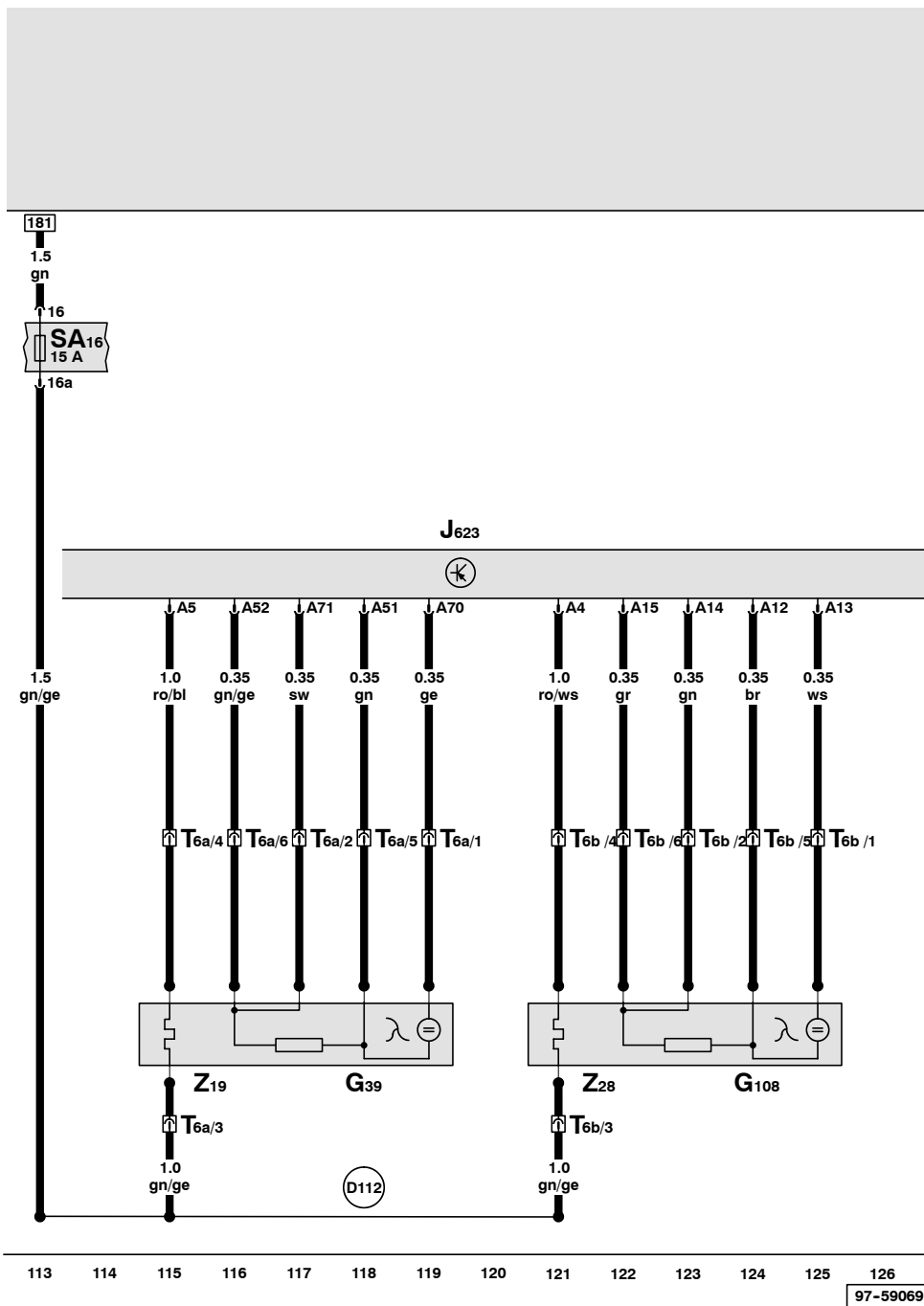

- ws = 白色
- sw = 黑色
- ro = 红色
- br = 棕色
- gn = 绿色
- bl = 蓝色
- gr = 灰色
- li = 淡紫色
- ge = 黄色
- or = 桔黄色

发动机控制单元、空气质量流量计、活性炭罐的电磁阀
1、进气切换阀门、催化净化器后的氧传感器

- G70 - 空气质量流量计
- G130 - 尾气催化净化器后的氧传感器
- G131 - 尾气催化净化器后的氧传感器 2
- J623 - 发动机控制单元
- N80 - 活性炭罐的电磁阀 1
- N335 - 进气切换阀门
- SA15 - 发动机舱保险丝架上的保险丝 5
- SA17 - 发动机舱保险丝架上的保险丝 7
- T4a - 4 芯黑色插头连接, 用于尾气催化净化器后的氧传感器 1
- T4b - 4 芯棕色插头连接, 用于尾气催化净化器后的氧传感器 2
- Z29 - 尾气催化净化器后氧传感器 1 的加热装置
- Z30 - 尾气催化净化器后氧传感器 2 的加热装置

- (D103) - 发动机舱导线束中的连接 3
- (D113) - 发动机舱导线束中的连接 11

- ws = 白色
- sw = 黑色
- ro = 红色
- br = 棕色
- gn = 绿色
- bl = 蓝色
- gr = 灰色
- li = 淡紫色
- ge = 黄色
- or = 桔黄色

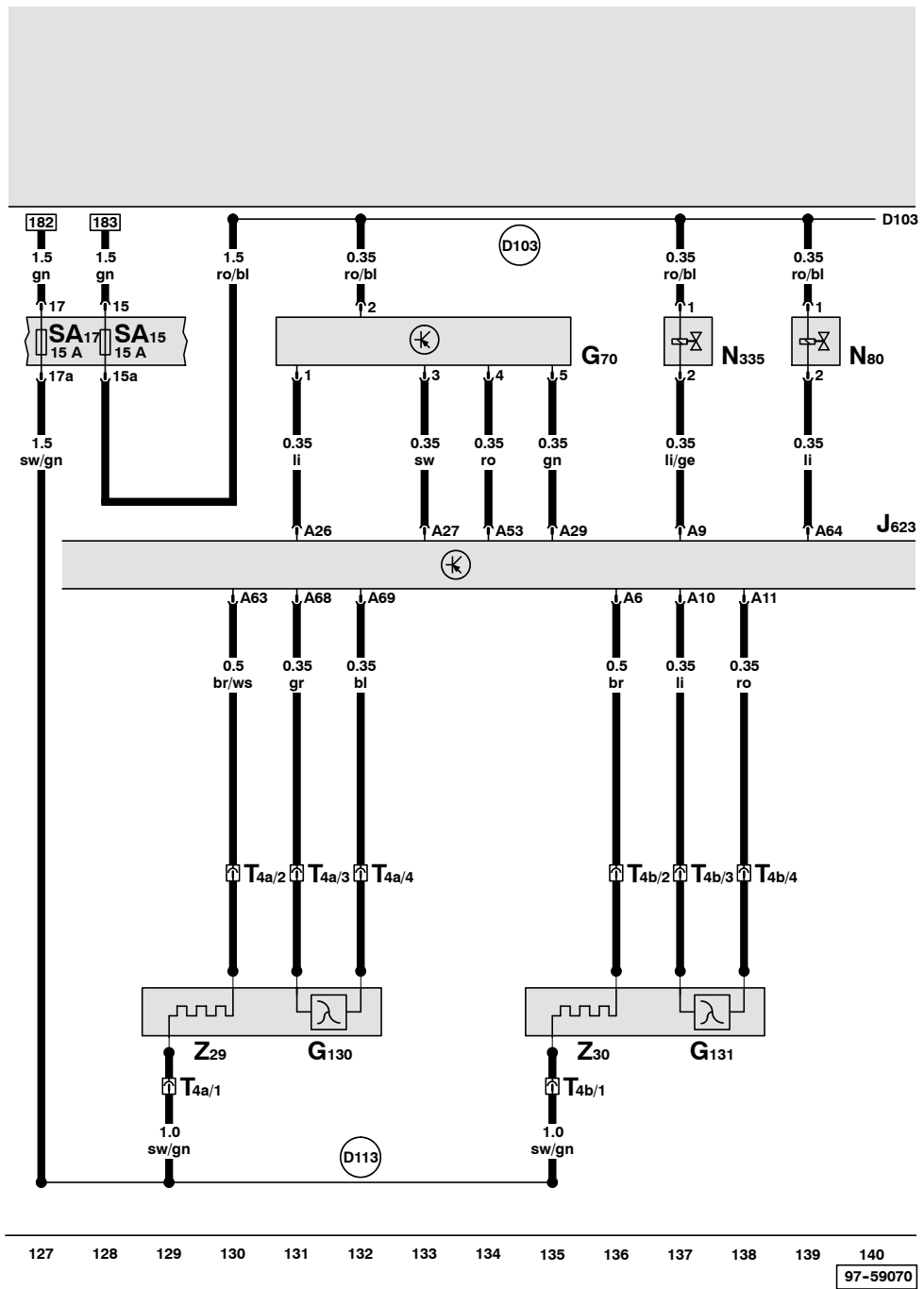

发动机控制单元、二次空气泵继电器、电动液压发动机支座电磁阀、用于调节式进气管切换的阀门、二次空气泵马达、燃油系统诊断泵

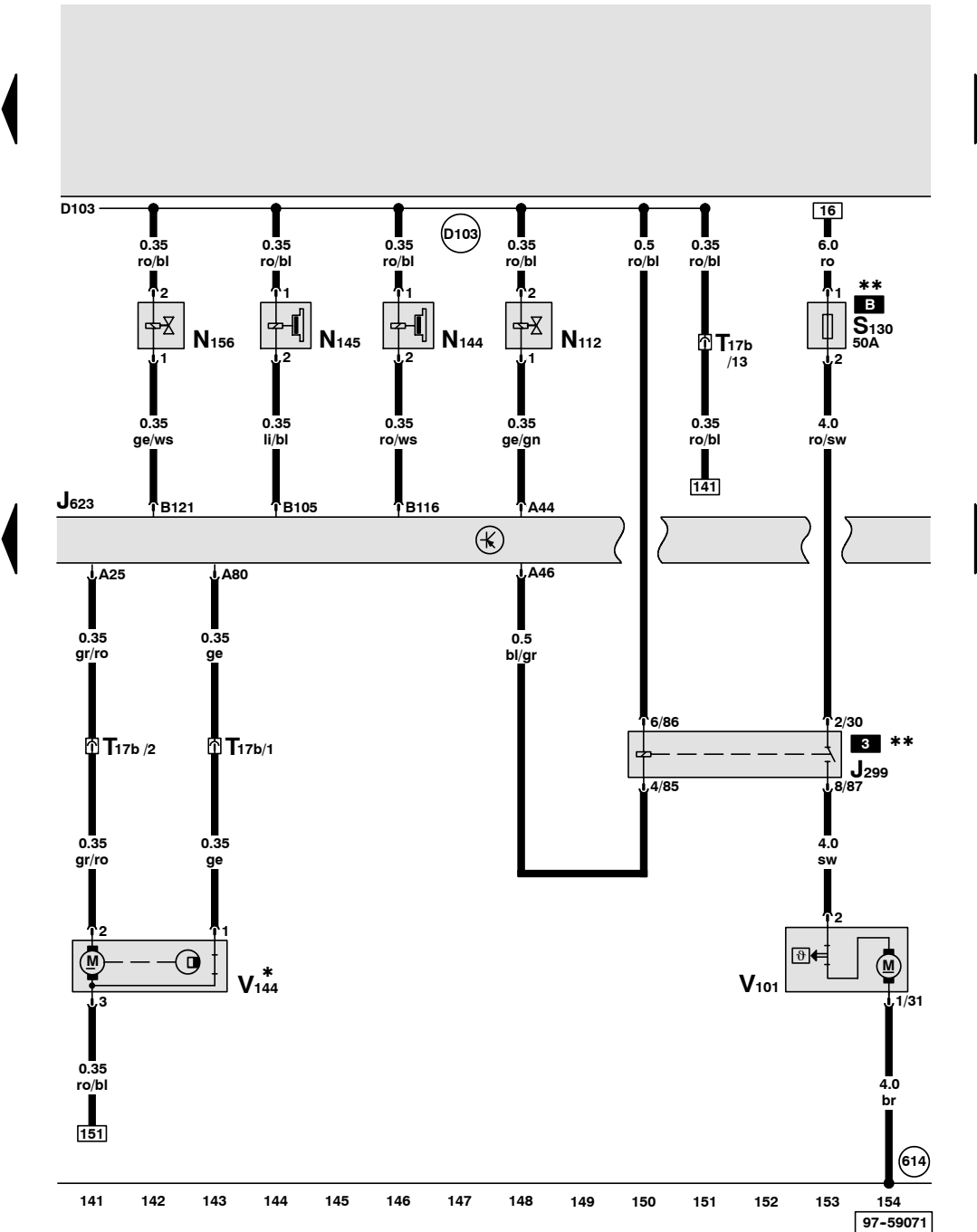

- J299 - 二次空气泵继电器
- J623 - 发动机控制单元
- N144 - 电动液压发动机支座左侧电磁阀
- N145 - 右侧电动液压发动机支座电磁阀
- N156 - 用于调节式进气管切换的阀门
- S130 - 二次空气泵保险丝
- T17b - 17 芯黑色插头连接, 排水槽电控箱左侧接线板
- V101 - 二次空气泵马达
- V144 - 燃油系统诊断泵

- 614 - 发动机舱内右侧的接地点 2
- D103 - 发动机舱导线束中的连接 3

- * - 带燃油系统诊断泵的车辆
- ** - 排水槽电控箱右侧的继电器座

ws = 白色
 sw = 黑色
 ro = 红色
 br = 棕色
 gn = 绿色
 bl = 蓝色
 gr = 灰色
 li = 淡紫色
 ge = 黄色
 or = 桔黄色

发动机控制单元、冷却液继续循环继电器、用于凸轮轴调节的气门、冷却液风扇、冷却液继续循环泵

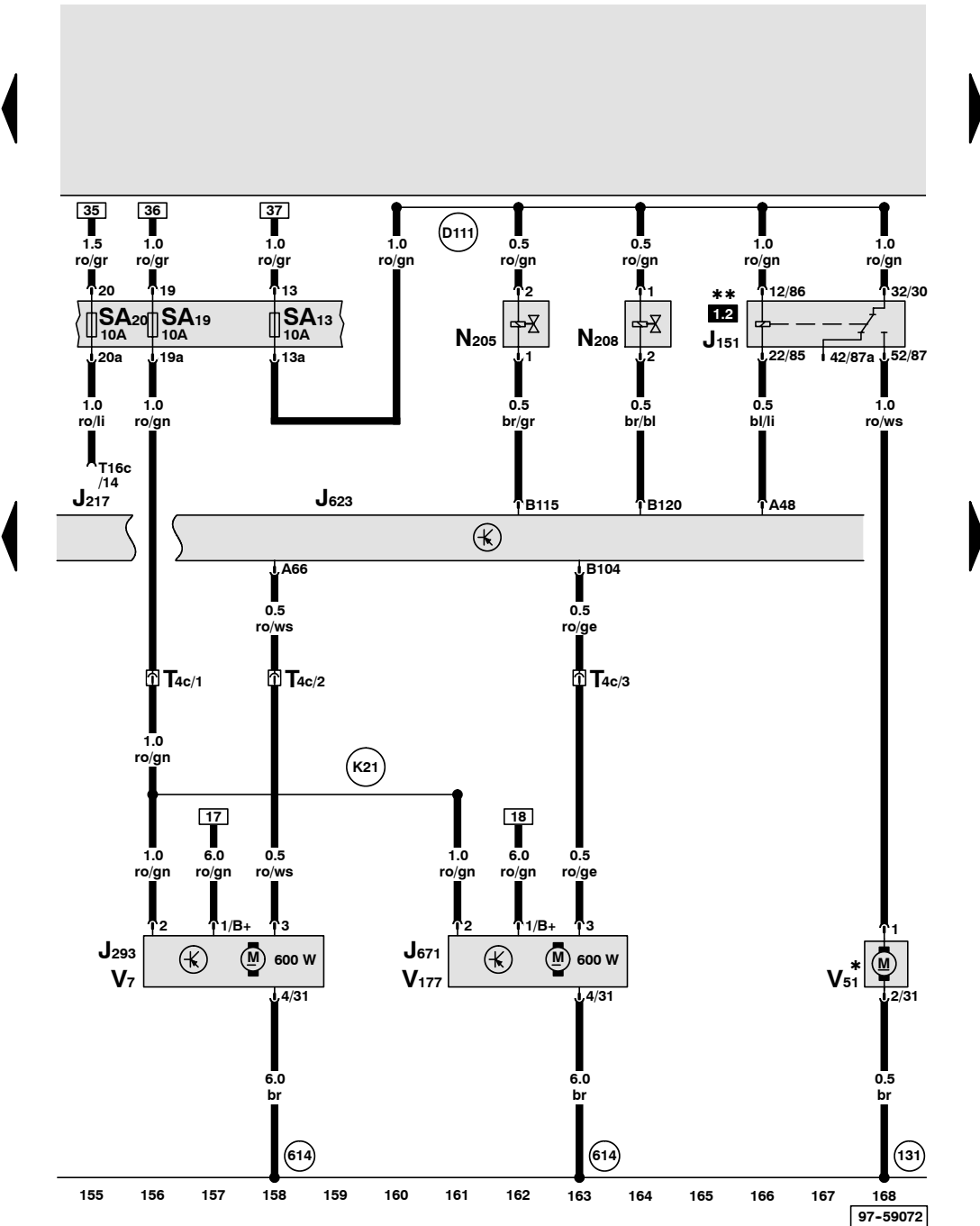

- J151 - 冷却液继续循环继电器
- J217 - 自动变速箱控制单元
- J293 - 冷却液风扇控制单元
- J623 - 发动机控制单元
- J671 - 散热器风扇控制单元 2
- N205 - 凸轮轴调节阀 1
- N208 - 凸轮轴调节阀 2
- SA 13 - 发动机舱保险丝架上的保险丝 3
- SA 19 - 发动机舱保险丝架上的保险丝 9
- SA 20 - 发动机舱保险丝架上的保险丝 10
- T4c - 4 芯黑色插头连接, 排水槽电控箱右侧, 散热器风扇
- T16c - 16 芯黑色插头连接, 在自动变速箱控制单元上
- V7 - 冷却液风扇
- V51 - 冷却液继续循环泵
- V177 - 冷却液风扇 2

- (131) - 发动机舱导线束中的接地连接 2
- (614) - 发动机舱内右侧的接地点 2
- (D111) - 发动机舱导线束中的连接 9
- (K21) - 冷却液风扇导线束中的连接 1

- * - 仅热带国家或地区
- ** - 排水槽电控箱左侧的继电器座

ws = 白色
 sw = 黑色
 ro = 红色
 br = 棕色
 gn = 绿色
 bl = 蓝色
 gr = 灰色
 li = 淡紫色
 ge = 黄色
 or = 桔黄色

发动机控制单元、刹车灯开关、燃油泵继电器

- F - 刹车灯开关
- F47 - 制动踏板开关
- J17 - 燃油泵继电器
- J104 - 带 EDS 的 ABS 控制单元
- J623 - 发动机控制单元
- SB 14 - 保险丝架上的保险丝 14
- SB 38 - 保险丝架上的保险丝 38
- T17a - 17 芯红色插头连接, 排水槽电控箱左侧接线板
- T17f - 17 芯绿色插头连接, 左侧 A 柱接线板

- (B335) - 主导线束中的连接 1 (54)
- (B336) - 主导线束中的连接 2 (54)
- (D51) - 发动机舱导线束中的正极连接 1 (15)
- (D107) - 发动机舱导线束中的连接 5
- * - 排水槽电控箱左侧的继电器座

ws = 白色
 sw = 黑色
 ro = 红色
 br = 棕色
 gn = 绿色
 bl = 蓝色
 gr = 灰色
 li = 淡紫色
 ge = 黄色
 or = 桔黄色

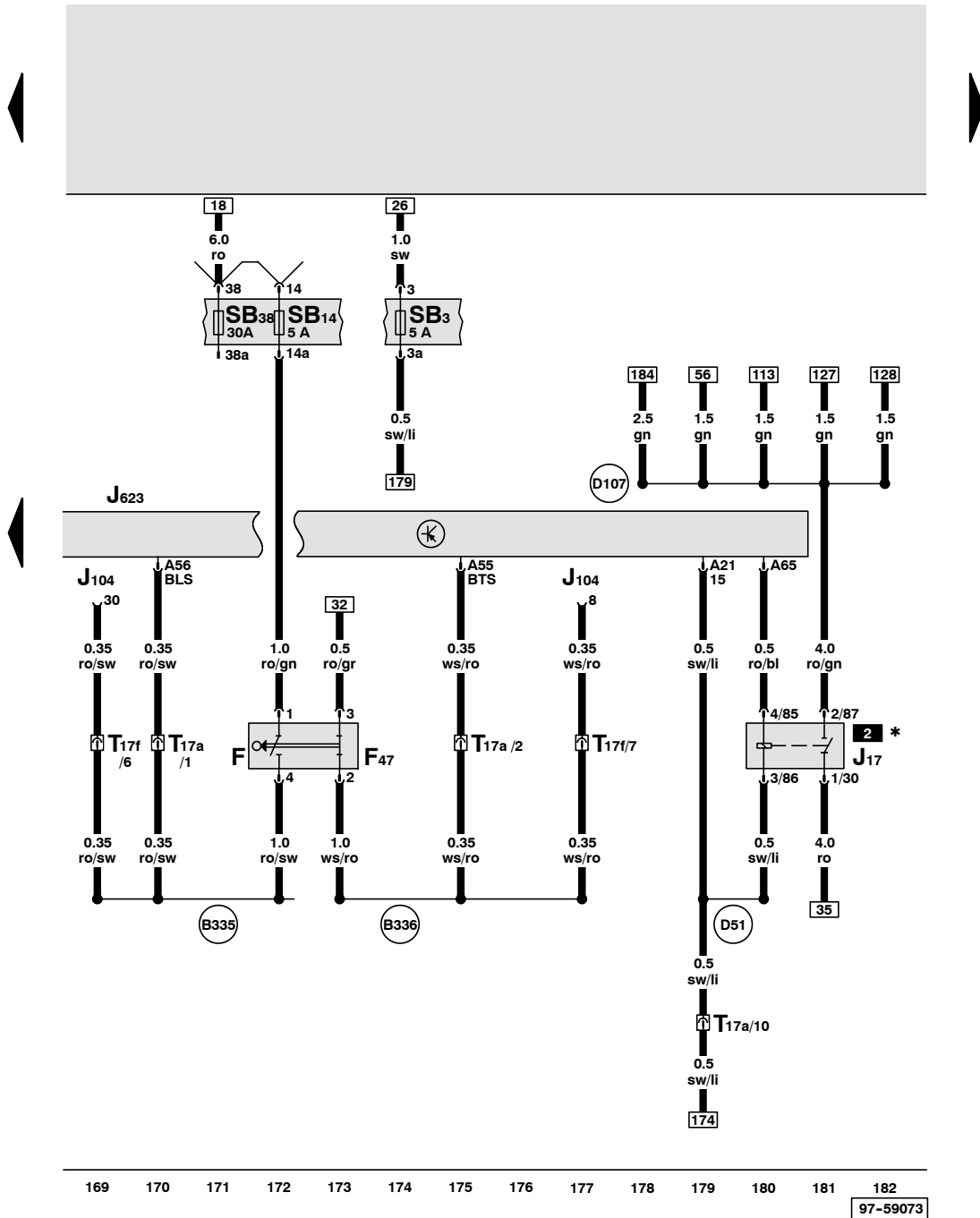

组合仪表中带显示单元的控制单元、燃油供油泵、燃油存量传感器、燃油存量传感器 2

- G - 燃油存量传感器
- G1 - 燃油存量表
- G6 - 燃油供油泵
- G169 - 燃油存量传感器 2
- J285 - 组合仪表中的控制单元和显示单元
- SC 1 - 保险丝架上的保险丝 1
- T5a - 5 芯黑色插头连接, 在油箱上
- T17b - 17 芯黑色插头连接, 排水槽电控箱左侧接线板
- T32 - 32 芯蓝色插头连接, 在组合仪表上
- (371) - 主导线束中的接地连接 6
- (410) - 主导线束中的接地连接 1 (传感器接地)
- * - 传感器接地输出端

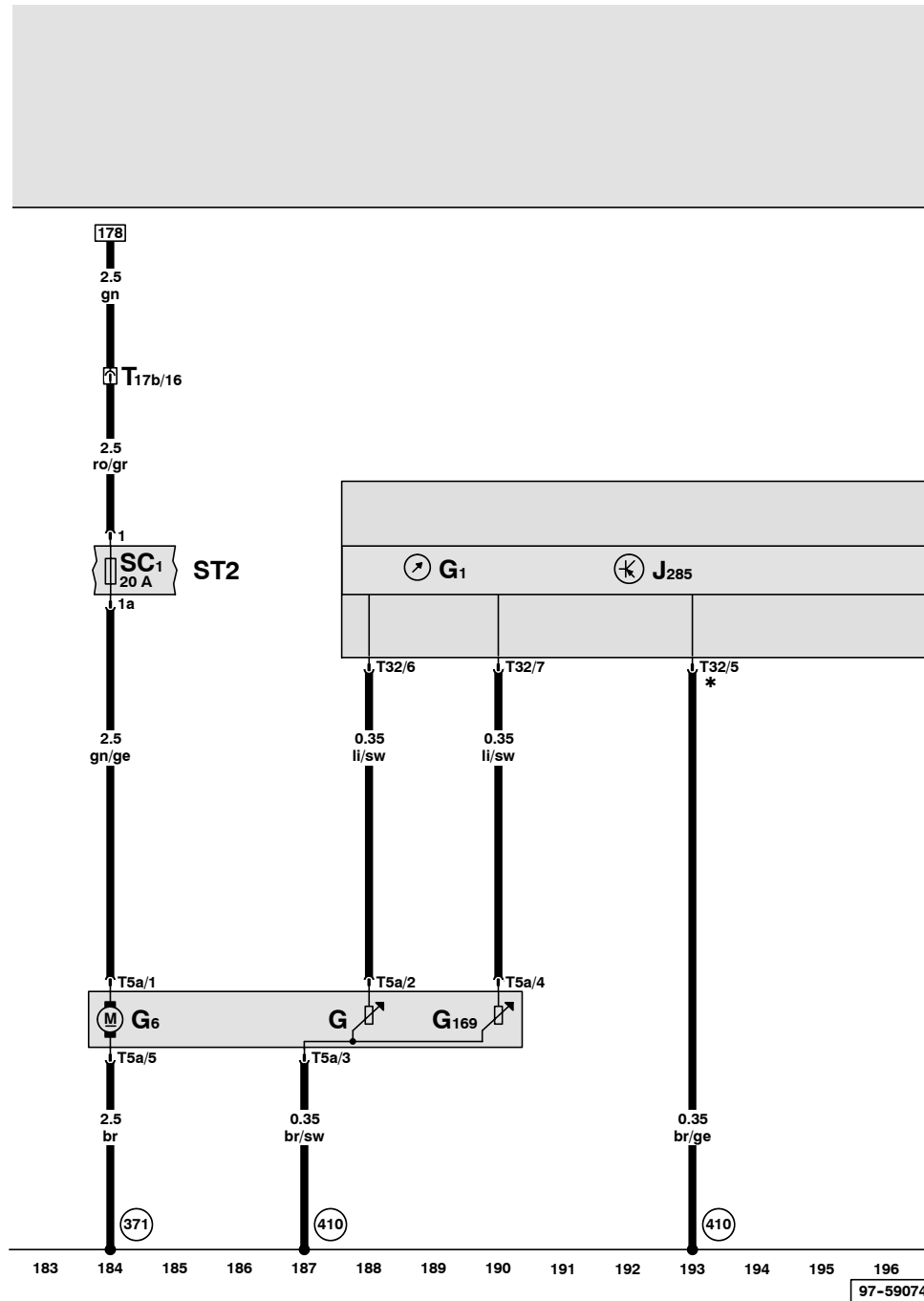

- ws = 白色
- sw = 黑色
- ro = 红色
- br = 棕色
- gn = 绿色
- bl = 蓝色
- gr = 灰色
- li = 淡紫色
- ge = 黄色
- or = 桔黄色

组合仪表中带显示单元的控制单元、机油压力指示灯、冷却液温度和提示冷却液不足指示灯、机油油位和机油温度的传感器、机油油压开关、冷却液不足显示开关

- F1 - 油压开关
 - F66 - 冷却液不足显示开关
 - G266 - 机油油位和温度传感器
 - J285 - 组合仪表中的控制单元和显示单元
 - J533 - 数据总线诊断接口
 - K3 - 机油压力指示灯
 - K28 - 冷却液温度和提示冷却液不足指示灯
 - SB 4 - 保险丝架上的保险丝 4
 - T17a - 17 芯红色插头连接, 排水槽电控箱左侧接线板
 - T17b - 17 芯黑色插头连接, 排水槽电控箱左侧接线板
 - T32 - 32 芯蓝色插头连接, 在组合仪表上
- (85) - 发动机舱导线束中的接地连接 1
 - (410) - 接地连接 1 (传感器接地), 在主导线束中
 - - CAN 总线 (数据导线)

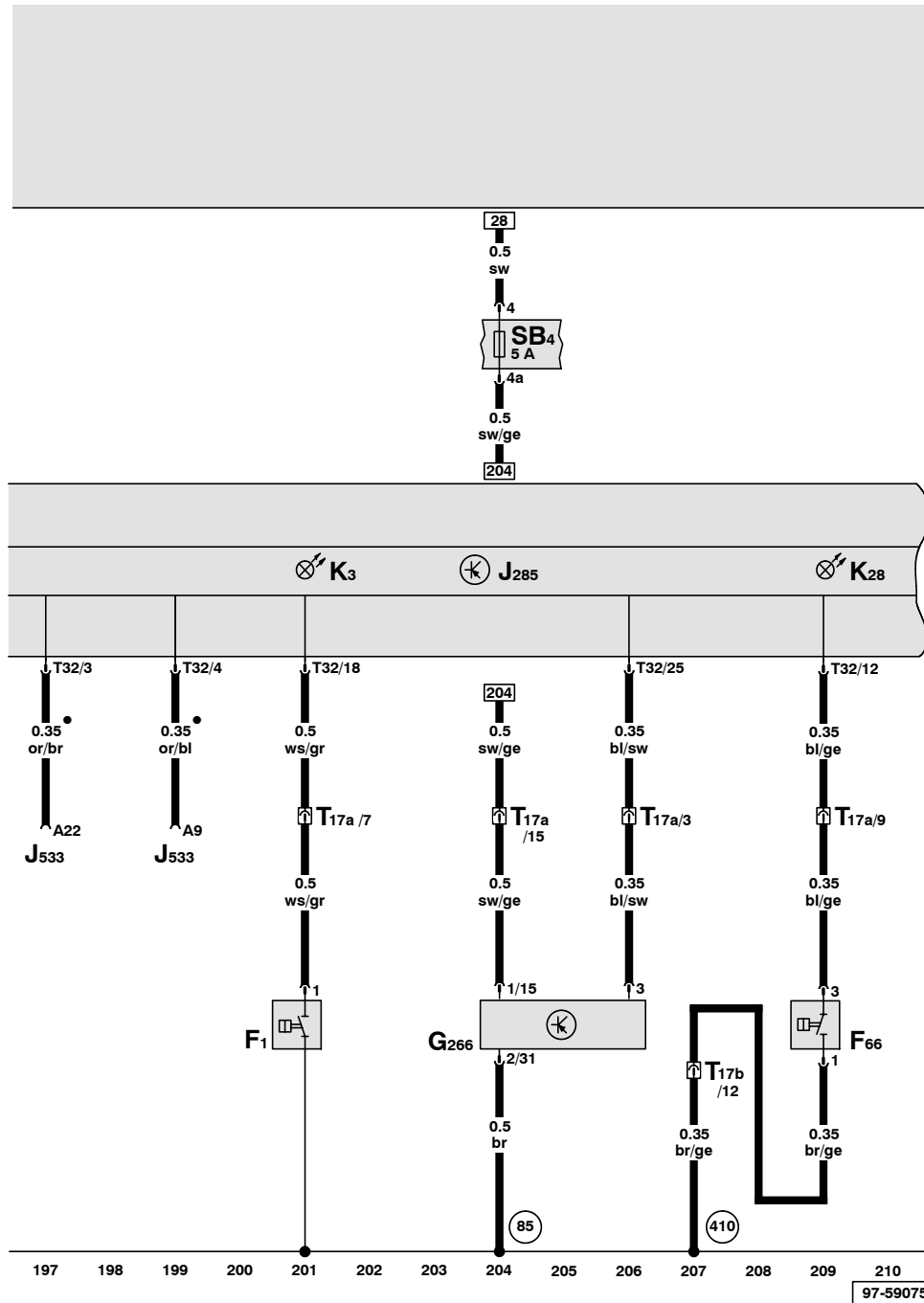

ws = 白色
 sw = 黑色
 ro = 红色
 br = 棕色
 gn = 绿色
 bl = 蓝色
 gr = 灰色
 li = 淡紫色
 ge = 黄色
 or = 桔黄色