

出租车

从 2005 年款起适用

说明:

信息, 关于

- ◆ 继电器位置分配和保险丝位置分配
- ◆ 多头插头连接
- ◆ 控制单元和继电器
- ◆ 接地连接

⇒ 安装位置在一览图中!

信息, 关于

- ◆ 故障查找程序

⇒ 引导型故障查询

专用汽车控制单元、保险丝

- A - 蓄电池
- J608 - 专用汽车控制单元
- S131 - 熔断式保险丝 1
- S132 - 熔断式保险丝 2
- S133 - 熔断式保险丝 3
- S134 - 熔断式保险丝 4
- SC5 - 保险丝架上的保险丝 5
- SC6 - 保险丝架上的保险丝 6
- SC7 - 保险丝架上的保险丝 7
- SC8 - 保险丝架上的保险丝 8
- T46b - 46 芯插头连接, 右侧 CAN 分离插头
- T88 - 88 芯插头连接, 在专用汽车控制单元上

- (44) - 左侧 A 柱下部的接地点
- (385) - 主导线束中的接地连接 20
- (B324) - 主导线束中的正极连接 10 (30a)
- (B325) - 主导线束中的正极连接 11 (30a)
- - CAN 总线 (数据导线)
- * - 挡风玻璃上方的出租车计价器
- ** - 行李箱右侧的保险丝架和继电器座

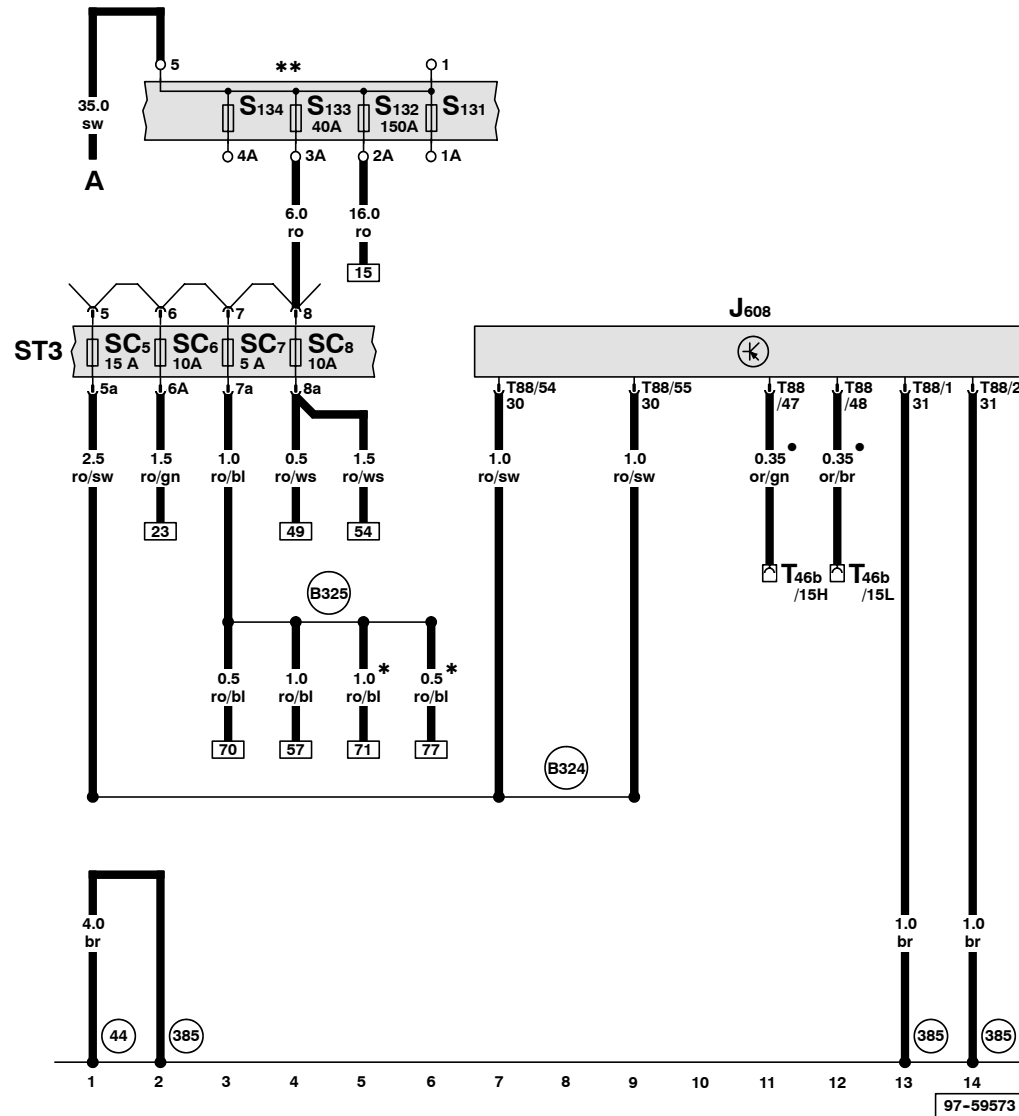

专用汽车控制单元、无线电对讲机、对讲机扬声器

- E76 - 对讲机按钮
 - J527 - 转向柱电子装置控制单元
 - J608 - 专用汽车控制单元
 - R8 - 无线电对讲机、对讲机
 - R25 - 对讲机扬声器
 - SB13 - 保险丝架上的保险丝 13
 - SB38 - 保险丝架上的保险丝 38
 - T16b - 16 芯插头连接，在转向柱上组合开关的饰板后面
 - T88 - 88 芯插头连接，在专用汽车控制单元上
- (367) - 主导线束中的接地连接 2
 - (385) - 主导线束中的接地连接 20
 - (B272) - 主导线束中的正极连接 (30)
 - (B298) - 主导线束中的正极连接 2 (30)

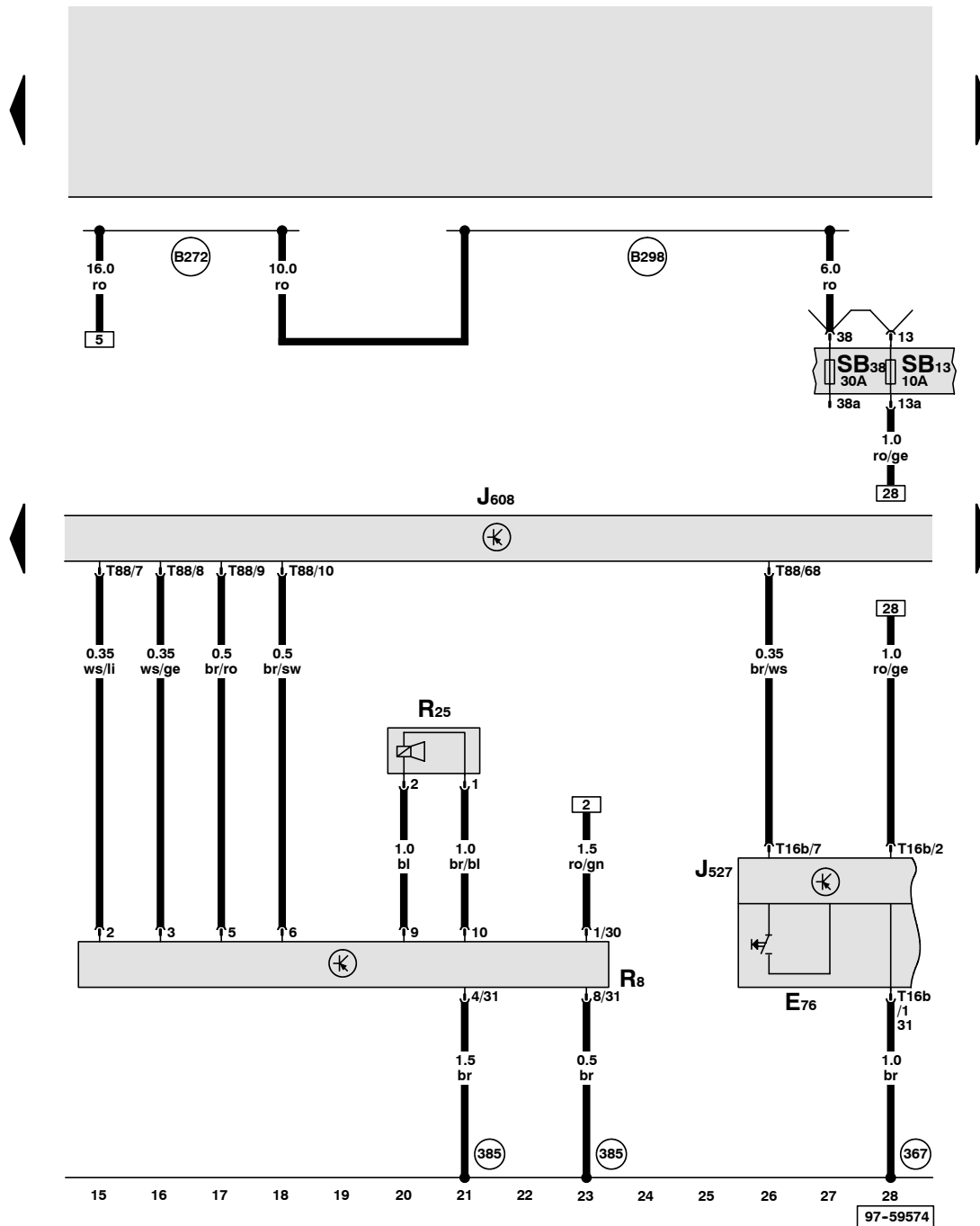

ws = 白色
 sw = 黑色
 ro = 红色
 br = 棕色
 gn = 绿色
 bl = 蓝色
 gr = 灰色
 li = 淡紫色
 ge = 黄色
 or = 桔黄色

专用汽车控制单元、出租车标记开关、出租车车顶标志灯泡、出租车报警激活按钮、出租车报警关闭按钮

- E138 - 出租车标记开关
- E485 - 出租车报警激活按钮
- E486 - 出租车报警关闭按钮
- J285 - 组合仪表中带显示单元的控制单元
- J608 - 专用汽车控制单元
- L36 - 出租车车顶标志灯泡
- T2o - 2 芯插头连接, 在左侧 B 柱上
- T32 - 32 芯蓝色插头连接, 在组合仪表上
- T88 - 88 芯插头连接, 在专用汽车控制单元上

- (50) - 行李箱左侧接地点
- (385) - 主导线束中的接地连接 20
- (B340) - 主导线束中的连接 1 (58s)
- (B341) - 主导线束中的连接 2 (58s)

ws = 白色
 sw = 黑色
 ro = 红色
 br = 棕色
 gn = 绿色
 bl = 蓝色
 gr = 灰色
 li = 淡紫色
 ge = 黄色
 or = 桔黄色

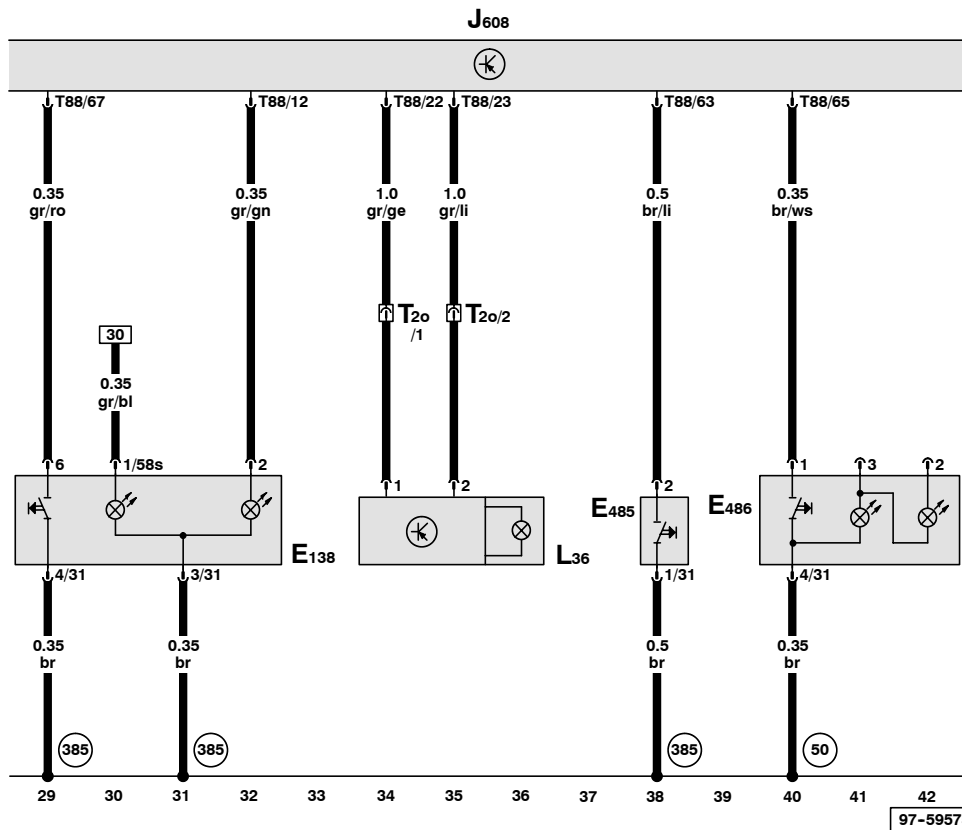
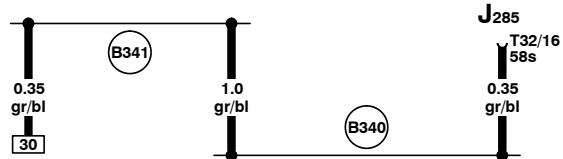
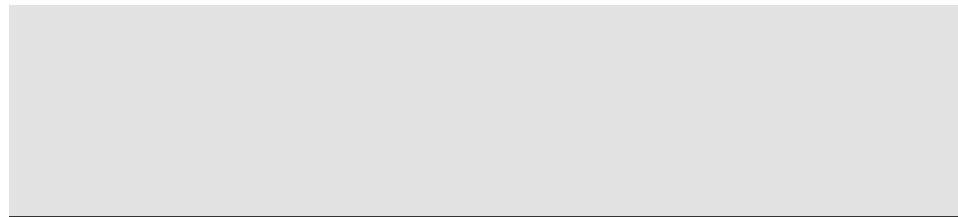

97-59575

专用汽车控制单元、出租车报警遥控器控制单元、12V 插座 2

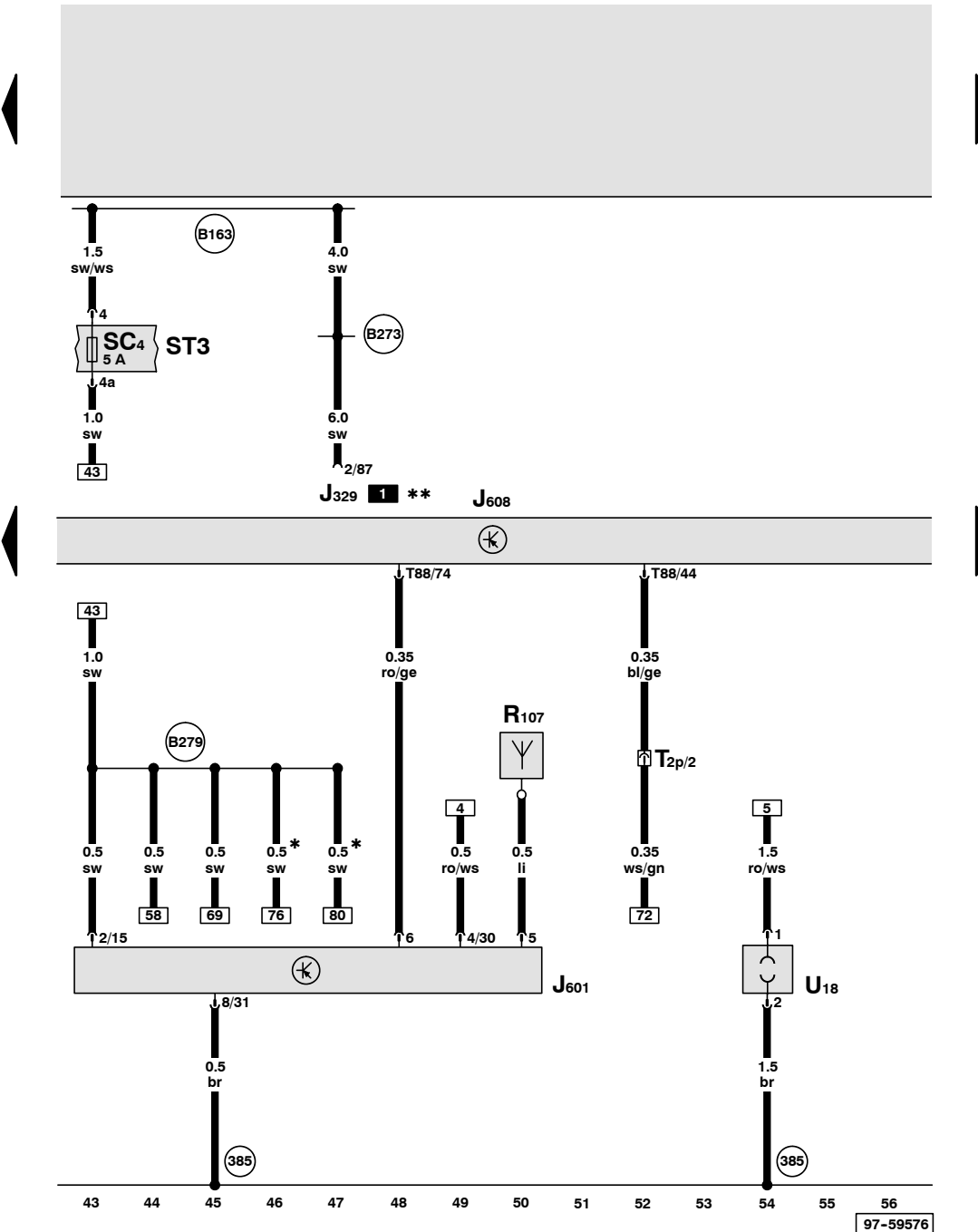

- J329 - 总线端 15 供电继电器
- J601 - 出租车报警遥控器控制单元
- J608 - 专用汽车控制单元
- R107 - 出租车报警遥控器天线
- SC4 - 保险丝架上的保险丝 4
- T2p - 2 芯插头连接, 在右侧仪表板后面
- T88 - 88 芯插头连接, 在专用汽车控制单元上
- U18 - 12 V 插座 2

- (385) - 主导线束中的接地连接 20
- (B163) - 车内导线束中的正极连接 1 (15)
- (B273) - 主导线束中的正极连接 (15)
- (B279) - 主导线束中的正极连接 3 (15a)

- * - 挡风玻璃上方的出租车计价器
- ** - 驾驶员侧杂物箱后面的 9 座继电器托架

ws = 白色
 sw = 黑色
 ro = 红色
 br = 棕色
 gn = 绿色
 bl = 蓝色
 gr = 灰色
 li = 淡紫色
 ge = 黄色
 or = 桔黄色

专用汽车控制单元、出租车计价器、读卡器

- D8 - 读卡器
- G41 - 出租车计价器
- J608 - 专用汽车控制单元
- T88 - 88 芯插头连接, 在专用汽车控制单元上

(385) - 主导线束中的接地连接 20

* - 仪表板内的出租车计价器

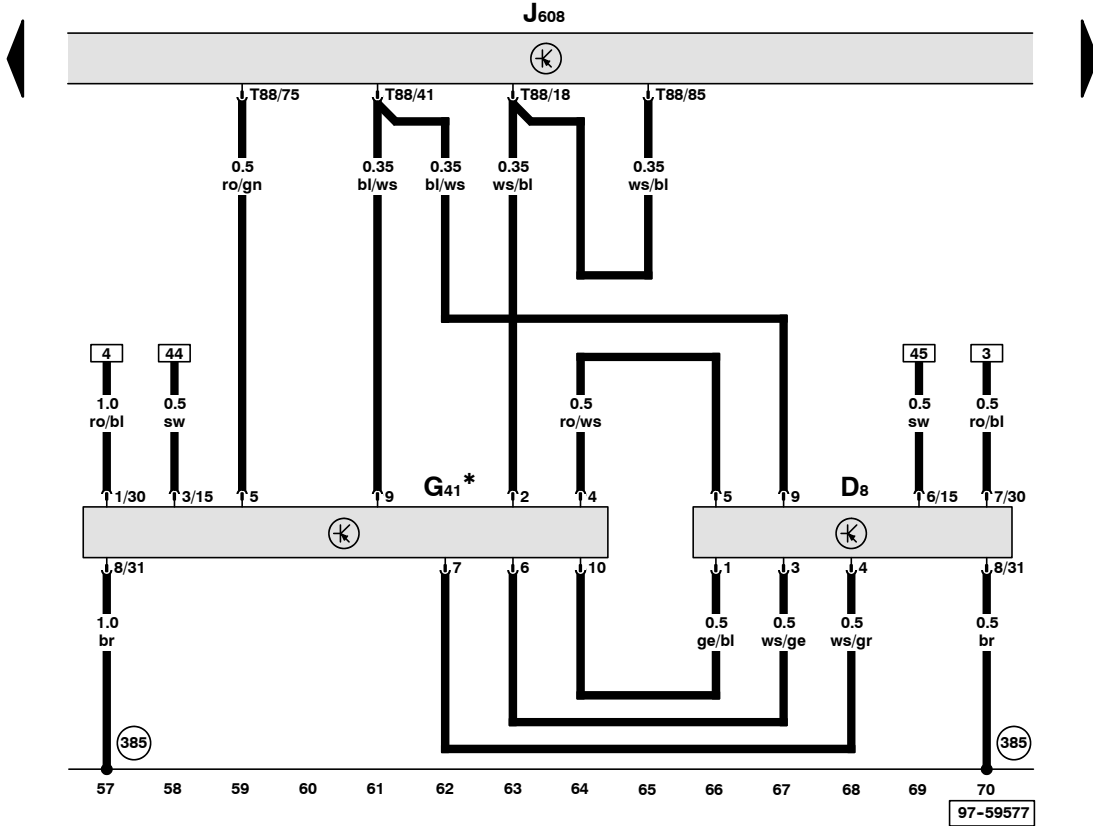

- ws = 白色
- sw = 黑色
- ro = 红色
- br = 棕色
- gn = 绿色
- bl = 蓝色
- gr = 灰色
- li = 淡紫色
- ge = 黄色
- or = 桔黄色

97-59577

专用汽车控制单元、出租车计价器（挡风玻璃上方）、读卡器

- D8 - 读卡器
- G41 - 出租车计价器
- J608 - 专用汽车控制单元
- T6z - 6 芯插头连接，在出租车计价器上，挡风玻璃上方
- T10h - 10 芯淡红色插头连接，右侧 A 柱接线板
- T10z - 10 芯插头连接，在出租车计价器上，挡风玻璃上方
- T88 - 88 芯插头连接，在专用汽车控制单元上

(385) - 主导线束中的接地连接 20

* - 挡风玻璃上方的出租车计价器

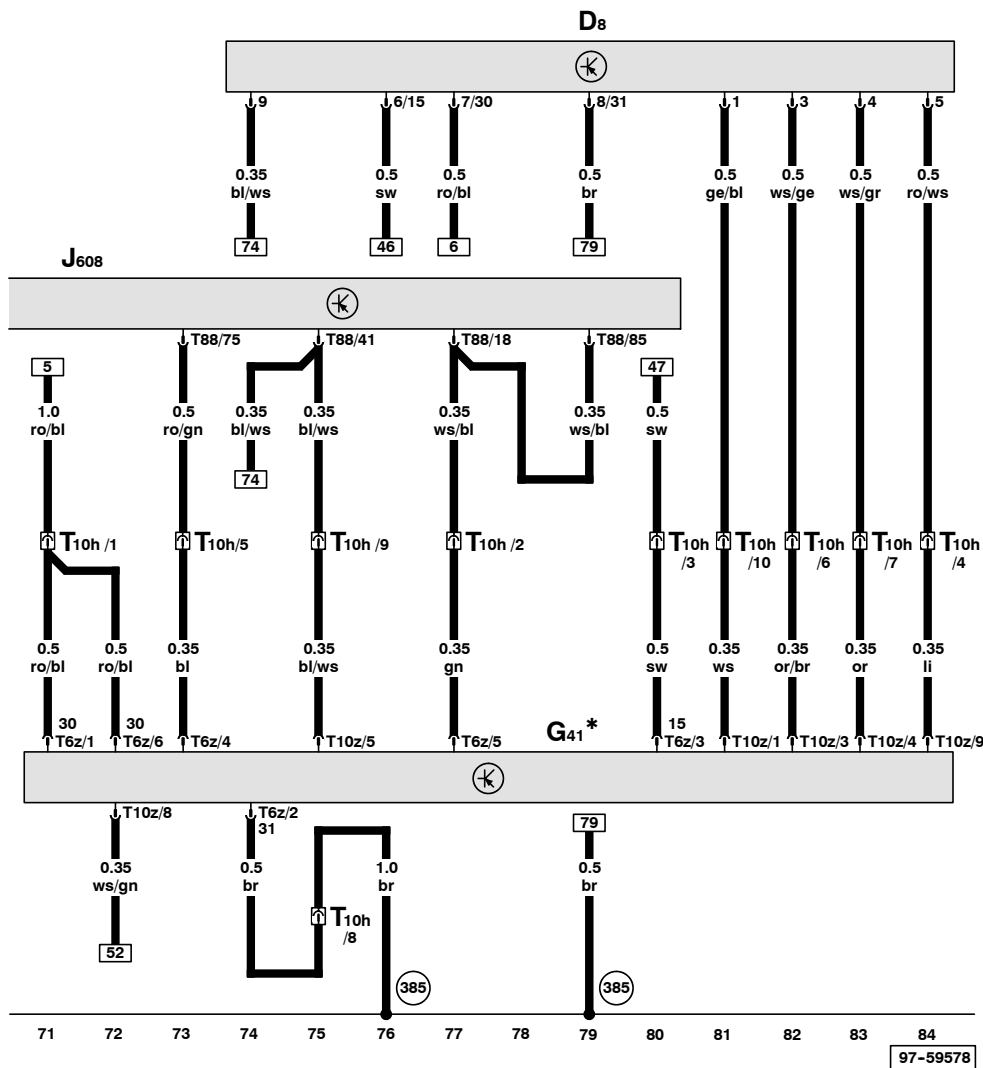

- ws = 白色
- sw = 黑色
- ro = 红色
- br = 棕色
- gn = 绿色
- bl = 蓝色
- gr = 灰色
- li = 淡紫色
- ge = 黄色
- or = 桔黄色