

导航系统

从 2005 年款起适用

说明:

信息, 关于

- ◆ 继电器位置分配和保险丝位置分配
- ◆ 多头插头连接
- ◆ 控制单元和继电器
- ◆ 接地连接

⇒ 安装位置在一览图中!

信息, 关于

- ◆ 故障查找程序

⇒ 引导型故障查询

带 CD 光盘驱动器的导航系统控制单元、保险丝

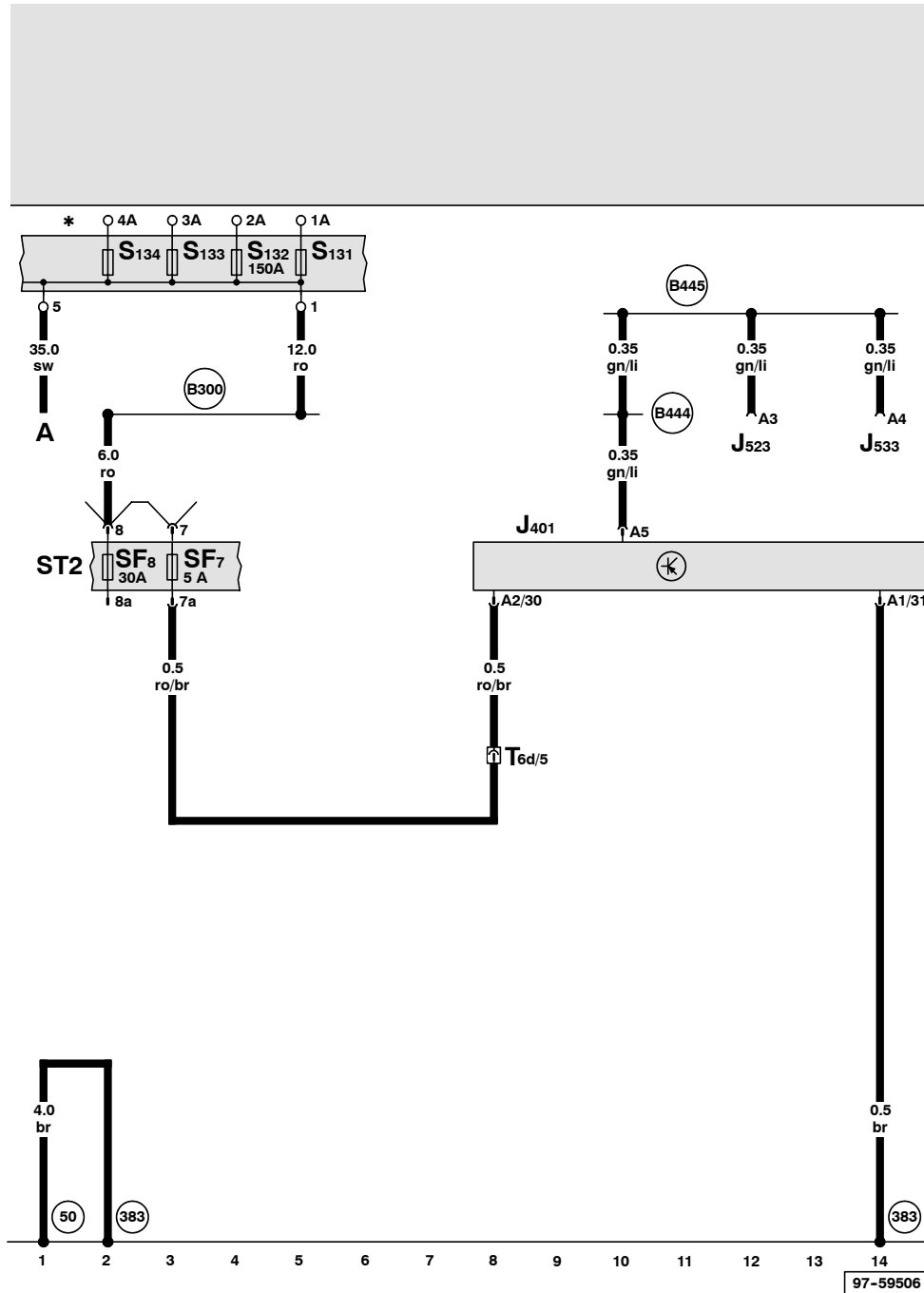

- A - 蓄电池
- J401 - 带 CD 光盘驱动器的导航系统控制单元
- J523 - 前部信息显示和操作单元的控制单元
- J533 - 数据总线诊断接口
- S131 - 熔断式保险丝 1
- S132 - 熔断式保险丝 2
- S133 - 熔断式保险丝 3
- S134 - 熔断式保险丝 4
- SF7 - 保险丝架上的保险丝 7
- SF8 - 保险丝架上的保险丝 8
- T6d - 6 芯黑色插头连接, 在行李箱内左侧

- (50) - 行李箱左侧接地点
- (383) - 主导线束中的接地连接 18
- (B300) - 主导线束中的正极连接 4 (30)
- (B444) - 主导线束 (环形结构断裂诊断) 中的连接 1 (诊断)
- (B445) - 主导线束 (环形结构断裂诊断) 中的连接 2 (诊断)
- * - 行李箱右侧的保险丝架和继电器座

ws = 白色
 sw = 黑色
 ro = 红色
 br = 棕色
 gn = 绿色
 bl = 蓝色
 gr = 灰色
 li = 淡紫色
 ge = 黄色
 or = 桔黄色

带 CD 驱动器的导航系统控制单元、导航系统 GPS 的天线、用于收音机、电话、导航系统的天线

J401 - 带 CD 光盘驱动器的导航系统控制单元

R50 - 导航系统 GPS 的天线

R52 - 收音机、电话、导航系统的天线

(384) - 主导线束中的接地连接 19

* - 后部车顶内饰下面没有电话的汽车

** - 带电话、车顶天线的汽车

◆ - LWL 光缆，见信息娱乐系统数据总线 (Most Ring) 电路图

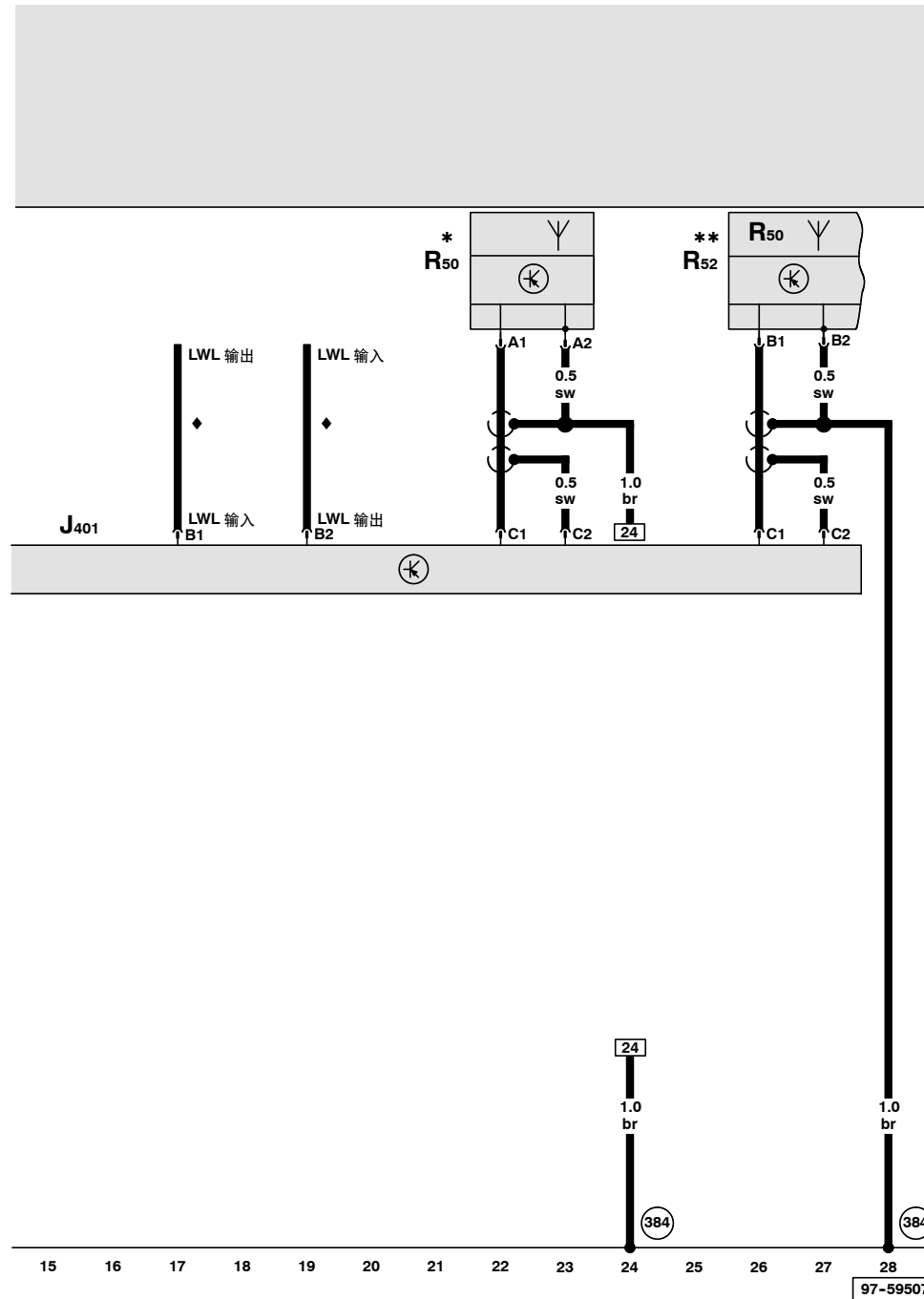

ws = 白色
 sw = 黑色
 ro = 红色
 br = 棕色
 gn = 绿色
 bl = 蓝色
 gr = 灰色
 li = 淡紫色
 ge = 黄色
 or = 桔黄色

97-59507