

进入及起动许可

带 Kessy 的进入及起动许可

从 2005 年款起适用

说明:

信息, 关于

- ◆ 继电器位置分配和保险丝位置分配
- ◆ 多脚插头连接
- ◆ 控制单元和继电器
- ◆ 接地连接

⇒ 安装位置在一览图中!

信息, 关于

- ◆ 故障查询程序

⇒ 引导型故障查询

进入及起动许可控制单元、保险丝

J518 - 进入及起动许可控制单元
 SB 38 - 保险丝架上的保险丝 38
 SB 42 - 保险丝架上的保险丝 42
 SB 44 - 保险丝架上的保险丝 44
 T46b - 46 芯插头连接, 右 CAN 分离插头

- ⊕ - 主导线束中的接地连接 9
- ⊕(B299) - 主导线束中的正极连接 3 (30)
- ⊕(B318) - 主导线束中的正极连接 4 (30a)
- - CAN 总线 (数据导线)

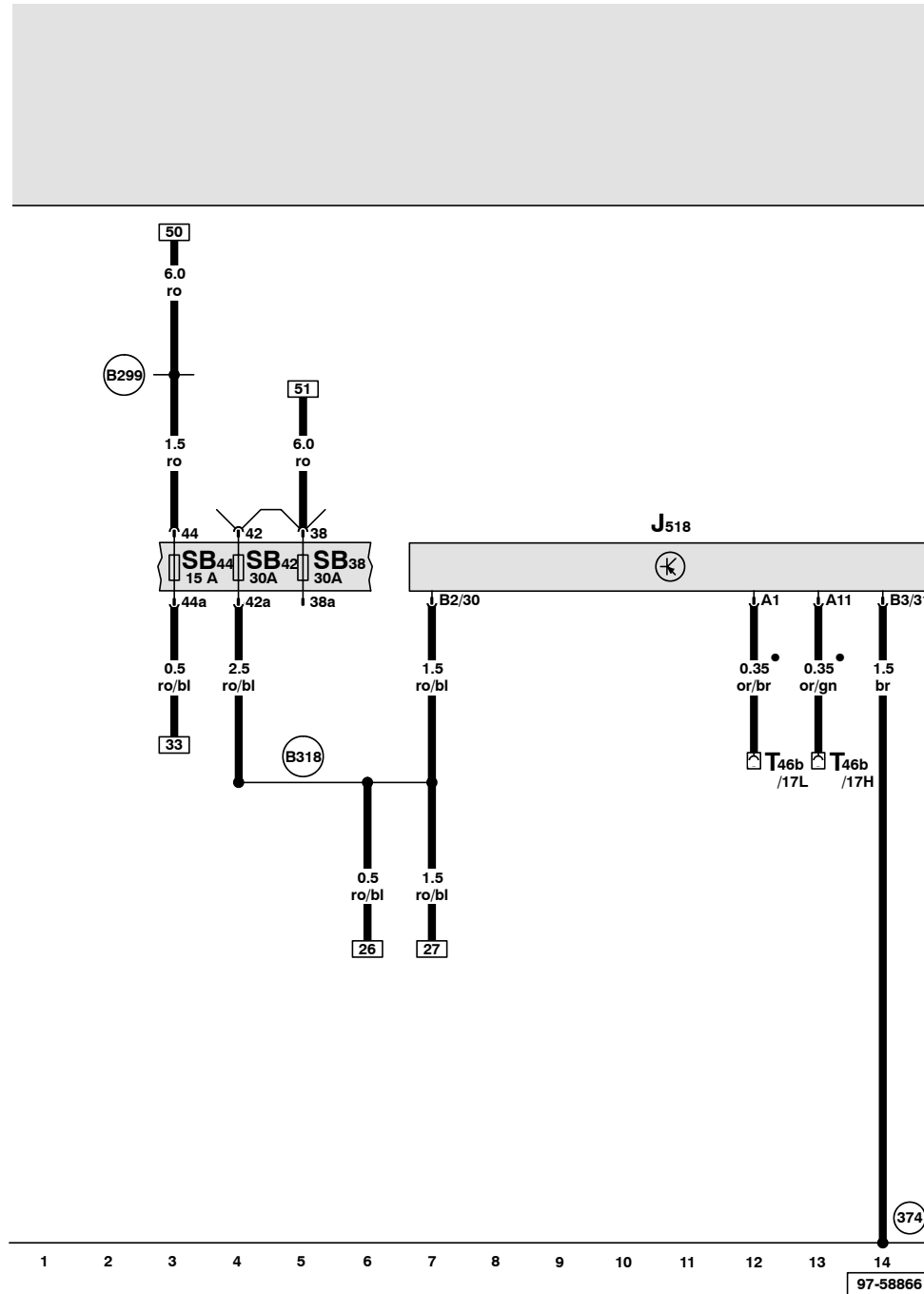

ws = 白色
 sw = 黑色
 ro = 红色
 br = 棕色
 gn = 绿色
 bl = 蓝色
 gr = 灰色
 li = 淡紫色
 ge = 黄色
 or = 桔黄色

进入及起动许可控制单元、进入及起动许可开关、进入及起动许可按钮

- E408 - 进入及起动许可按钮
- E415 - 进入及起动许可开关
- J285 - 组合仪表中的控制单元和显示单元
- J518 - 进入及起动许可控制单元
- J587 - 换档杆传感器控制单元
- T10p - 10 芯黑色插头连接, 在换档杆传感器控制单元上
- T32 - 32 芯蓝色插头连接, 在组合仪表上

- (373) - 主导线束中的接地连接 8
- (374) - 主导线束中的接地连接 9
- (B469) - 主导线束中的连接 5
- (B470) - 主导线束中的连接 6
- (B471) - 主导线束中的连接 7
- (B477) - 主导线束中的连接 13

- * - 带手动变速箱的汽车
- ** - 带自动变速箱的汽车

ws = 白色
 sw = 黑色
 ro = 红色
 br = 棕色
 gn = 绿色
 bl = 蓝色
 gr = 灰色
 li = 淡紫色
 ge = 黄色
 or = 桔黄色

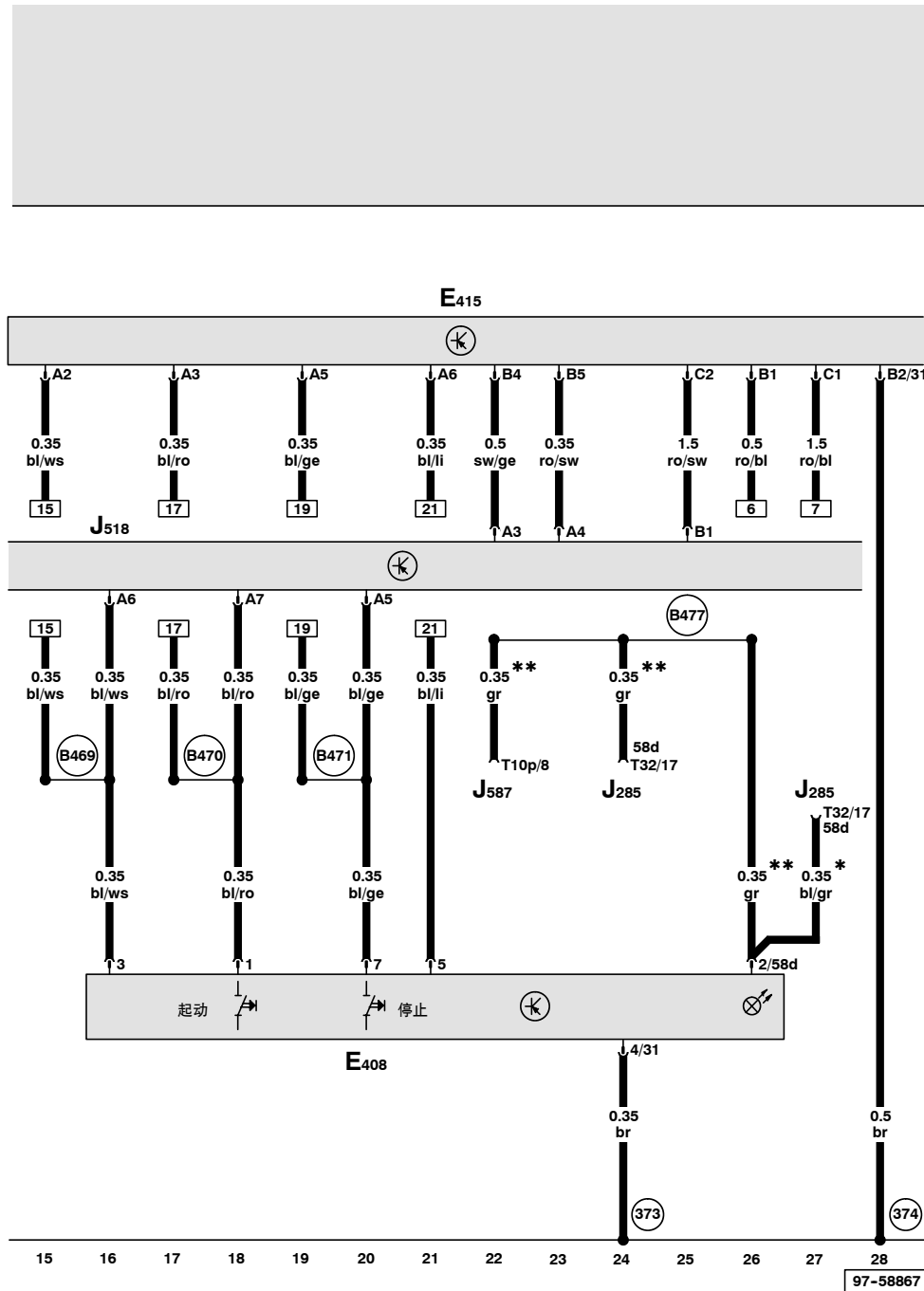

进入及起动许可控制单元、进入及起动许可开关、进入及起动许可天线、无钥匙进入许可的天线读取单元

- E415 - 进入及起动许可开关
- F - 刹车灯开关
- F305 - 变速箱位置 P 开关
- J518 - 进入及起动许可控制单元
- J723 - 无钥匙进入许可的天线读取单元
- R109 - 天线模块, 右侧
- R134 - 驾驶员侧进入及起动许可天线
- R135 - 副驾驶员侧进入及起动许可天线
- R137 - 进入及起动许可行李箱天线
- R138 - 进入及起动许可的车内天线 1
- T4i - 4 芯黑色插头连接, 在中控台内选档杆支座上
- T20c - 20 芯黑色插头连接, 左侧 B 柱
- T20d - 20 芯黑色插头连接, 右侧 B 柱

(373) - 主导线束中的接地连接 8

(B335) - 主导线束中的连接 1 (54)

(B472) - 主导线束中的连接 8

* - 带自动变速箱的汽车

ws = 白色
 sw = 黑色
 ro = 红色
 br = 棕色
 gn = 绿色
 bl = 蓝色
 gr = 灰色
 li = 淡紫色
 ge = 黄色
 or = 桔黄色

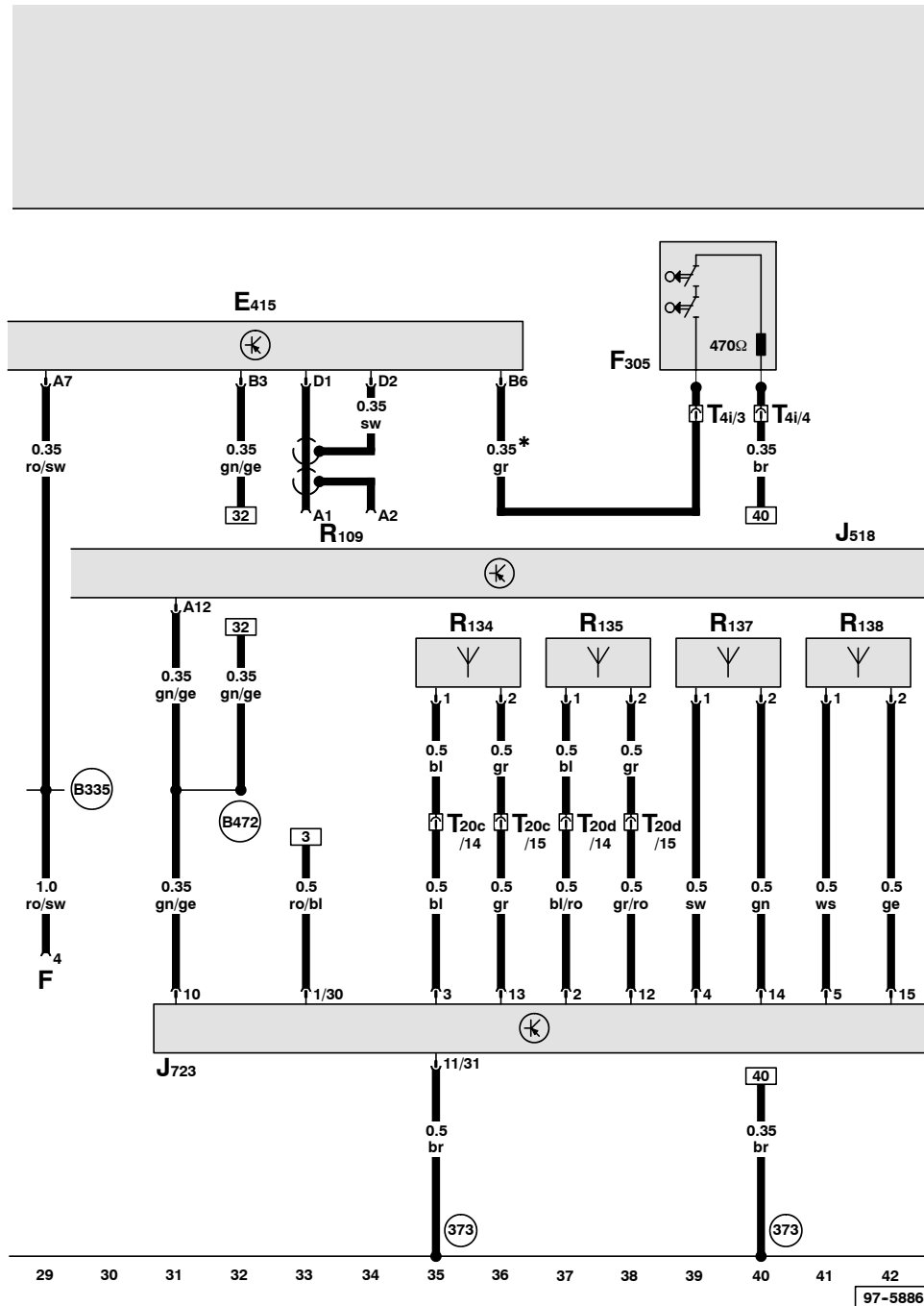

进入及起动机控制单元、无钥匙进入许可的天线读取单元、总线端 15 供电继电器、总线端 75x 供电继电器

- G415 - 驾驶员侧车门外把手接触传感器
- G416 - 副驾驶侧车门外把手接触传感器
- G417 - 左后车门外把手接触传感器
- G418 - 右后车门外把手接触传感器
- J329 - 总线端 15 供电继电器
- J518 - 进入及起动机控制单元
- J694 - 总线端 75x 供电继电器
- J723 - 无钥匙进入许可的天线读取单元
- S132 - 熔断式保险丝 2
- T20a - 20 芯黑色插头连接, 左侧 A 柱
- T20b - 20 芯黑色插头连接, 右侧 A 柱
- T20c - 20 芯黑色插头连接, 左侧 B 柱
- T20d - 20 芯黑色插头连接, 右侧 B 柱

- (B272) - 主导线束中的正极连接 (30)
- (B273) - 主导线束中的正极连接 (15)
- (B298) - 主导线束中的正极连接 2 (30)
- (B346) - 主导线束中的连接 1 (75)

* - 驾驶员侧杂物箱后面的 9 座继电器托架

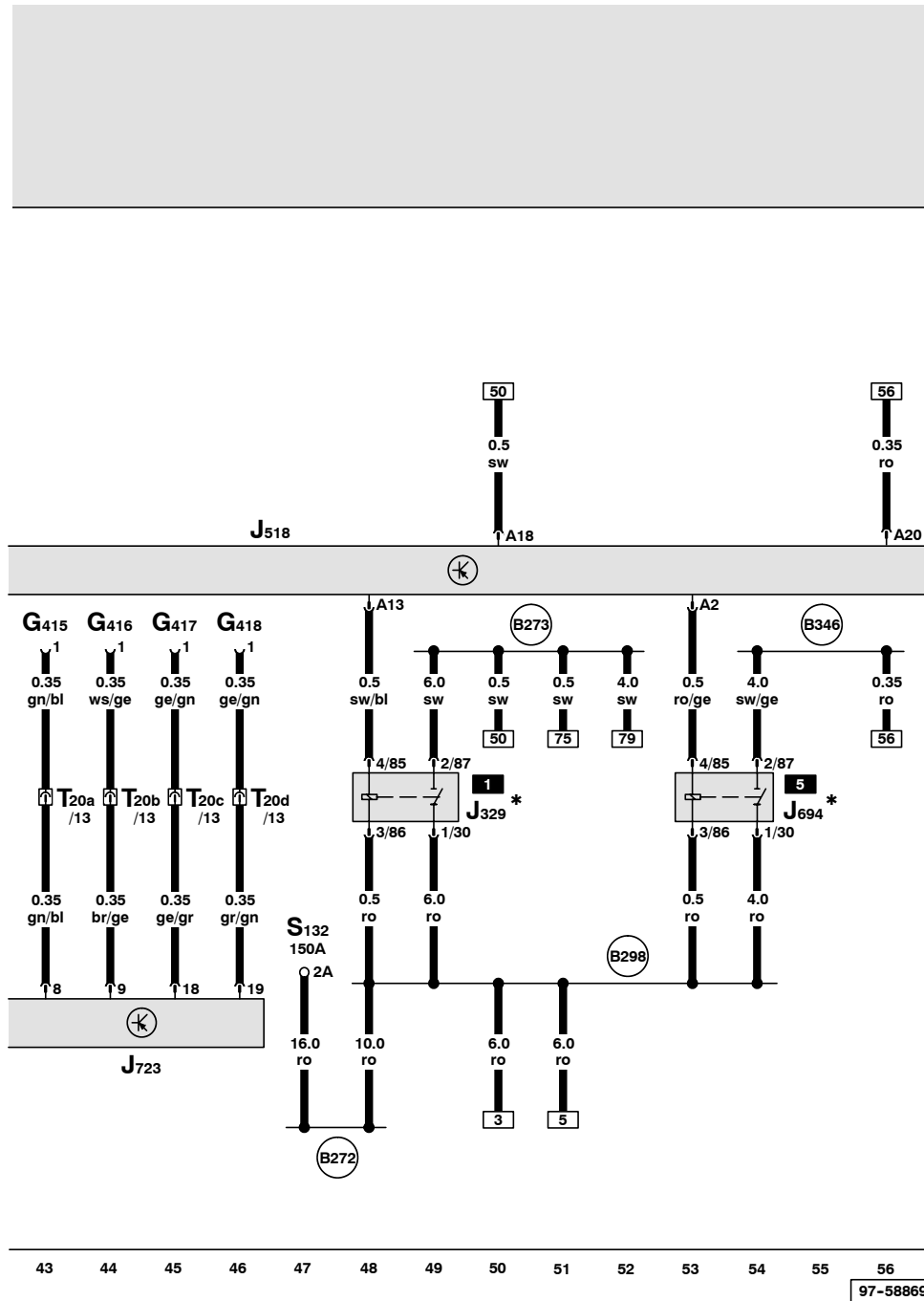

ws = 白色
 sw = 黑色
 ro = 红色
 br = 棕色
 gn = 绿色
 bl = 蓝色
 gr = 灰色
 li = 淡紫色
 ge = 黄色
 or = 桔黄色

进入及起动许可控制单元

- J217 - 自动变速箱控制单元
- J248 - 柴油直喷装置控制单元
- J361 - Simos 控制单元
- J518 - 进入及起动许可控制单元
- J623 - 发动机控制单元
- T16c - 16 芯黑色插头连接, 在自动变速箱控制单元上
- T17a - 17 芯红色插头连接, 排水槽电控箱左侧接线板
- T17c - 17 芯白色插头连接, 排水槽电控箱左侧接线板
- T20e - 20 芯黑色插头连接, 在自动变速箱控制单元上

(D84) - 发动机舱导线束中的连接 (自动变速箱)

(E26) - Motronic 导线束中选档杆锁的连接

- * - 带自动变速箱的汽车 01J
- ** - 带自动变速箱的汽车 09L
- *** - 2.4 l 发动机, 发动机标识字母 BDW
- # - 4.2 l 发动机, 发动机标识字母 BAT
- ## - 3.2 l 发动机, 发动机标识字母 AUK
- ### - 3.0 l 柴油发动机, 发动机标识字母 BMK、BNG

- ws = 白色
- sw = 黑色
- ro = 红色
- br = 棕色
- gn = 绿色
- bl = 蓝色
- gr = 灰色
- li = 淡紫色
- ge = 黄色
- or = 桔黄色

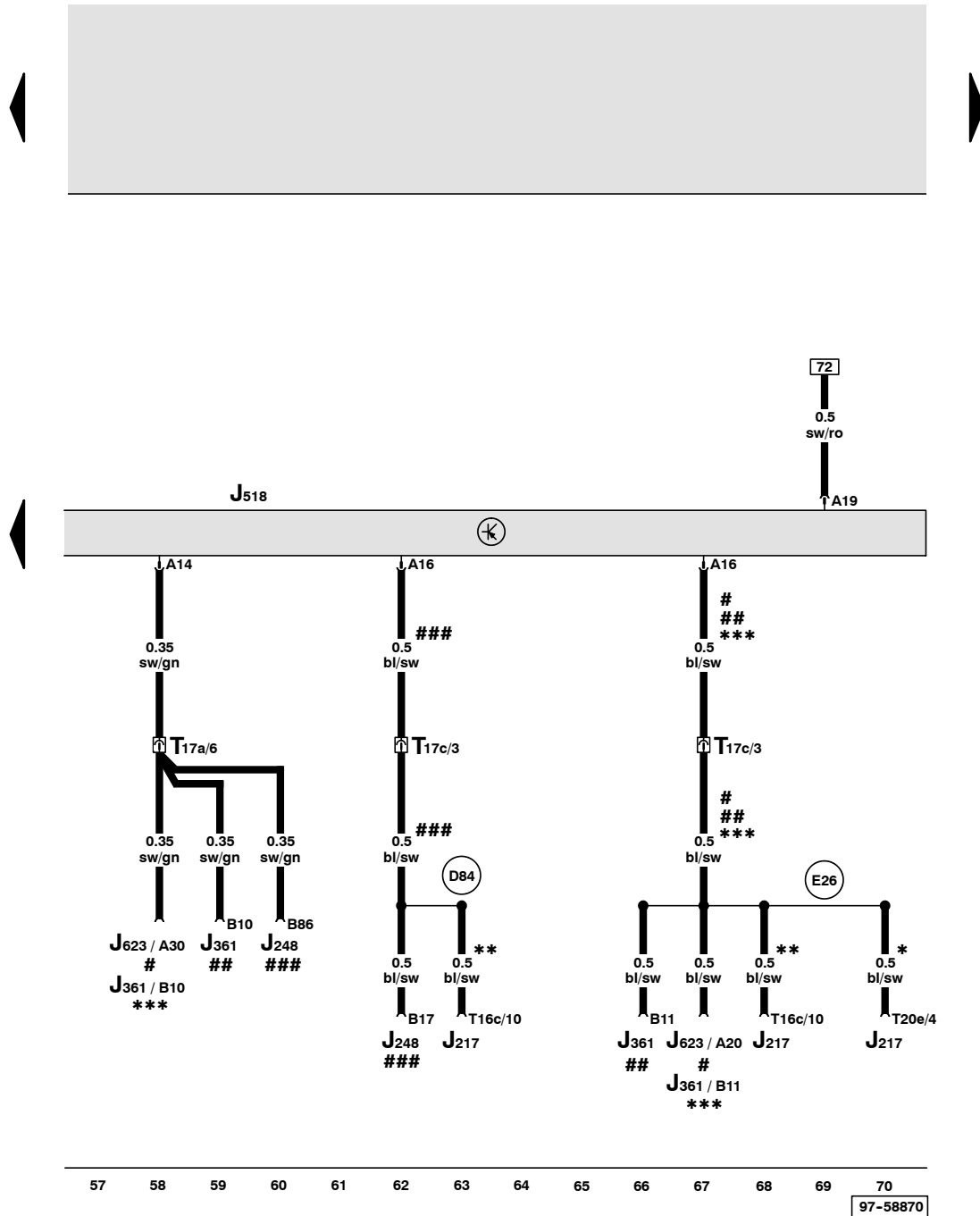

起动机继电器、起动机继电器 2

- B - 起动机
- J53 - 起动机继电器
- J248 - 柴油直喷装置控制单元
- J361 - Simos 控制单元
- J623 - 发动机控制单元
- J695 - 起动机继电器 2
- T17a - 17 芯红色插头连接, 排水槽电控箱左侧接线板

- (B276) - 主导线束中的正极连接 (50)
- (D97) - 发动机舱右侧导线束中的连接 (50)

- * - 驾驶员侧杂物箱后面的 9 座继电器托架
- ** - 4.2 l 发动机, 发动机标识字母 BAT
3.0 l 发动机, 发动机标识字母 BBJ
- *** - 2.4 l 发动机, 发动机标识字母 BDW
- # - 3.2 l 发动机, 发动机标识字母 AUK
- ## - 3.0 l 柴油发动机, 发动机标识字母 BMK、BNG

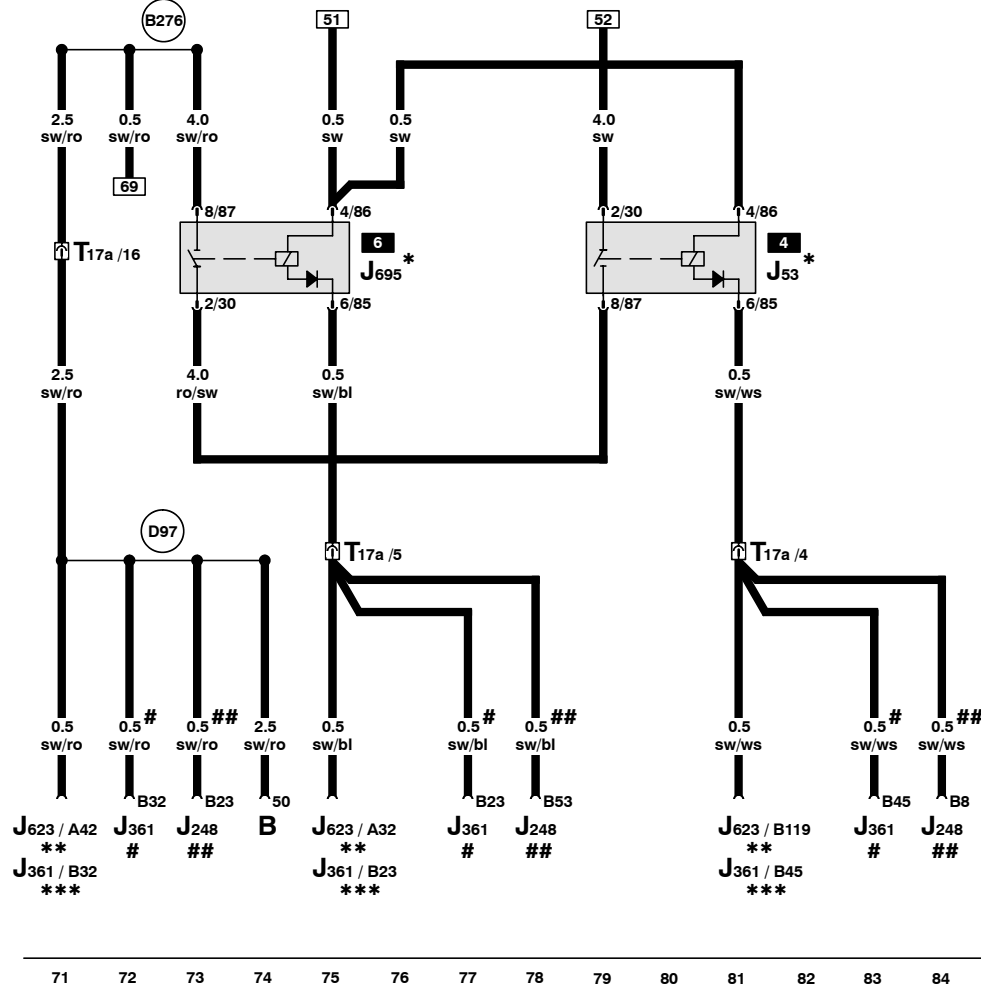

- ws = 白色
- sw = 黑色
- ro = 红色
- br = 棕色
- gn = 绿色
- bl = 蓝色
- gr = 灰色
- li = 淡紫色
- ge = 黄色
- or = 桔黄色