

## 自动变速箱 09L

从 2005 年款起适用

### 说明:

信息, 关于

- ◆ 继电器位置分配和保险丝位置分配
- ◆ 多脚插头连接
- ◆ 控制单元和继电器
- ◆ 接地连接

⇒ 安装位置在一览图中!

信息, 关于

- ◆ 故障查询程序

⇒ 引导型故障查询

自动变速箱的控制单元，保险丝

- J217 - 自动变速箱控制单元
- J271 - Motronic 供电继电器
- J317 - 总线端 30 供电继电器
- J329 - 总线端 15 供电继电器
- SA20 - 发动机舱保险丝架上的保险丝 10
- SB31 - 保险丝架上的保险丝 31
- T16c - 16 芯黑色插头连接，在自动变速箱控制单元上
- T17c - 17 芯白色插头连接，排水槽电控箱左侧接线板

- (85) - 发动机舱导线束中的接地连接 1
- (131) - 发动机舱导线束中的接地连接 2
- (646) - 前围板接地点 2
- (B273) - 主导线束中的正极连接 (15)
- (B277) - 主导线束中的正极连接 1 (15a)
- (D101) - 发动机舱导线束中的连接 1
- \* - 3.2 | 发动机，发动机标识字母 AUK
- \*\* - 4.2 | 发动机，发动机标识字母 BAT
- \*\*\* - 3.0 | 柴油发动机，发动机标识字母 BMK、BNG
- # - 驾驶员侧杂物箱后面的 9 座继电器托架
- ## - 排水槽电控箱左侧继电器座

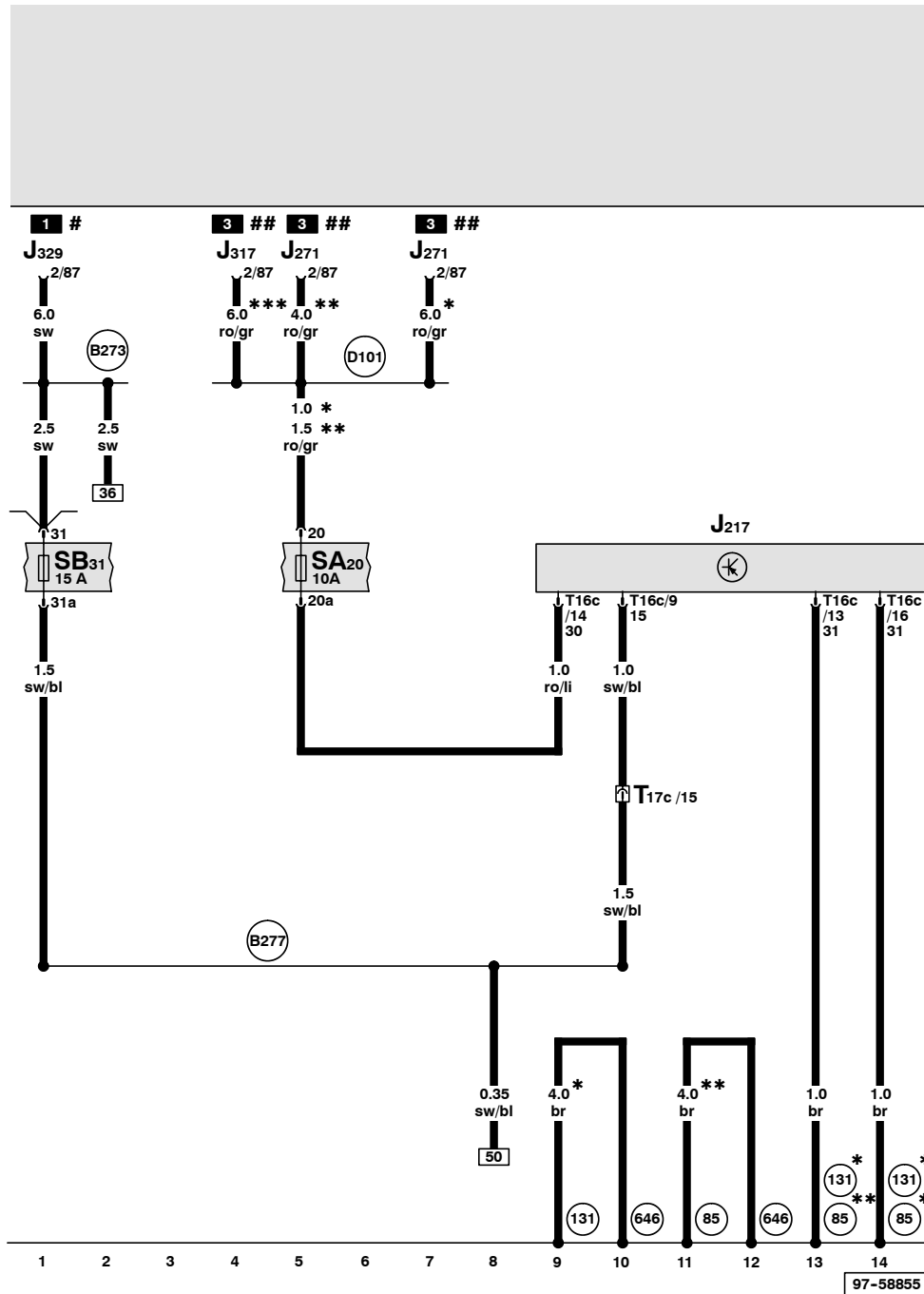

- ws = 白色
- sw = 黑色
- ro = 红色
- br = 棕色
- gn = 绿色
- bl = 蓝色
- gr = 灰色
- li = 淡紫色
- ge = 黄色
- or = 桔黄色

自动变速箱控制单元

- J217 - 自动变速箱控制单元
- J248 - 柴油直喷装置控制单元
- J361 - Simos 控制单元
- J518 - 进入及起动许可控制单元
- J623 - 发动机控制单元
- T16c - 16 芯黑色插头连接, 在自动变速箱控制单元上
- T17c - 17 芯白色插头连接, 排水槽电控箱左侧接线板
- T46a - 46 芯插头连接, 左 CAN 分离插头

(D84) - 发动机舱导线束中的连接 (自动变速箱)

(E26) - Motronic 导线束中选档杆锁的连接

- - CAN 总线 (数据导线)
- \* - 3.2 l 发动机, 发动机标识字母 AUK
- \*\* - 4.2 l 发动机, 发动机标识字母 BAT
- \*\*\* - 3.0 l 柴油发动机, 发动机标识字母 BMK、BNG

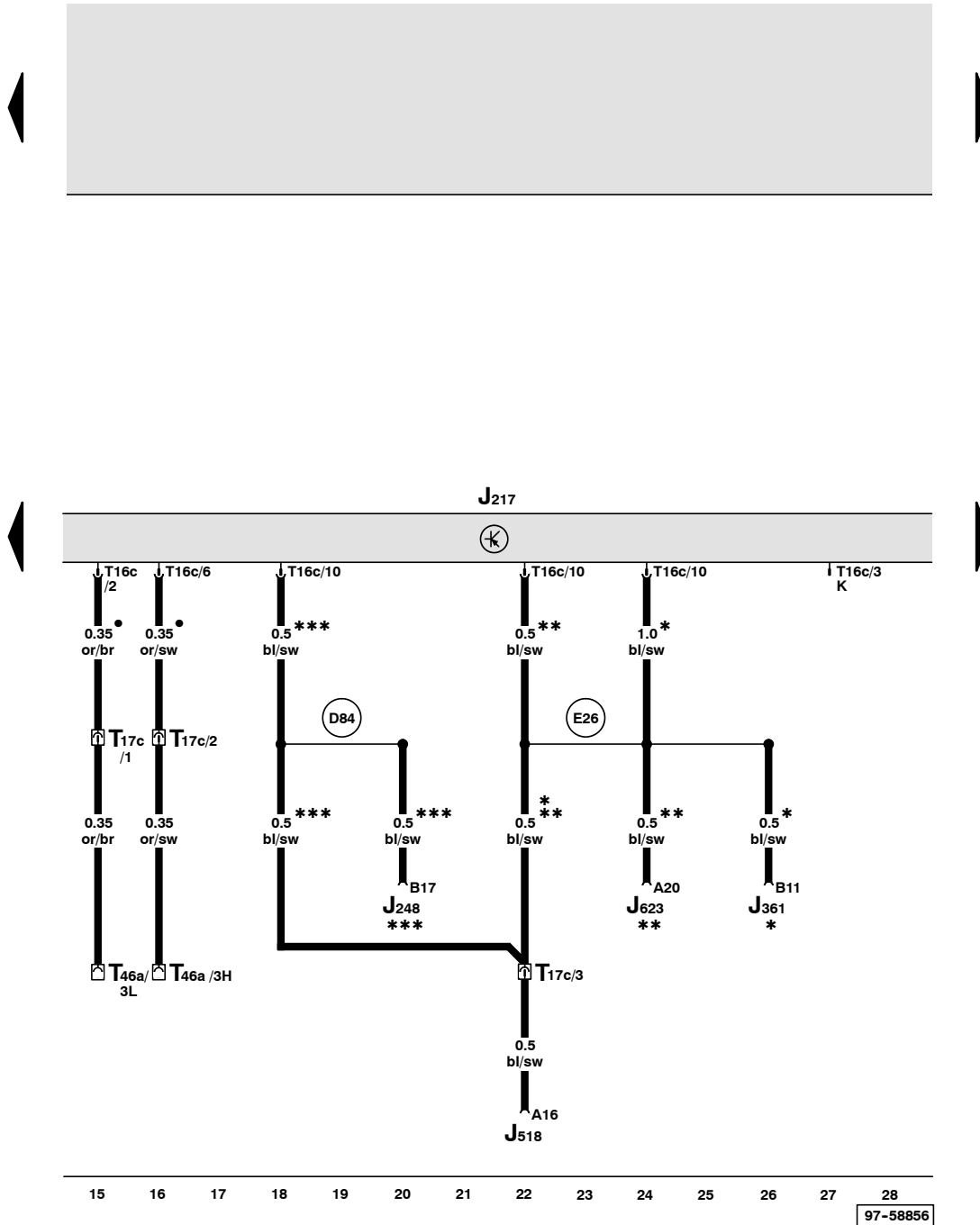

- ws = 白色
- sw = 黑色
- ro = 红色
- br = 棕色
- gn = 绿色
- bl = 蓝色
- gr = 灰色
- li = 淡紫色
- ge = 黄色
- or = 桔黄色

自动变速箱控制单元、换挡杆传感器控制单元、Tiptronic 开关、选档杆位置的显示单元

- E408 - 进入及起动许可按钮
- F189 - 手动电控换挡程序开关
- J217 - 自动变速箱控制单元
- J285 - 组合仪表中的控制单元和显示单元
- J519 - 车载电网控制单元
- J587 - 换挡杆传感器控制单元
- SC 6 - 保险丝架上的保险丝 6
- SC 8 - 保险丝架上的保险丝 8
- T10p - 10 芯黑色插头连接, 在换挡杆传感器控制单元上
- T10x - 10 芯黑色插头连接, 在中控台内选档杆位置的显示单元上
- T16c - 16 芯黑色插头连接, 在自动变速箱控制单元上
- T17c - 17 芯白色插头连接, 排水槽电控箱左侧接线板
- T32 - 32 芯蓝色插头连接, 在组合仪表上
- Y26 - 选档杆位置的显示单元

- (373) - 主导线束中的接地连接 8
- (B477) - 主导线束中的连接 13

ws = 白色  
 sw = 黑色  
 ro = 红色  
 br = 棕色  
 gn = 绿色  
 bl = 蓝色  
 gr = 灰色  
 li = 淡紫色  
 ge = 黄色  
 or = 桔黄色

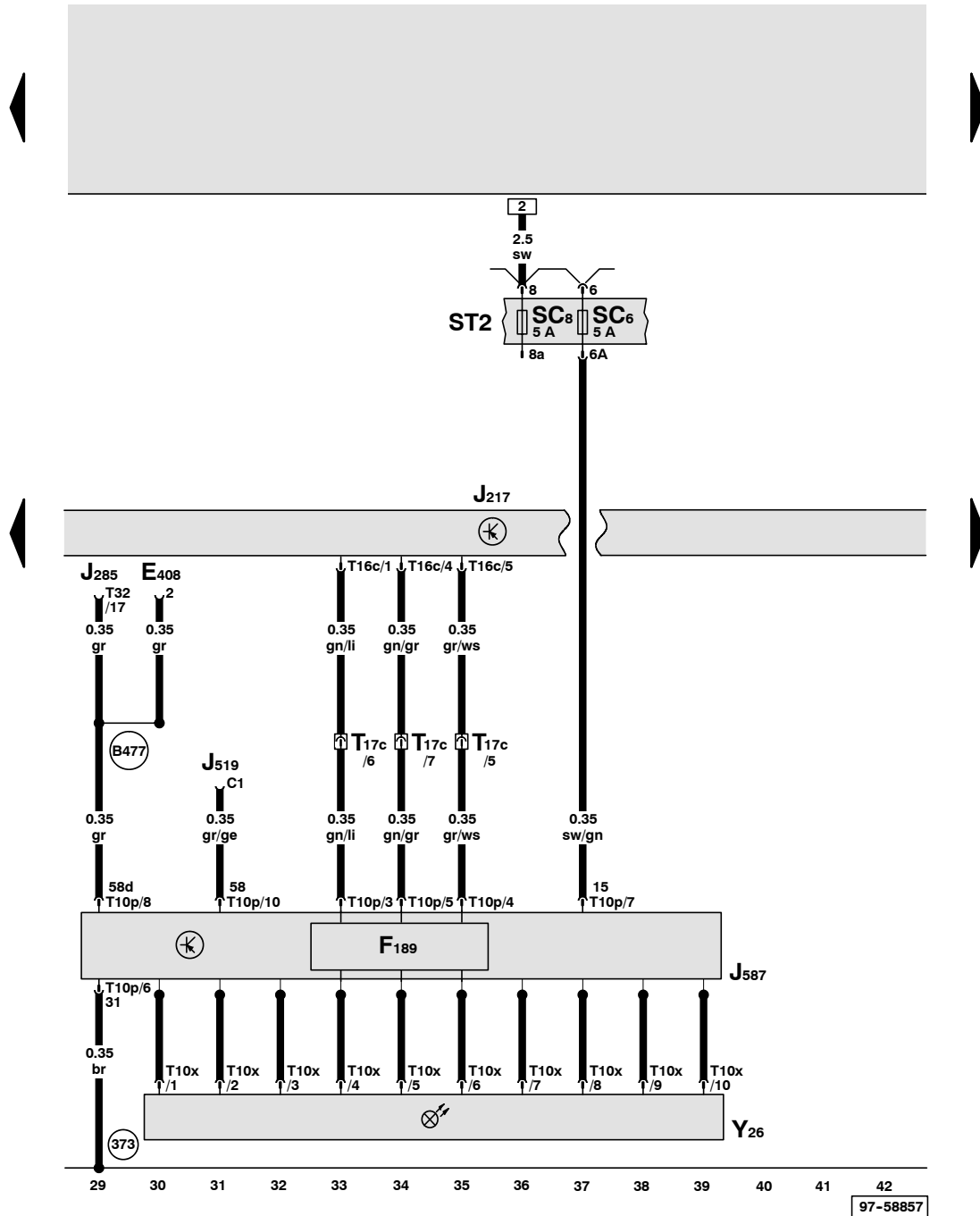

自动变速箱控制单元、换挡杆锁电磁铁、变速箱位置P开关

- E415 - 进入及起动许可开关
- F305 - 变速箱位置 P 开关
- J217 - 自动变速箱控制单元
- N110 - 选档杆锁磁铁
- T2l - 2 芯黑色插头连接, 在换挡杆锁电磁铁上
- T4i - 4 芯黑色插头连接, 在中控台内选档杆支座上
- T16c - 16 芯黑色插头连接, 在自动变速箱控制单元上
- T17c - 17 芯白色插头连接, 排水槽电控箱左侧接线板

(373) - 主导线束中的接地连接 8

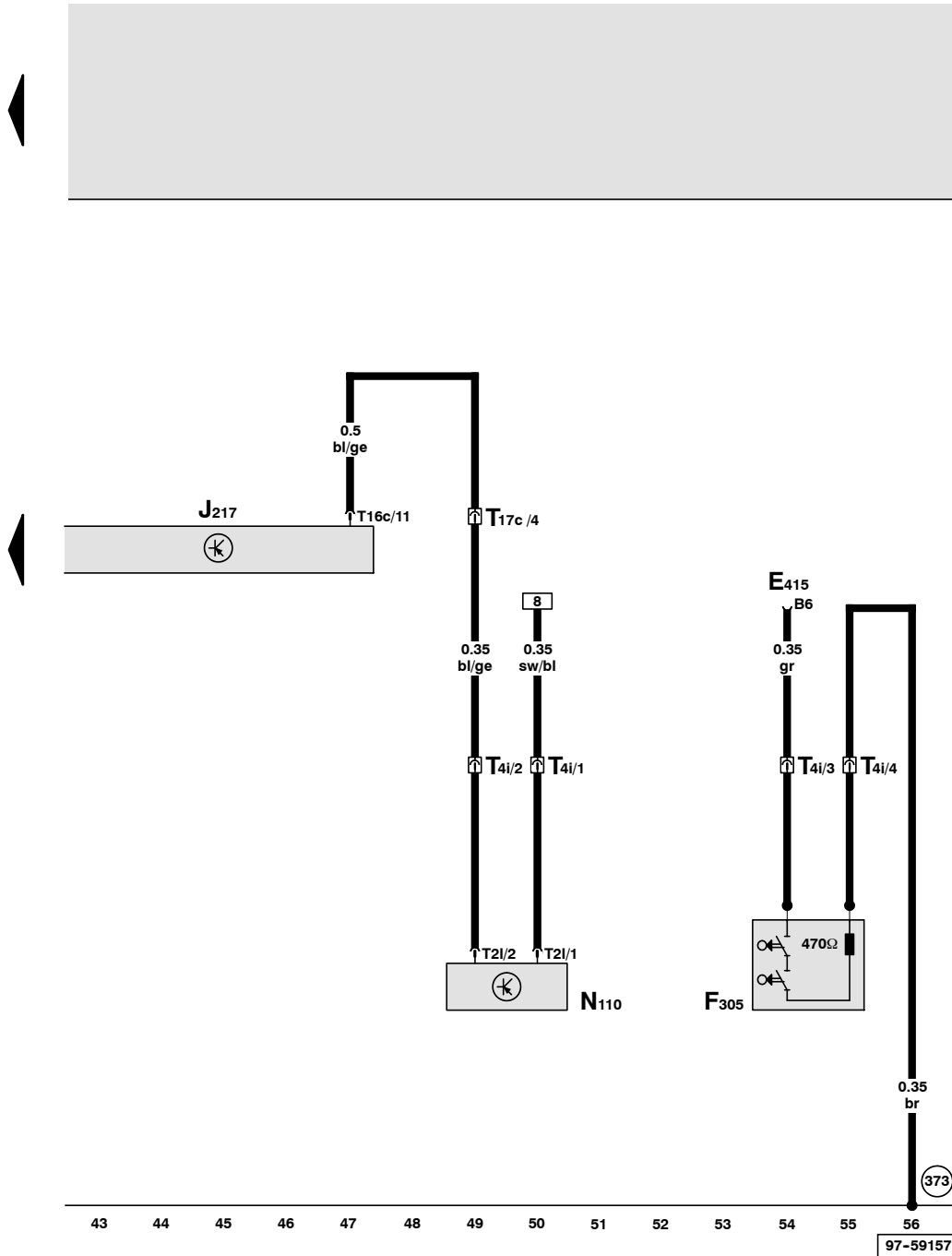

- ws = 白色
- sw = 黑色
- ro = 红色
- br = 棕色
- gn = 绿色
- bl = 蓝色
- gr = 灰色
- li = 淡紫色
- ge = 黄色
- or = 桔黄色