

章节 501-19 保险杠

目录

技术参数.....	2
说明和操作.....	3
保险杠.....	3
拆卸和安装.....	4
前保险杠罩.....	4
后保险杠罩.....	6
保险杠.....	8

技术参数

扭矩规范

说明	Nm	lb-ft	lb-in
翼子板挡泥板螺钉	3	—	27
保险杠罩至翼子板的螺栓	8	—	71
保险杠罩梅花螺栓	3	—	27
后保险杠罩螺母和螺栓	8	—	71
前保险杠螺母	90	66	—

说明和操作

保险杠

保险杠部件包括以下：

- 前保险杠
- 前保险杠罩
- 格栅(Expedition)
- 泡沫

- 雾灯(如果装备)
- 后保险杠罩牵引盖
- 后保险杠罩
- 台阶垫

牵引车的牵引钩在后保险杠。关于拆卸和安装更详尽信息，参见章节502-02。

拆卸和安装

前保险杠罩

拆卸和安装

所有车型

1. 拆下下导流板。
 - 拆下销形固定器。

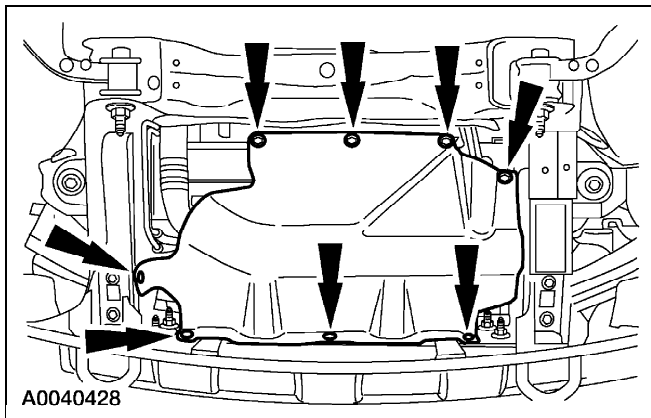

2. 拆下前保险杠罩下销形固定器。

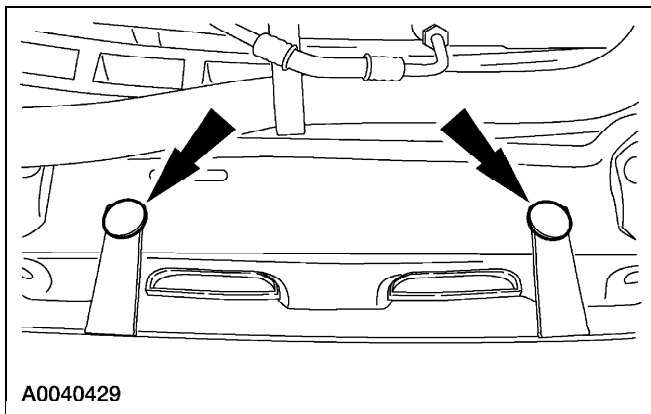

3. 拆下前翼子板挡泥板螺钉。

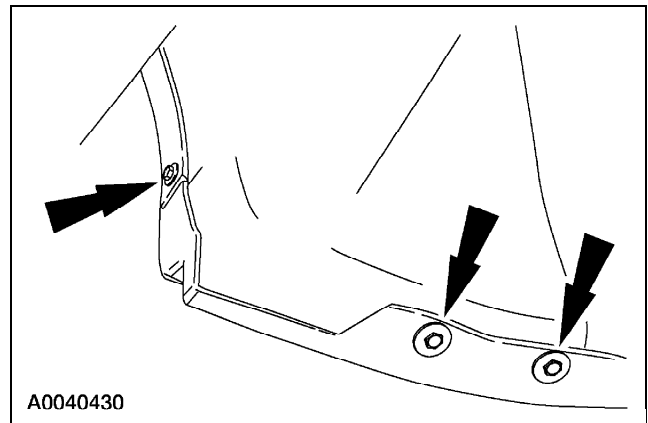

4. 拆下前翼子板至前保险罩的螺栓。

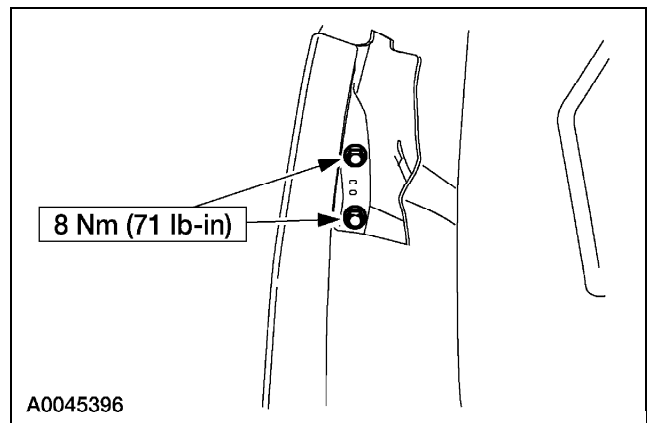

Expedition

5. 断开雾灯电路接头。

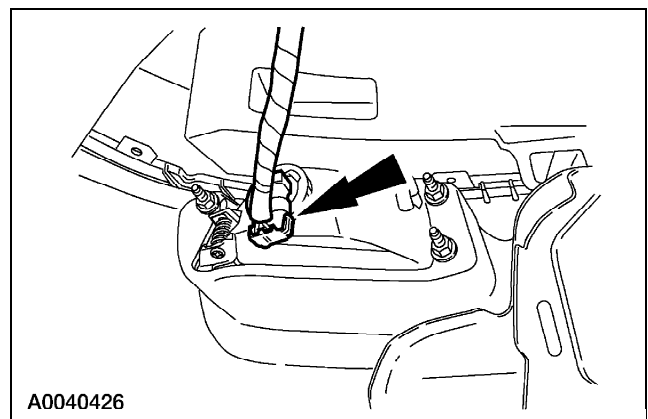

拆卸和安装(续)

6. 拆下上导流板。

- 1 拆下销形固定器。
- 2 拆下上导流板。

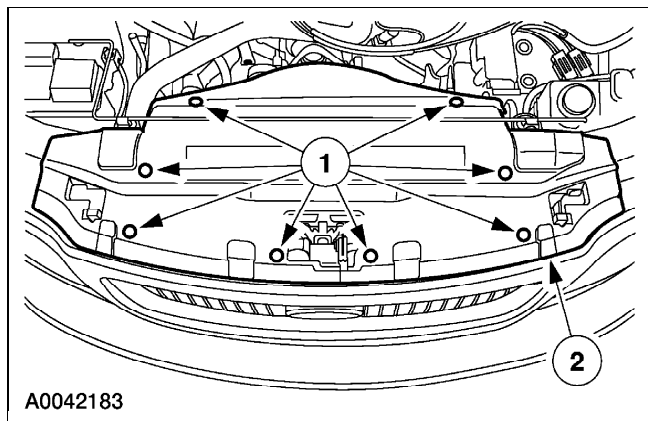

7. 拆下两个梅花螺栓。

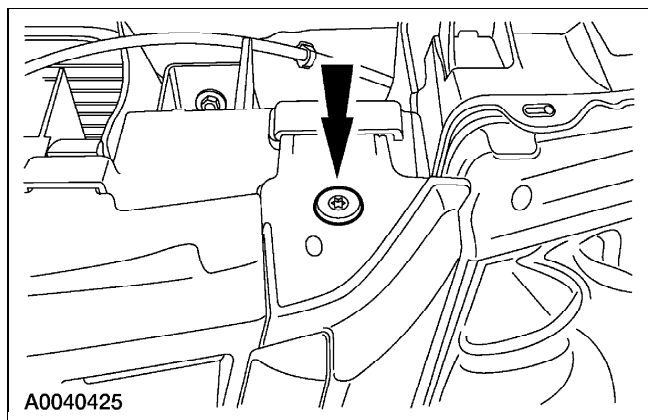

8. 松开前保险杠罩卡子并拆下前保险杠罩。

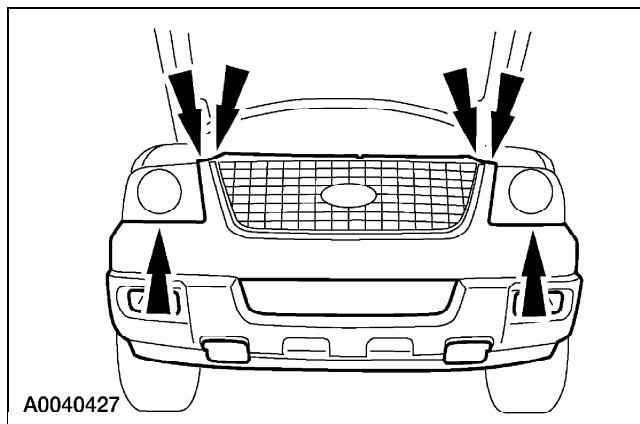

Navigator

9. 断开雾灯电路接头。

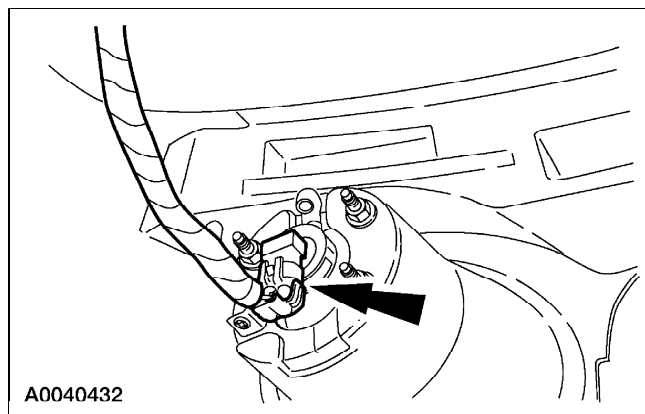

10. 松开前保险杠罩卡子并拆下前保险杠。

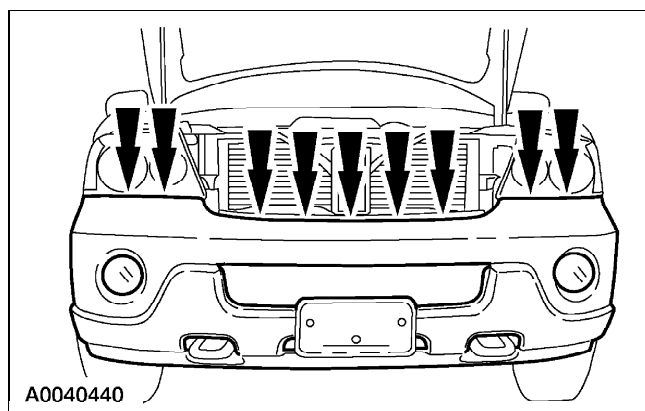

所有车型

11. 按拆卸相反的步骤进行安装。

拆卸和安装(续)

后保险杠罩

拆卸和安装

注意：所示为Navigator，Expedition类似。

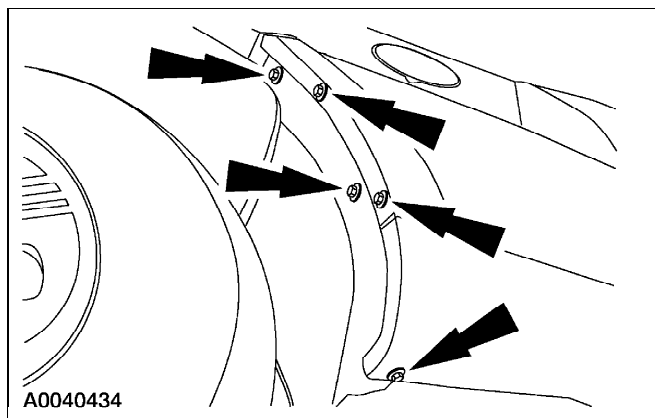

1. 拆下后翼子板挡泥板螺栓。

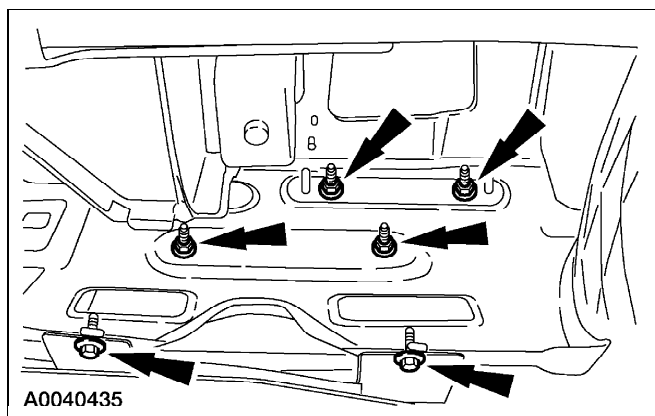

2. 拆下后保险杠罩螺母和螺钉。

3. 如果装备倒档驻车辅助系统电路接头，将其断开。

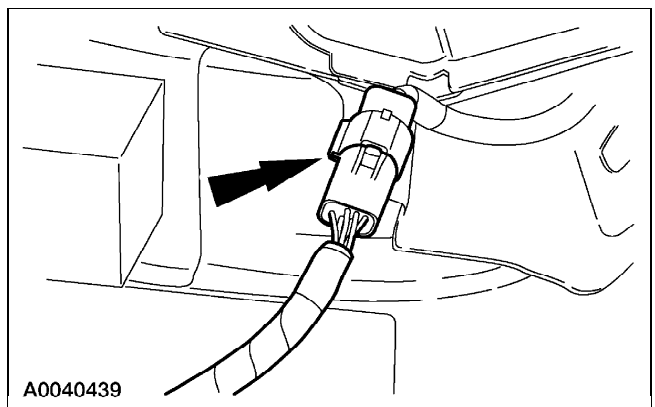

4. 拆下后保险杠罩下销形固定器。

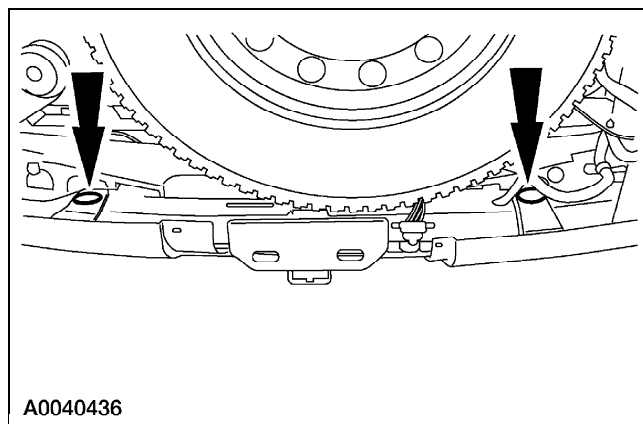

5. 拆下上翻式车门装饰件。
 - 拆下销形固定器。

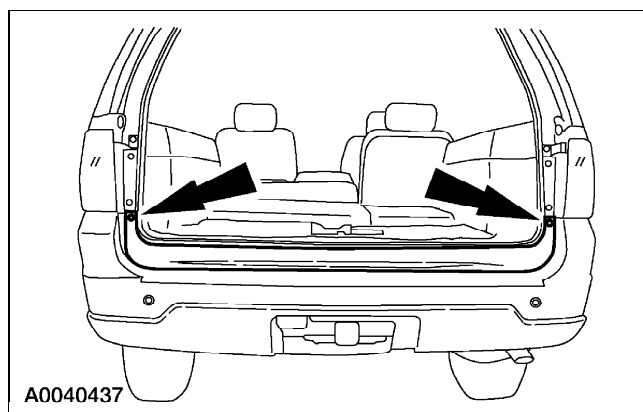

拆卸和安装(续)

6. 拆下后保险杠罩。
 - 拆下销形固定器和螺栓。
7. 按拆卸相反的步骤进行安装。

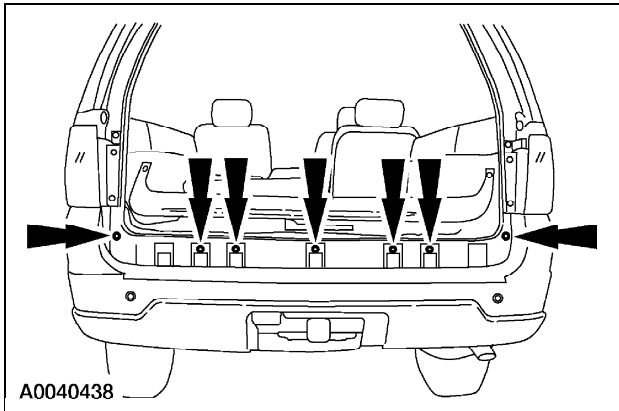

拆卸和安装(续)

保险杠

拆卸和安装

1. 拆下前保险杠罩。有关更详尽的信息，参见本章内的前保险杠罩。
2. 拆下前保险杠。
 - 拆下螺栓。

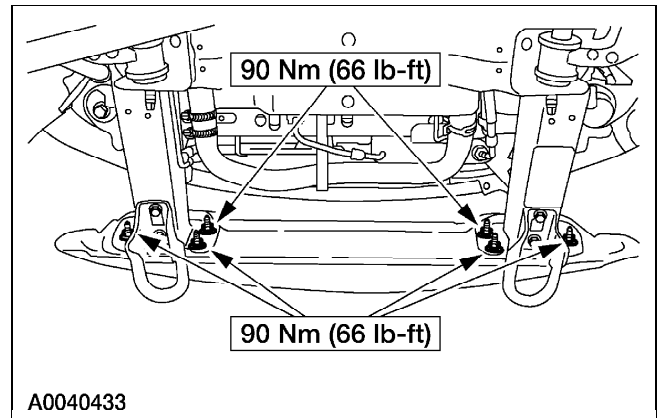

3. 按拆卸相反的步骤进行安装。