

# 章节 501-12 仪表板和控制台

## 目录

技术参数.....	2
说明和操作.....	3
仪表板.....	3
控制台——前地板.....	3
控制台——后地板.....	3
顶置控制台.....	3
拆卸和安装.....	4
仪表板.....	4
落地控制台——前, Navigator.....	16
落地控制台——前, Expedition.....	18
落地控制台——后.....	19
组合仪表装饰面板.....	20
组合仪表中央装饰面板.....	21
手套箱.....	23

## 技术参数

### 常规技术参数

项目	技术参数
音响单元车门	0 mm 至±1.5 mm

### 扭矩规范

说明	Nm	lb-ft	lb-in
扶手螺栓	6	—	53
隔板电路接头螺栓	5	—	44
前落地控制台支架螺栓(Navigator)	20	15	
前落地控制台螺栓(Navigator)	7	—	62
手套箱螺栓	3	—	27
接地线螺栓	3	—	27
发动机罩释放手柄螺栓	9	—	80
仪表板螺栓	30	22	—
仪表板装饰面板螺钉	2	—	18
说明	Nm	lb-ft	lb-in
前落地控制台螺栓(Expedition)	12	9	—
仪表板地板支杆螺栓	9	—	80
仪表板转向柱盖螺钉	3		27
转向柱加强板螺栓	9		80
驻车制动释放手柄螺栓	9	—	80
后落地控制台螺栓	12	9	—
中间轴夹紧螺栓	30	22	—
前落地控制台安装支架螺栓	55	41	—
后落地控制台安装支架螺栓	47	35	—
前控制台螺钉(Navigator)	3	—	27

## 说明和操作

### 说明和操作

#### 仪表板

仪表板包含以下部件：

- 仪表板组合仪表装饰面板
- 仪表板除霜器格栅(Navigator)
- 仪表板侧装饰面板
- 手套箱
- 仪表板中央装饰面板(Navigator)
- 仪表板转向柱盖
- 仪表板保险丝门
- 转向柱加固面板
- 仪表板上盖(Expedition)

#### 控制台——前地板

前落地控制台可包括以下部件：

- A/C 集成控制总成
- A/C 计数器(上部)
- 辅助A/C 控制
- 辅助电源插座
- 中央控制台装饰面板
- 控制台装饰面板垫
- 光盘播放器安装支架
- 光盘播放机机盒装饰面板
- 数字音频光盘播放机
- 换档杆(Navigator)
- 车窗控制开关面板(Navigator)
- 导航系统显示模块
- 导航系统模块
- 录相机

#### 控制台——后地板

后控制台包括以下部件：

- 扶手
- 杯架
- 硬币罐

#### 顶置控制台

在此有两种类型的顶置控制台，带和不带天窗面板。

带天窗面板的顶置控制台可包括以下：

- 气候控制(选装)
- 地图灯/开关
- 天窗面板开关
- 后角窗开关(选装)

不带天窗的顶置面板控制台能包括以下：

- 气候控制(选装)
- 玻璃硬币罐
- 地图灯/开关
- 角窗开关(选装)
- 硬币罐

## 拆卸和安装

### 仪表板

#### 拆卸

⚠ 小心：电子模块对静电敏感。如果暴露在电荷中，可能导致损坏。

#### 所有车型

1. 如果装备有可调节踏板，将踏板移动至完全向上位置。
2. 如果装备了前车顶控制台，将其拆下。有关更详尽的信息，参见本章内的落地控制台—前，Navigator 或落地控制台—前，Expedition。

#### 仅Navigator

3. 拆下驾驶员气囊模块。有关更详尽的信息，参见章节501-20B。

#### 仅Expedition

4. 拆下方向盘。有关更详尽的信息，参见章节211-04。

#### 所有车型

5. 拆下乘客气囊模块。有关更详尽的信息，参见章节501-20B。
6. 如果装备有右侧仪表板绝缘，将其拆下。
  - 断开仪表板绝缘灯。
7. 拆下左侧和右侧A-柱下装饰面板。
  - 1 拆下防滑压板。
  - 2 拆下销形固定器。

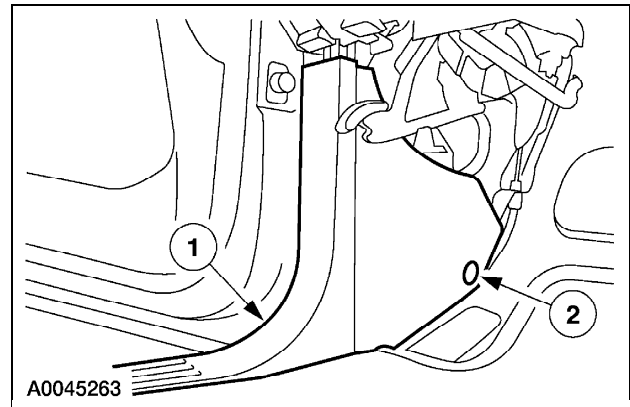

8. 将左侧和右侧车门密封条放置到一旁。

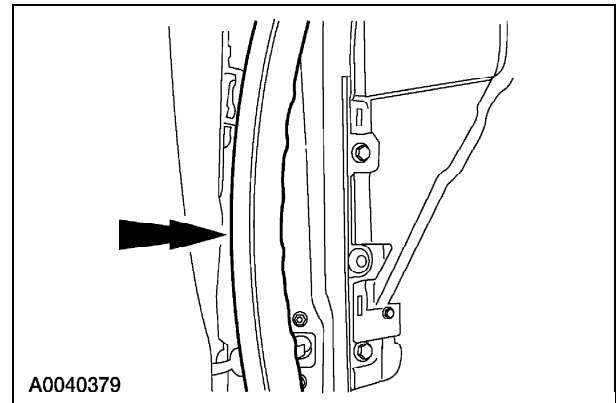

9. 拆下左侧和右侧扶手手柄。

- 1 拆下盖。
- 2 拆下螺栓。

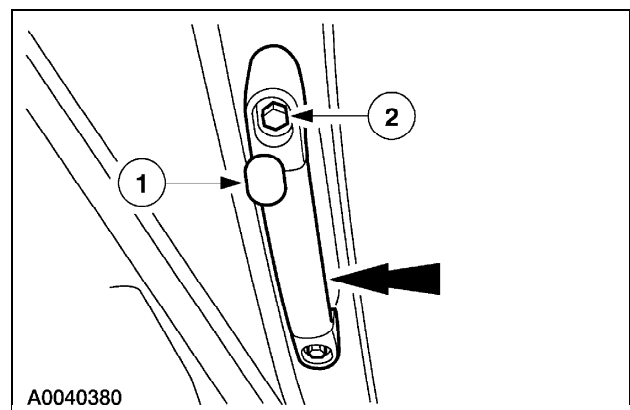

## 拆卸和安装 (续)

10. 注意：通过首先拉内侧释放顶部连接件，然后向上以松开下挂钩。

拆下左侧和右侧密封条侧装饰嵌条。

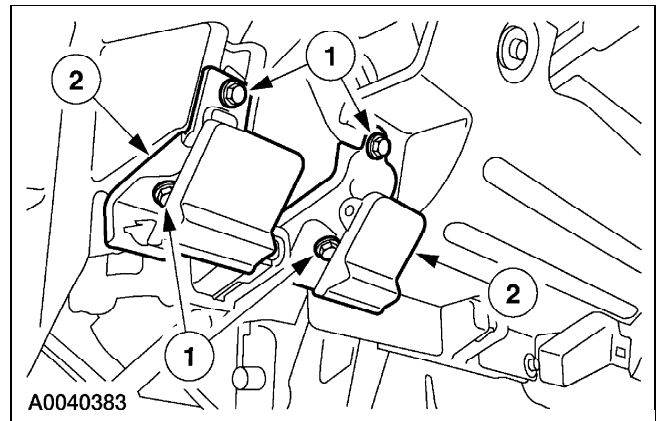
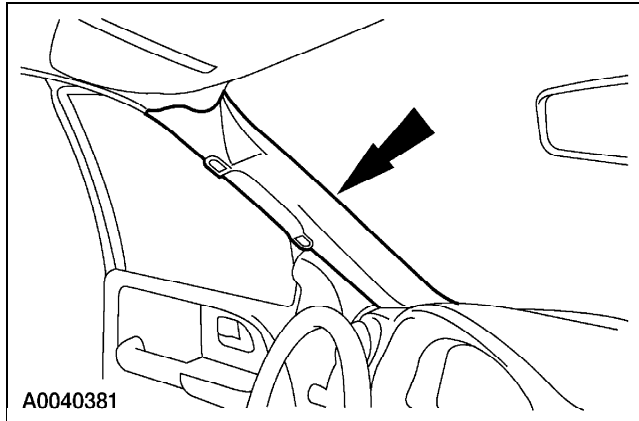

11. 拆下仪表板转向柱盖。

- 1 拆下螺钉。
- 2 从仪表板松开盖。

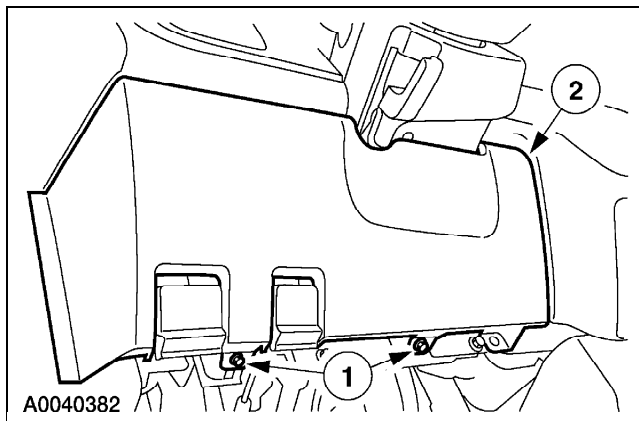

13. 拆下螺栓和转向柱加固板。

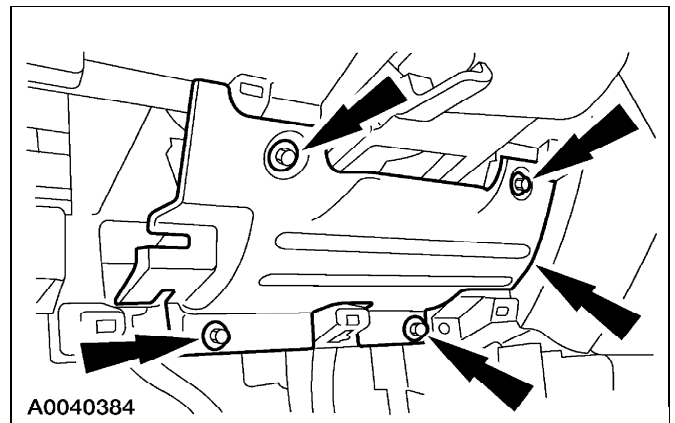

12. 将发动机罩释放手柄和驻车制动释放手柄放置在一旁。

- 1 拆下螺栓。
- 2 将释放手柄放置到一旁。

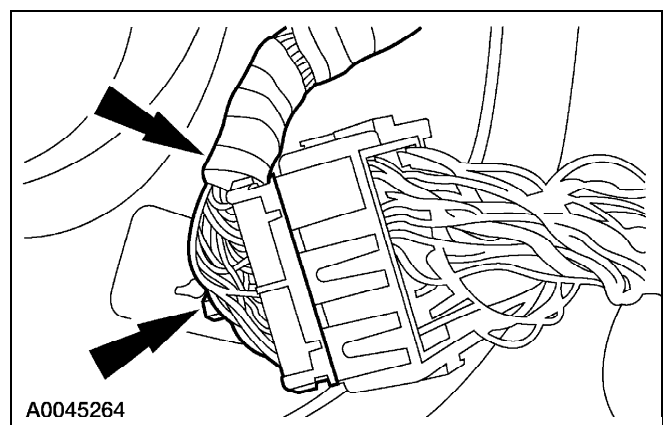

14. 松开螺栓并断开左侧仪表板隔板接头。

## 拆卸和安装 (续)

15. 断开左侧电路接头。

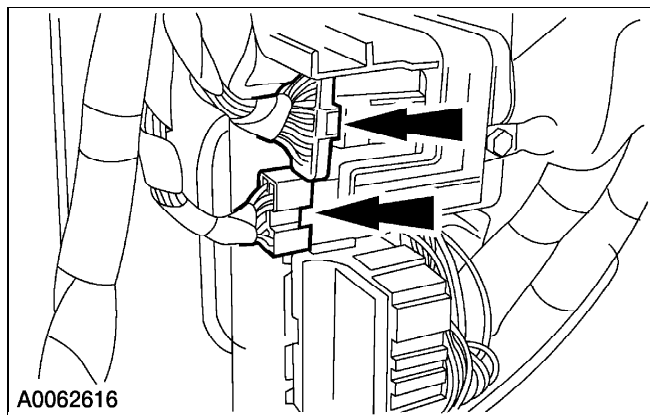

16. 拆下螺栓并将接地线放置到一旁。

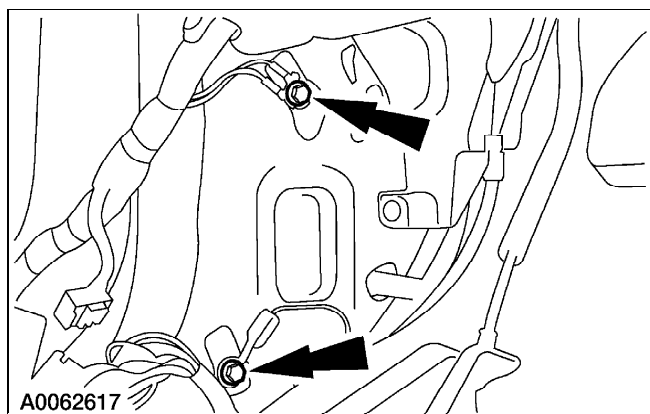

17. 断开巡航控制减活器和制动开/关开关电路接头。

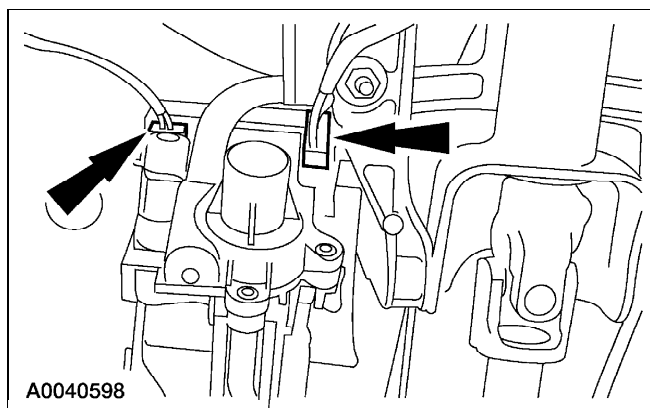

18. 如果装备了可调节踏板电机接头，则断开接头。

## 仅Expedition

19. 拆下转向柱护罩。

- 1 拆下螺钉。
- 2 拆下上和下护罩。

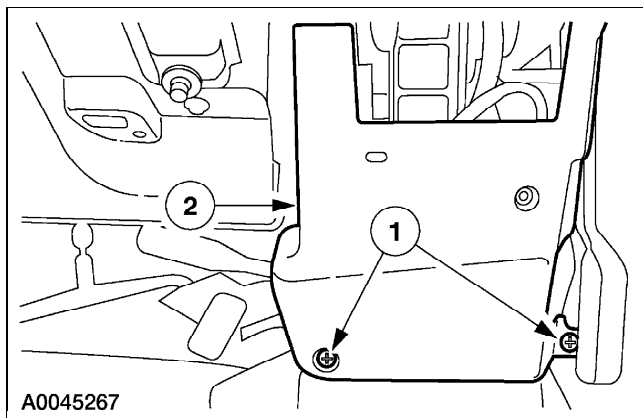

20. 断开转向柱换挡拉线。

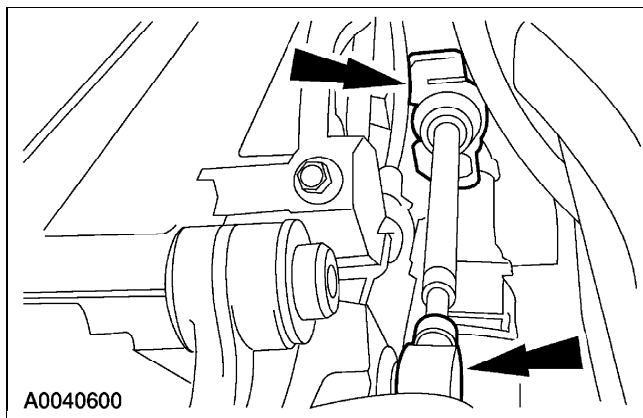

21. 拆下螺钉并将转向柱换挡拉线支架放置到一旁。

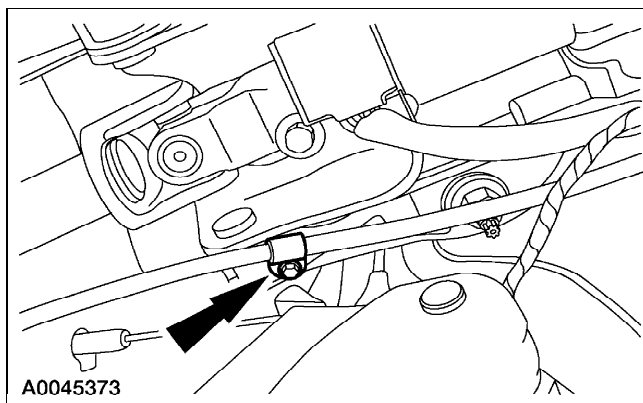

## 拆卸和安装 (续)

## 拆卸和安装 (续)

所有车型

22.  小心：固定住方向盘以防止任何旋转，否则会损坏盘簧式电缆。

拆下夹紧螺栓并从转向柱分离中间轴。

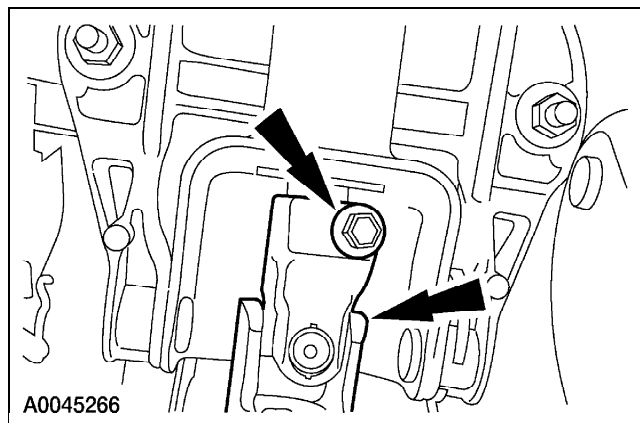

23. 如果装备，拆下三个销形固定器和窗帘面板。

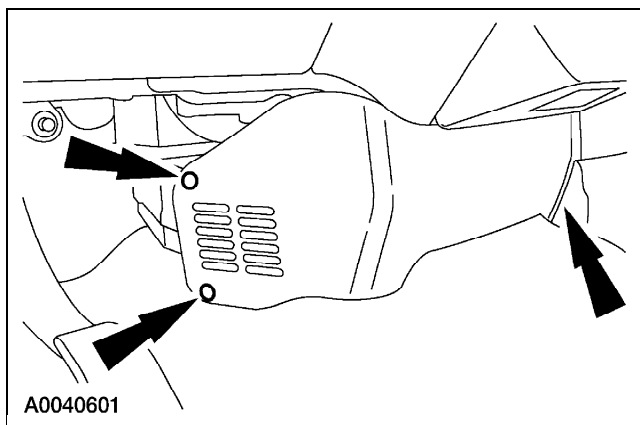

24. 断开气候控制顶部真空线束和电路接头。

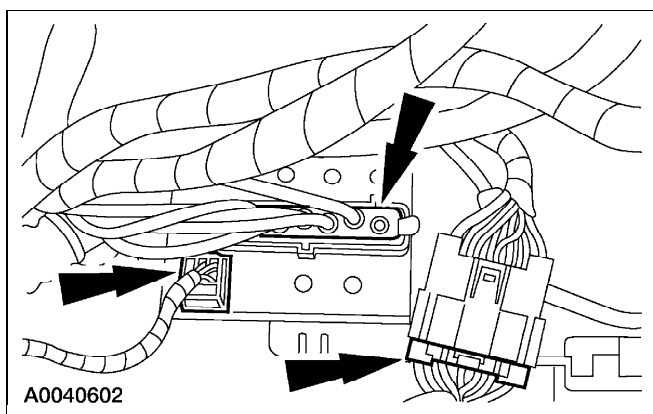

25. 如果装备，从蒸发器壳上断开电子自动温控制 (EATC) 软管。

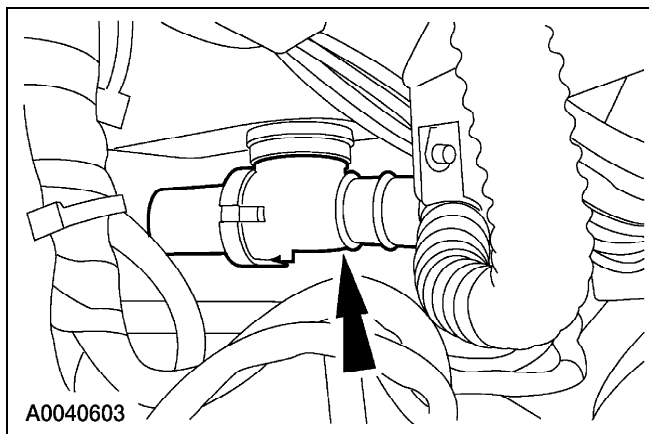

26. 注意：所示为Expedition；Navigator 类似。  
拆下右侧仪表板侧装饰面板。

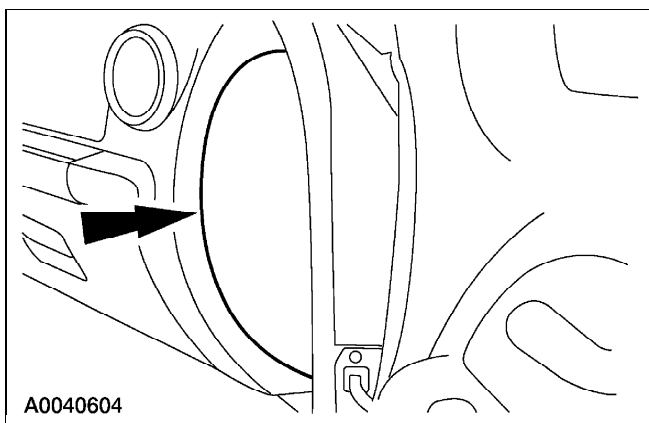

## 拆卸和安装(续)

27. 断开右侧仪表板电路接头。

- 1 断开电路接头。
- 2 拆下右接地螺栓。
- 3 断开串联天线接头。

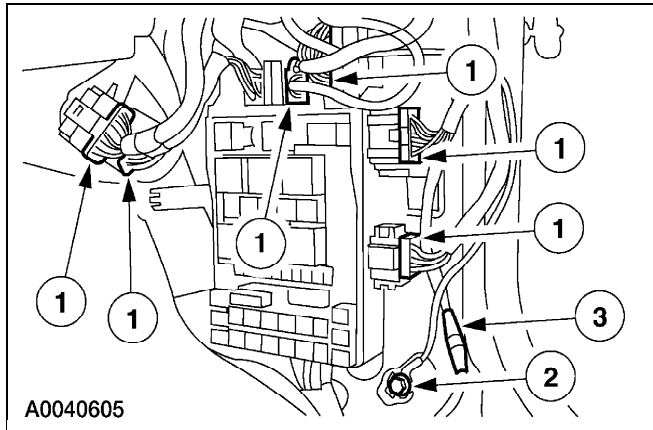

28. 拆下仪表板地板撑杆螺栓。

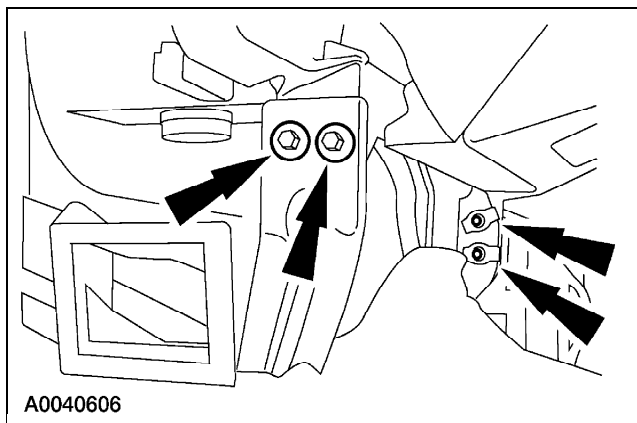

仅Navigator

29. 拆下螺栓并将落地控制台撑杆放置到一旁。

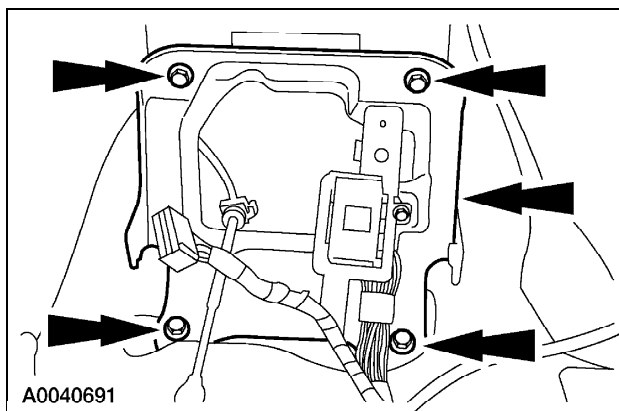

30. 注意：左侧撑杆类似于Expedition；所示为右侧撑杆。

将地毯放置到一旁，拆下螺栓和仪表板地板撑杆。

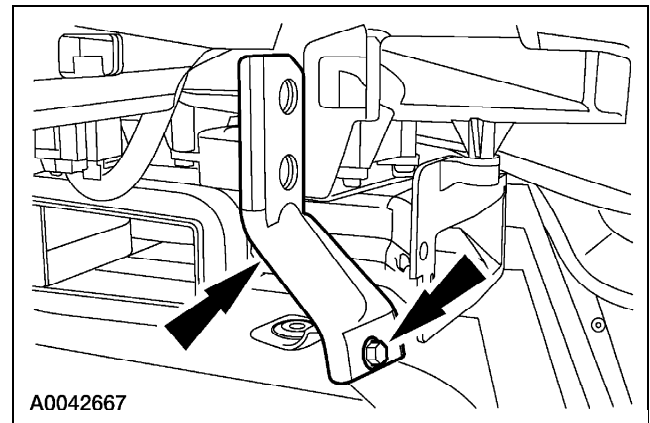

31. 拆下仪表板除霜器格栅。

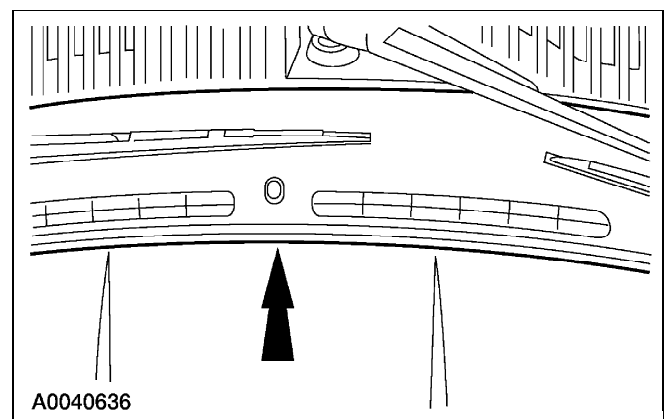

仅Expedition

32. 将地毯放置到一旁，拆下螺栓和仪表板地板撑杆。

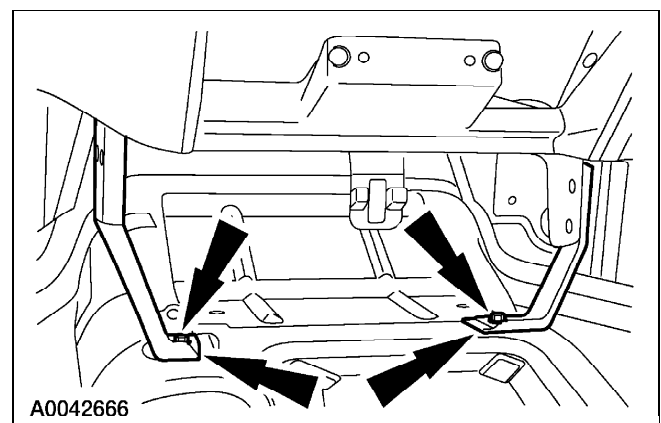



## 拆卸和安装 (续)

33. 拆下仪表板围板顶部螺栓盖。

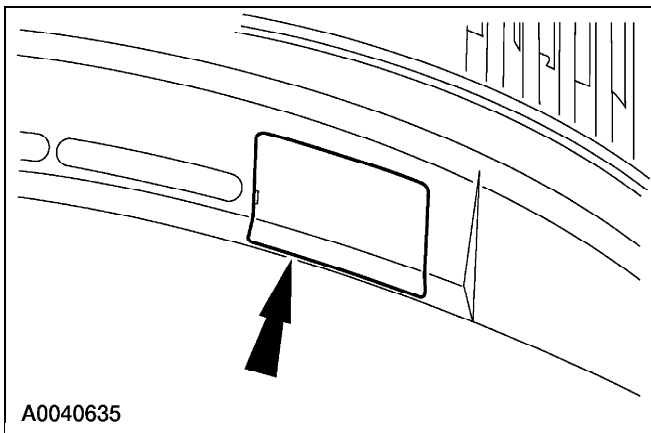

所有车型

34. 拆下仪表板螺栓。

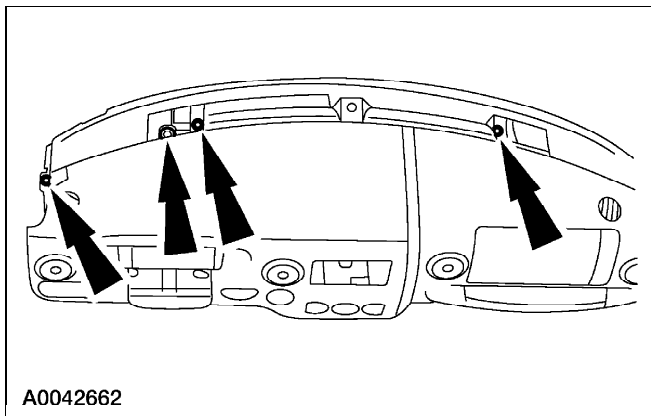

35. 拆下左侧仪表板螺栓。

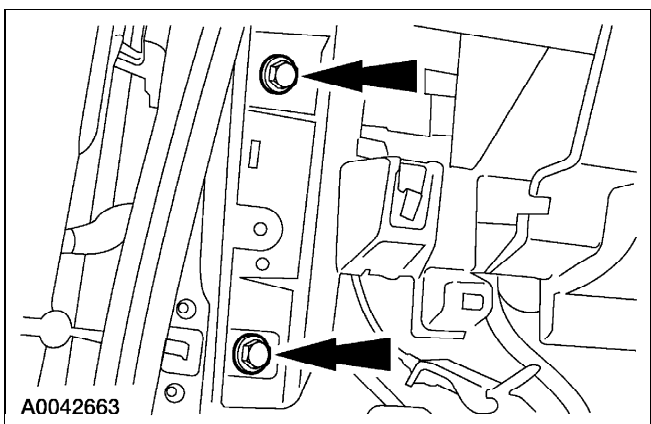

36. 拆下右侧仪表板螺栓。

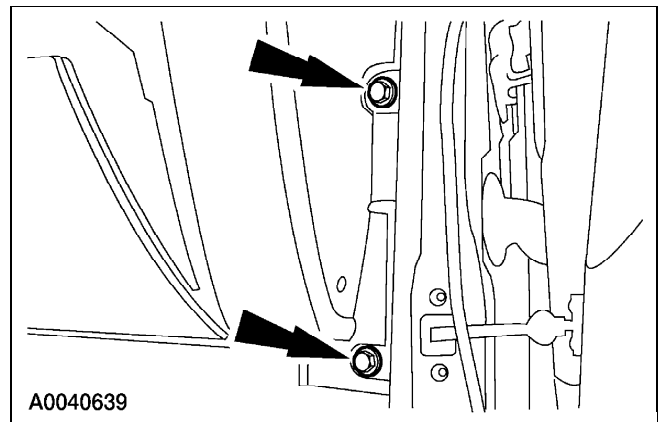

37. 注意：本操作步骤需要一个助手。

注意：两个插塞式接头将仪表板对准至隔板。

拆下仪表板。

安装

 小心：电子模块对静电敏感。如果暴露在电荷中，可能导致损坏。

所有车型

1. 注意：本操作步骤需要一个助手。  
对准仪表板并将仪表板放置到车中。
2. 安装右侧仪表板螺栓。

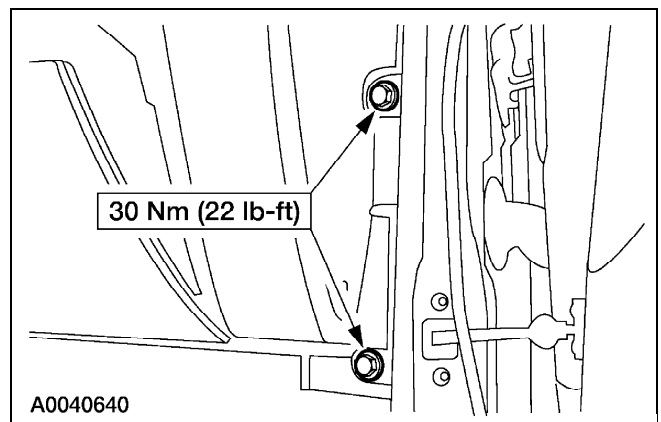

## 拆卸和安装 (续)

## 3. 安装左侧仪表板螺栓。

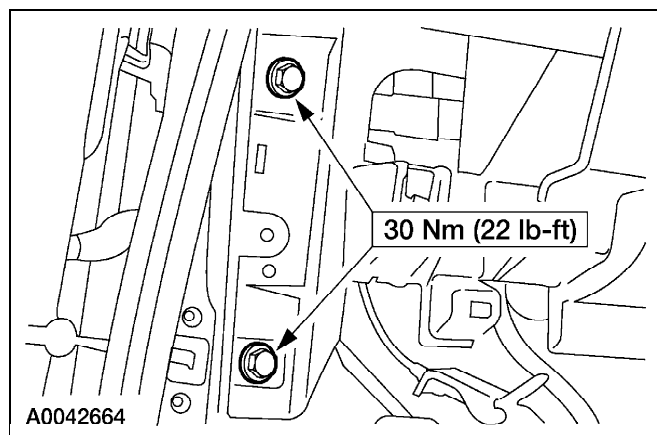

## 4. 安装仪表板螺栓。

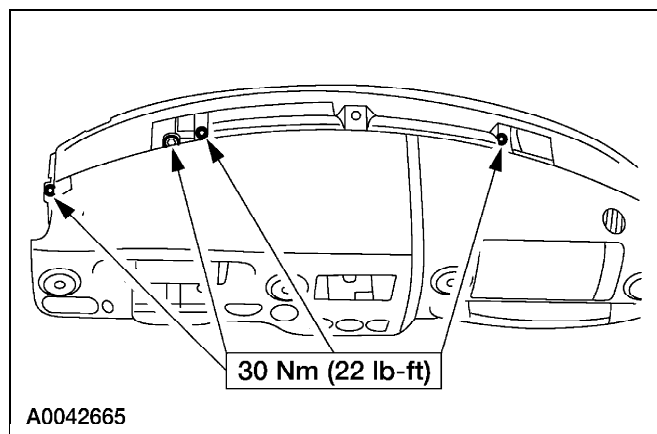

## 仅Navigator

## 5. 安装仪表板除霜器格栅。

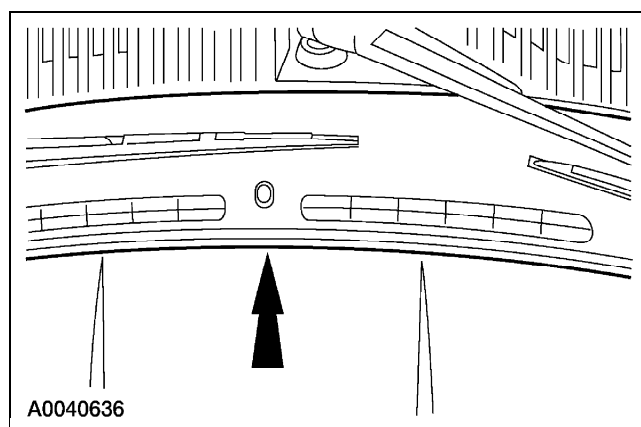

## 6. 注意：左侧撑杆类似于Expedition；图中所示为右侧撑杆。

放置仪表板地板撑杆并安装螺栓。

- 将地毯放置在一旁。

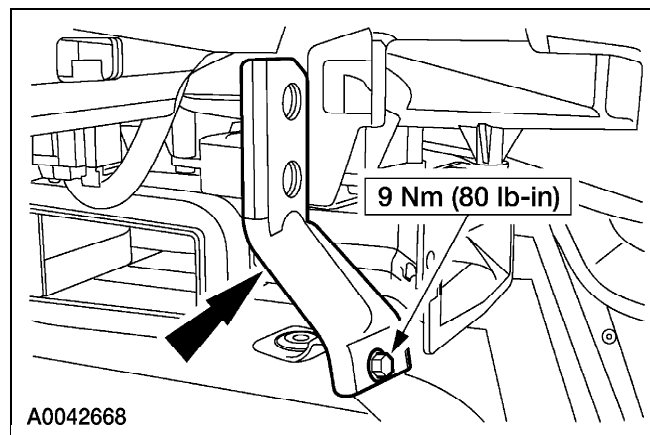

## 7. 放置落地控制台支架并松松地安装螺栓。

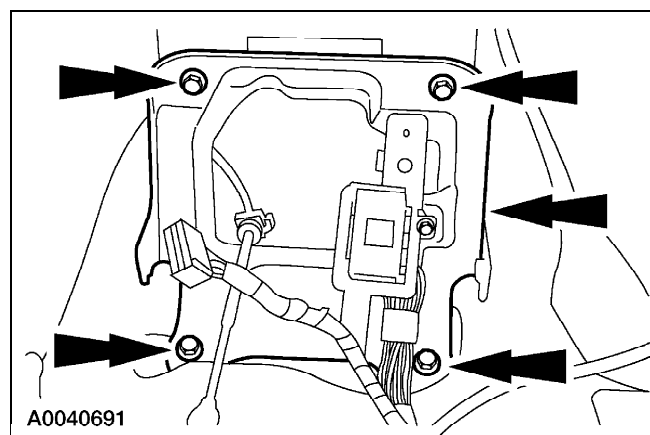

## 仅Expedition

## 8. 安装仪表板围板顶部螺栓盖。

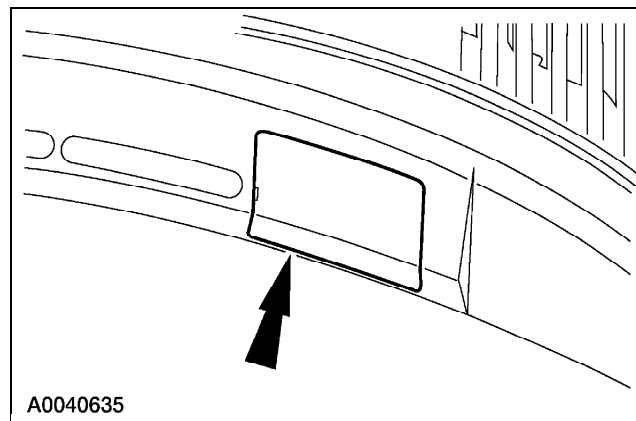

## 拆卸和安装 (续)

9. 放置仪表板地板撑杆并安装螺栓。

- 将地毯放置在一旁。

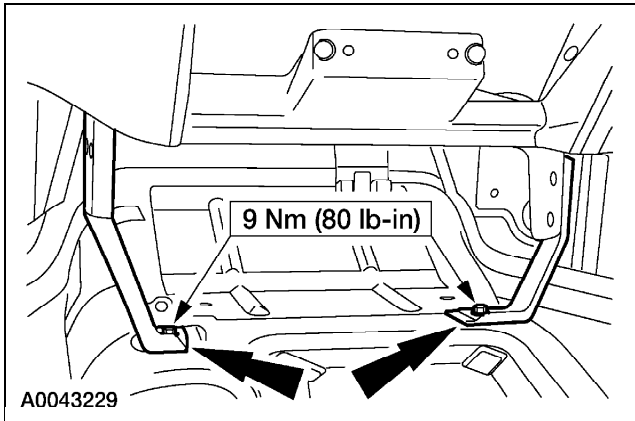

## 所有车型

10. 安装仪表板地板撑杆螺栓。

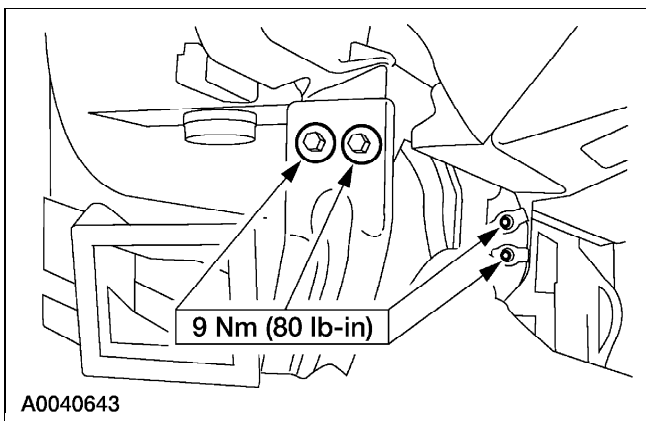

11. 连接右侧仪表板电路接头。

- 1 连接电路接头。
- 2 安装右侧接地线和螺栓。
- 3 连接串联天线接头。

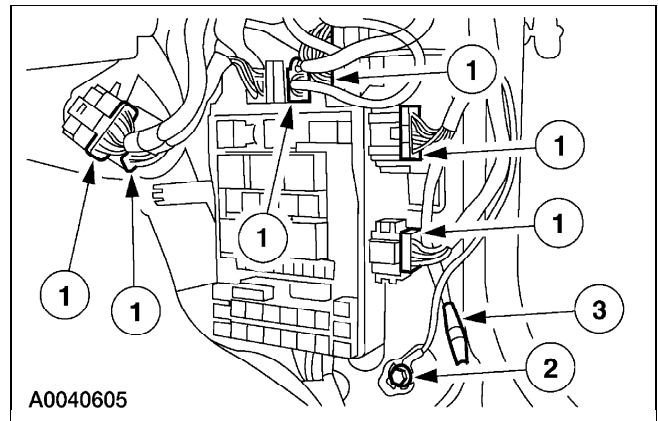

12. 注意 :所示为Expedition ; Navigator 类似。  
安装右侧仪表板侧装饰面板。

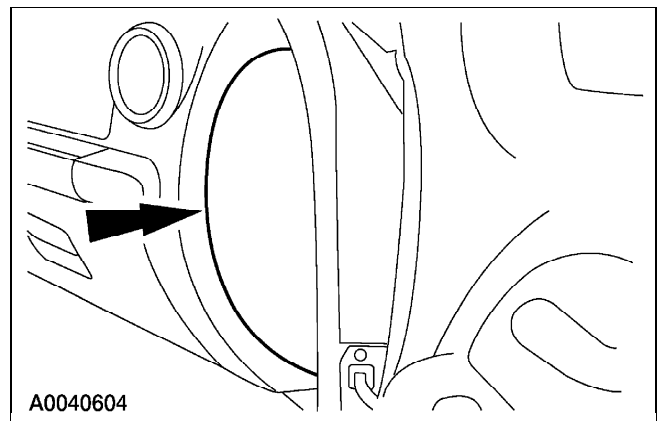

13. 如果装备, 将EATC软管连接至蒸发器壳。

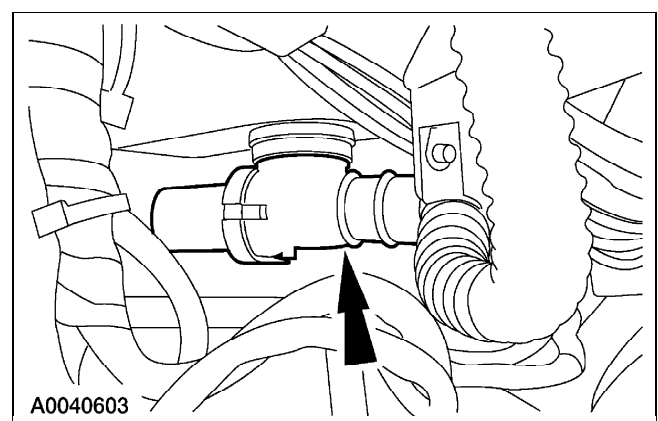

## 拆卸和安装 (续)

14. 连接气候控制顶部真空线束和电路接头。

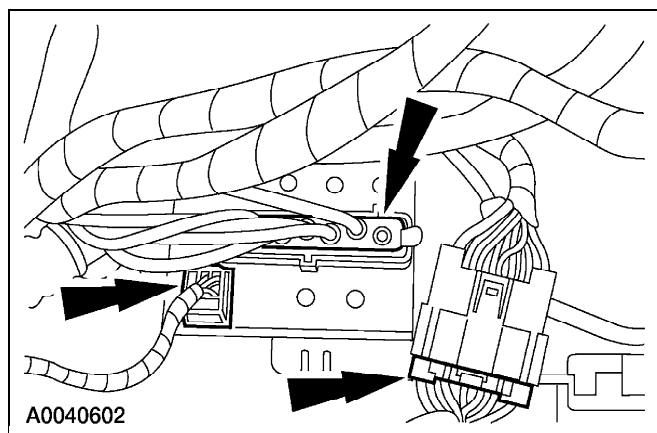

15. 如果装备, 放置窗帘面板并安装三个销形固定器。

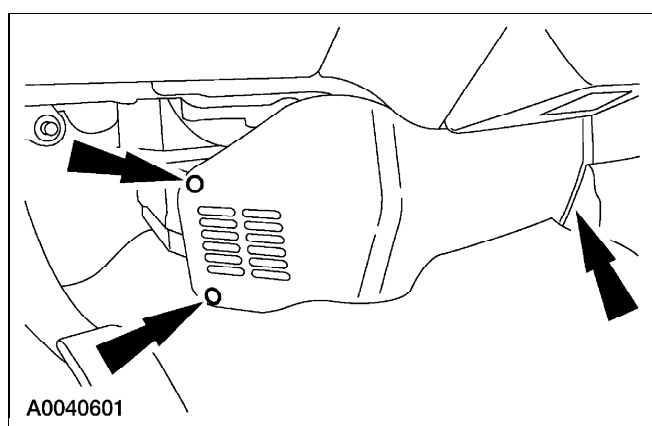

仅Expedition

16. 放置转向柱换挡拉线支架并安装螺钉。

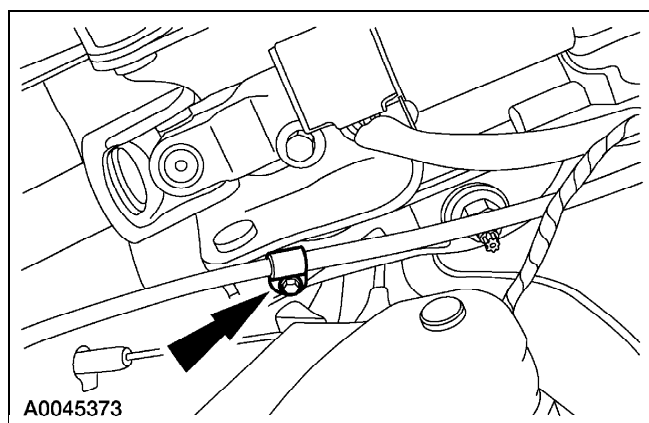

17. 连接转向柱换挡拉线。

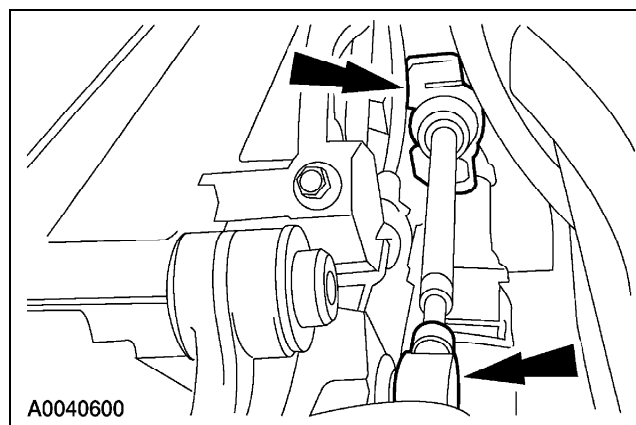

18. 安装转向柱护罩。

- 1 在转向柱上放置上和下护罩。
- 2 安装螺钉。

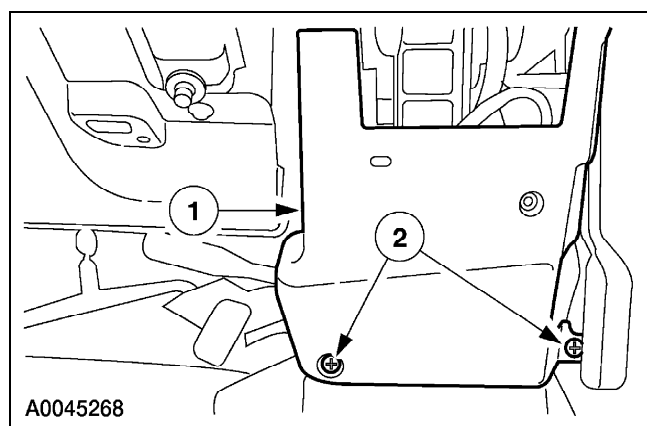

所有车型

19. 将中间轴连至转向柱并安装夹紧螺栓。

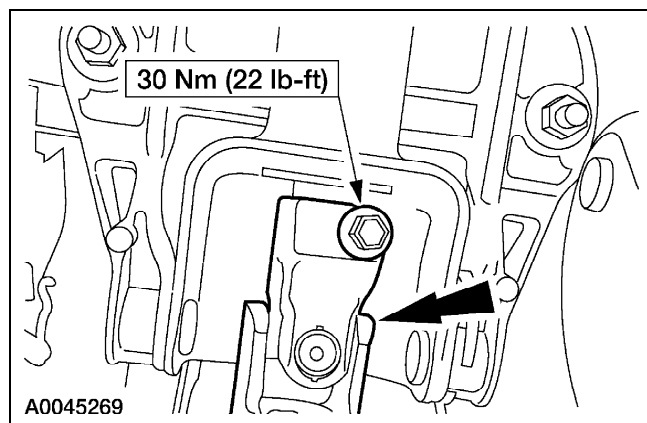

## 拆卸和安装 (续)

20. 连接巡航控制减活器和制动开/关开关电路接头。

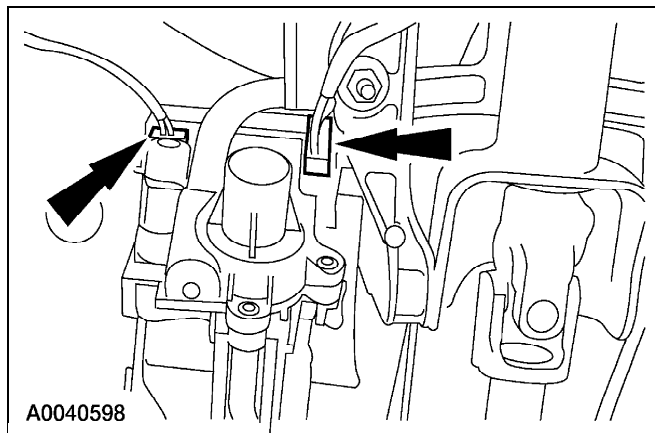

21. 如果装备，连接可调踏板电机线束电路接头。

22. 安装右侧接地线和螺栓。

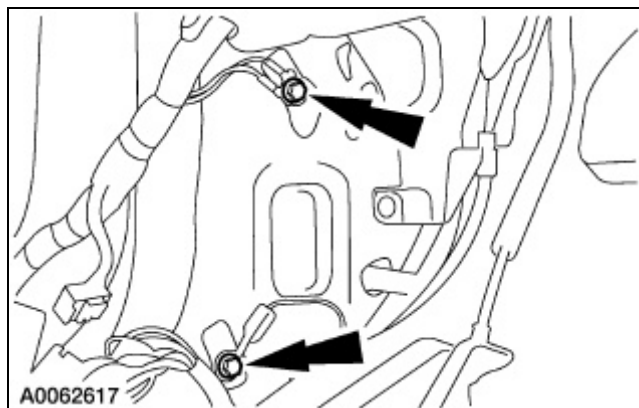

23. 连接两个电路接头。

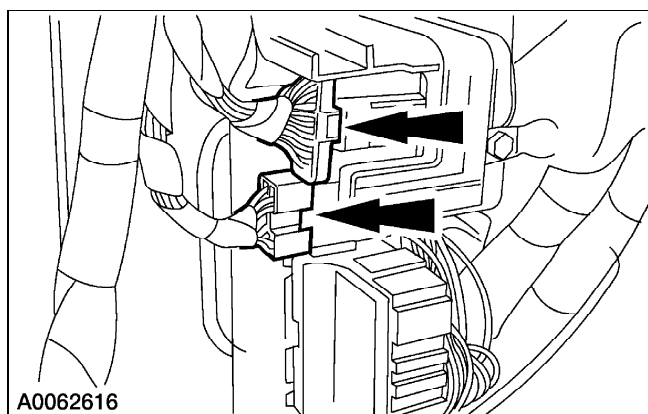

24. 连接左侧仪表板电路接头和隔板接头。

- 拧紧螺栓。
- 插入主线束侧定位器。

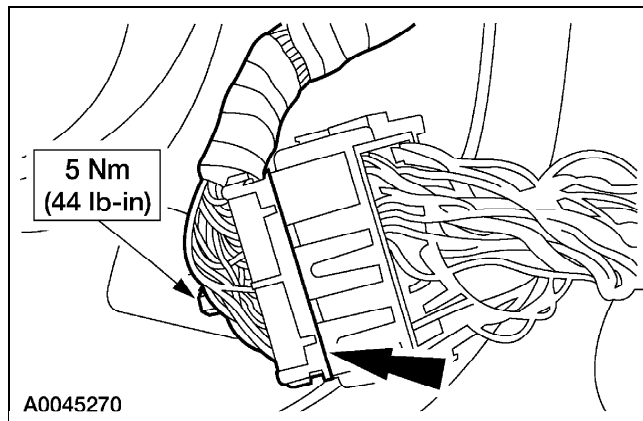

25. 放置转向柱加固板并安装螺栓。

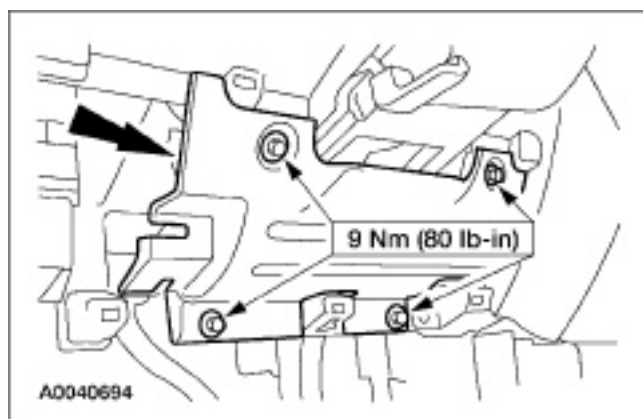

26. 安装发动机罩释放手柄和驻车制动释放手柄。

- 1 放置释放手柄。
- 2 安装螺栓。

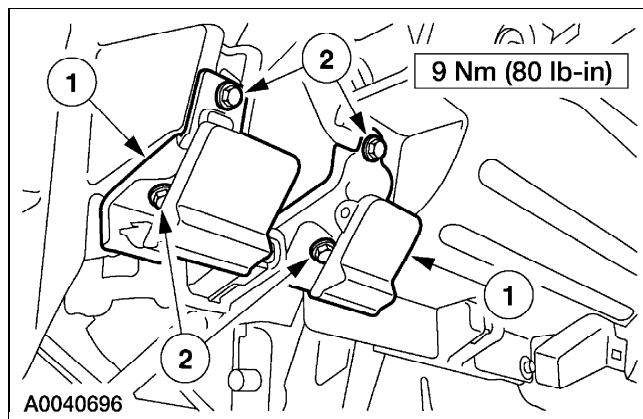

## 拆卸和安装 (续)

## 27. 安装仪表板转向柱盖。

- 1 将盖放置到仪表板上。
- 2 安装螺钉。

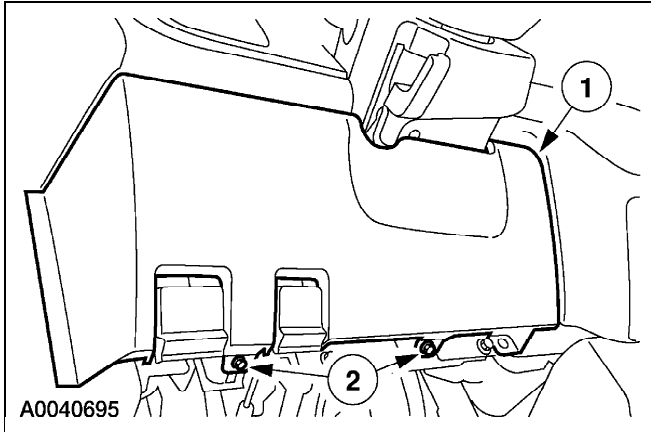

## 28. 注意：确保风挡侧装饰嵌条上的定位舌位于仪表板上的槽口内。

安装左侧和右侧风挡侧装饰嵌条。

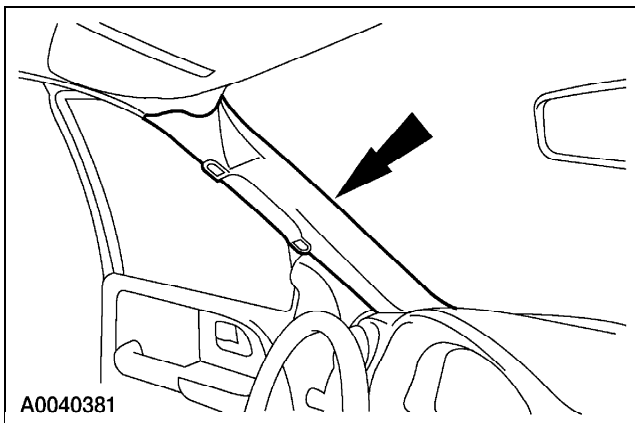

## 29. 安装左侧和右侧扶手手柄。

- 1 放置扶手。
- 2 安装螺栓。
- 3 安装盖。

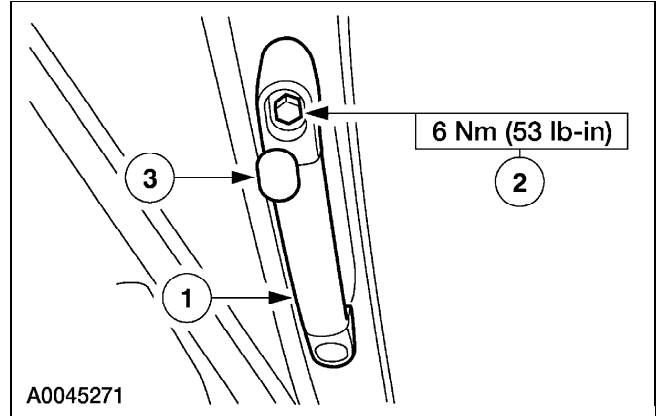

## 30. 安装左侧和右侧A-柱下装饰面板。

- 1 放置A-柱下装饰面板。
- 2 安装销形固定器。
- 3 安装防滑压板。

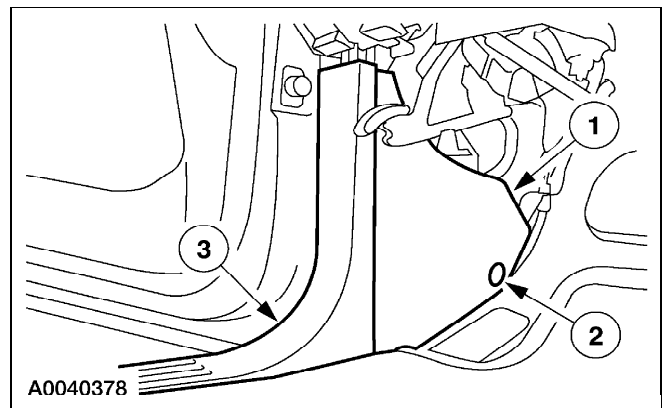

## 31. 安装左侧和右侧车门密封条密封。

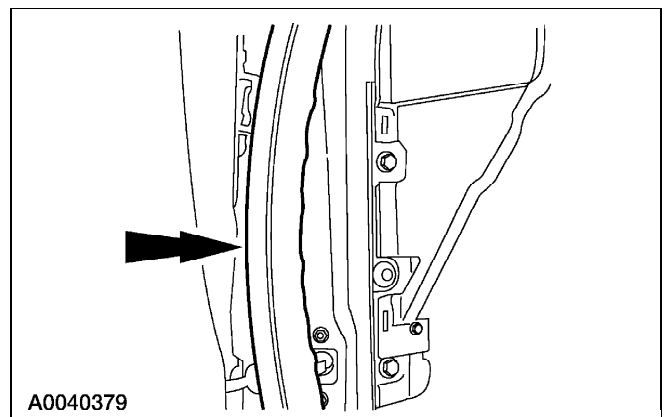

## 32. 如果装备有右侧仪表板绝缘，安装绝缘。

- 连接仪表板绝缘灯。

## 拆卸和安装 (续)

## 仅Navigator

33. 拧紧落地控制台支架螺栓。

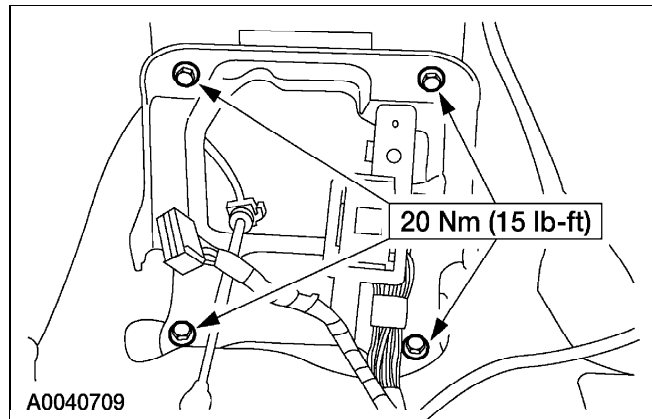

## 所有车型

34. 安装乘客气囊模块。有关更详尽的信息，参见章节501-20B。

## 仅Navigator

35. 安装驾驶员气囊模块。有关更详尽的信息，参见章节501-20B。

## 仅Expedition

36. 安装方向盘。有关更详尽的信息，参见章节211-04。

## 所有车型

37. 如果装备，安装落地控制台。有关更详尽的信息，参见本章内的落地控制台—前，Navigator 或落地控制台—前，Expedition。

## 拆卸和安装 (续)

## 拆卸和安装

## 落地控制台——前, Navigator

## 拆卸和安装

1. 施加驻车制动。
2. 向前放置前排座椅。

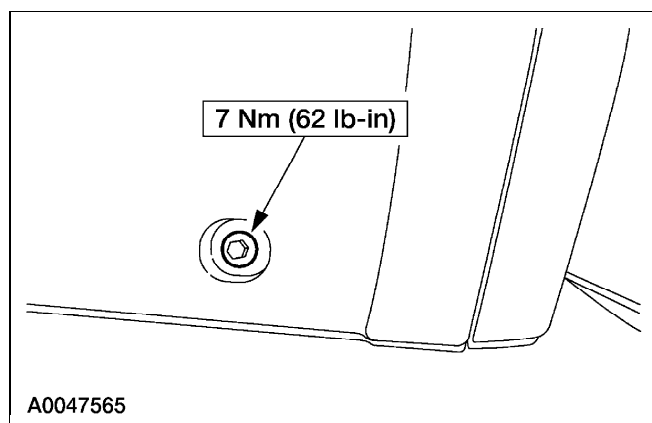

3. 拆下两个前落地控制台后螺栓。
4. 向后放置前排座椅。
5. 断开蓄电池。有关更详尽的信息, 参见章节414-01。
6. 拆下销形固定器和车窗控制开关面板。

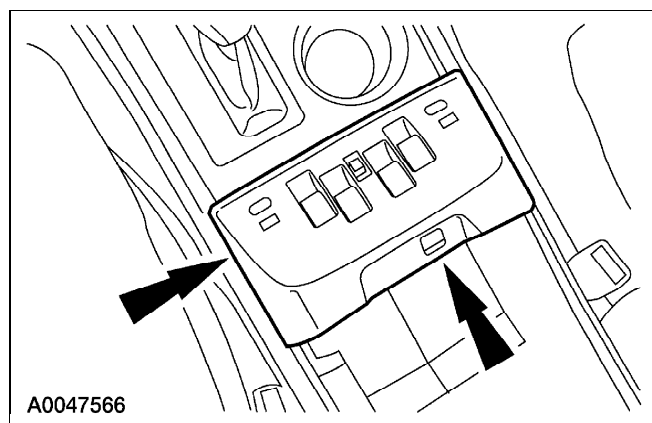

- 断开电路接头。

7. 将换挡杆移至 NEUTRAL 并将档位指示灯框放置到一旁。

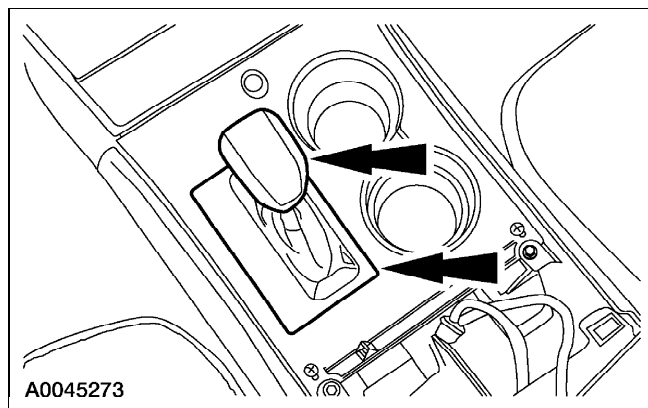

8. 拆下螺钉和中央控制台装饰面板。

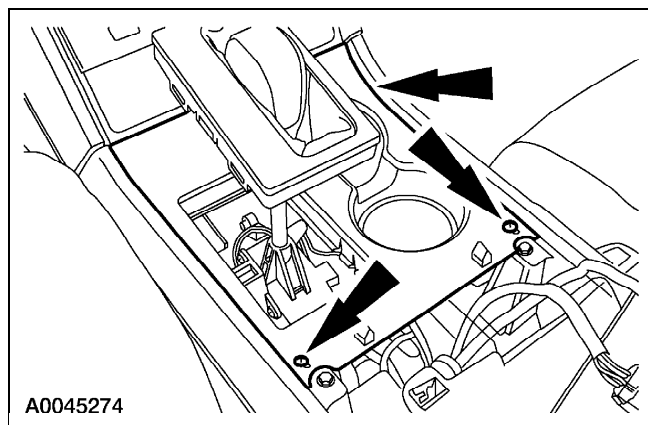

9. 断开换挡电缆。

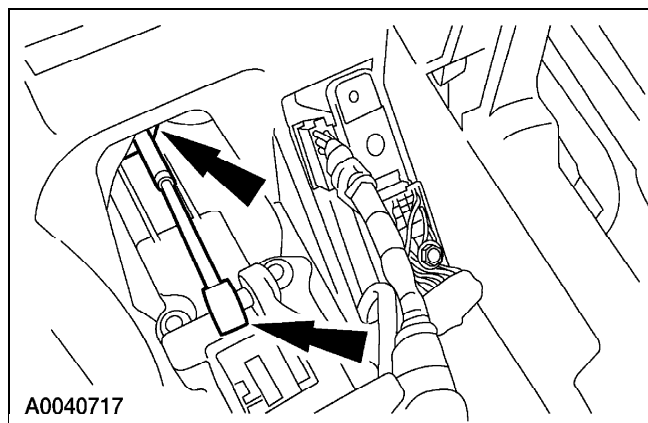



## 拆卸和安装 (续)

10. 拆下落地控制台前螺钉。

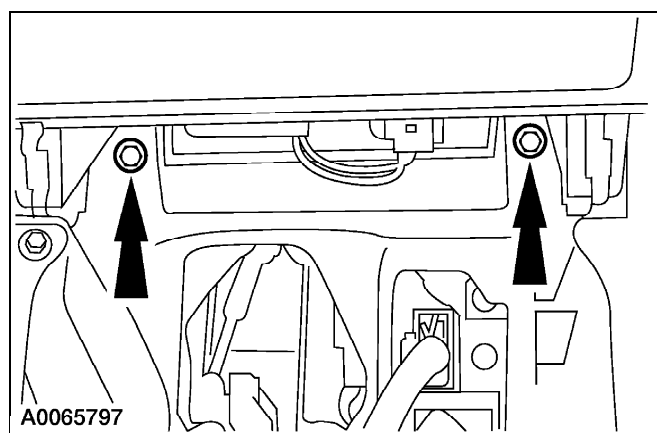

11. 断开前落地控制台电路接头。

- 1 松开电路接头螺栓。
- 2 断开接头。
- 3 断开电路接头。

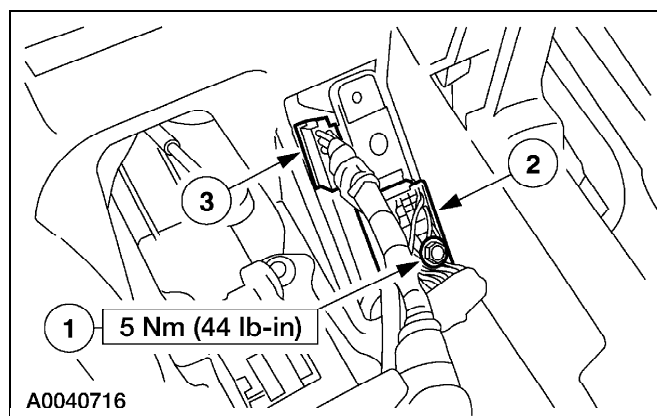

12. 拆下左侧和右侧前落地控制台侧装饰面板。

- 如果装备电路接头, 将其断开。

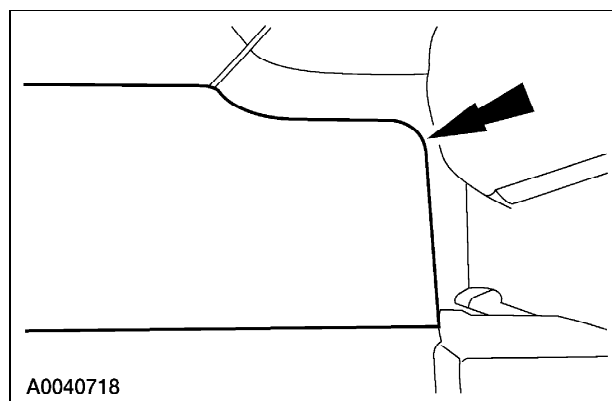

13. 拆下左侧和右侧前落地控制台前螺栓和落地控制台。

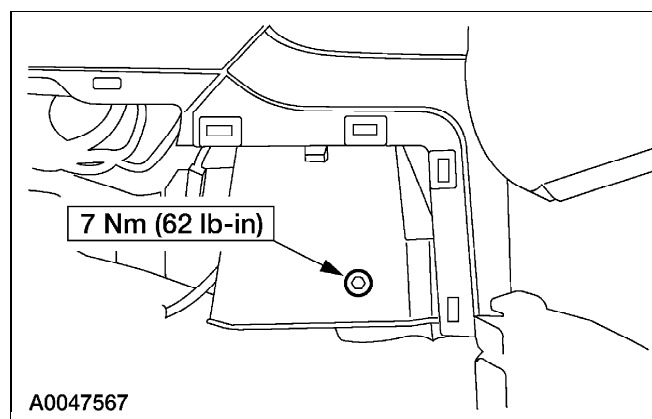

14. 按拆卸相反的步骤进行安装。

## 拆卸和安装 (续)

## 落地控制台——前, Expedition

## 拆卸和安装

1. 向前放置前排座椅。

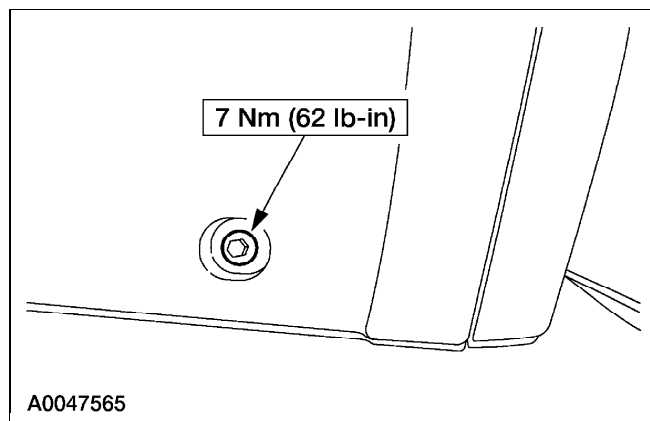

2. 拆下两个前落地控制台后螺栓。
3. 向后放置前排座椅。
4. 断开蓄电池。有关更详尽的信息, 参见章节414-01。
5. 拆下控制台装饰面板。
  - 1 拆下地板垫。

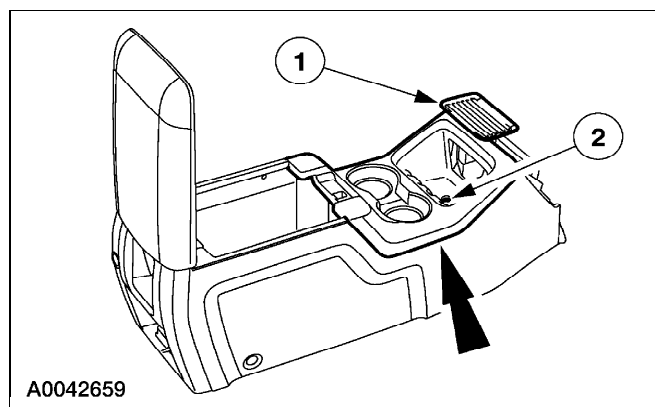

- 2 拆下螺钉。
  - 断开电路接头。

6. 断开前落地控制台电路接头。
  - 1 松开电路接头螺栓。
  - 2 断开电路接头。

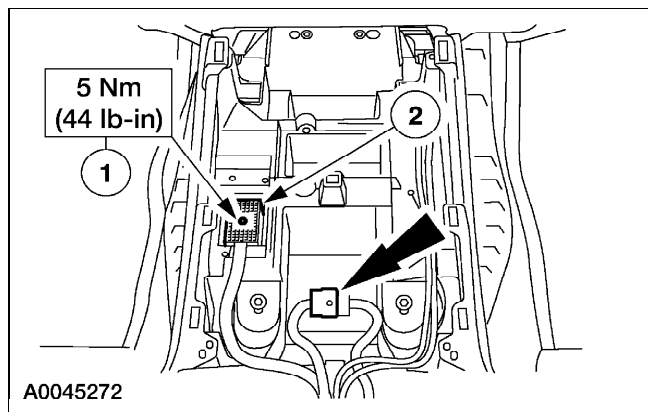

7. 拆下落地控制台。
  - 1 拆下螺钉。
  - 2 拆下螺栓。

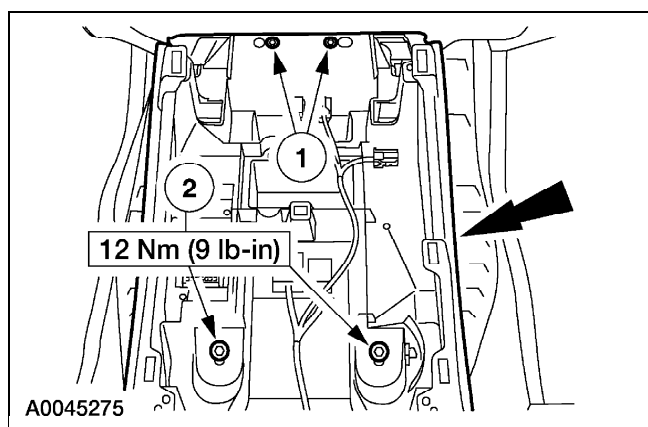

8. 按拆卸相反的步骤进行安装。

## 拆卸和安装 (续)

## 落地控制台——后

## 拆卸和安装

1. 拆下后落地控制台。
  - 1 打开前储物罐。
  - 2 拆下杯架。
  - 3 拆下螺栓。

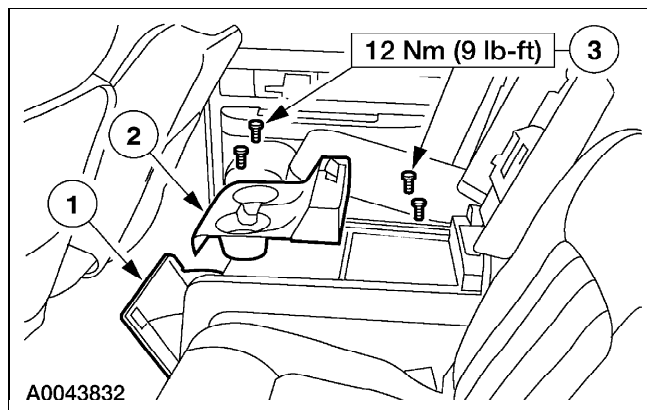

2. 按拆卸相反的步骤进行安装。

## 拆卸和安装 (续)

## 组合仪表装饰面板

## 拆卸和安装

## 带地板换档的车辆

注意：确保方向盘已拆下。

1. 断开蓄电池接地电缆。关于更详尽的信息，参见章节414-01。
2. 拆下仪表板转向柱盖。
  - 1 拆下螺钉。
  - 2 从仪表板松开盖。

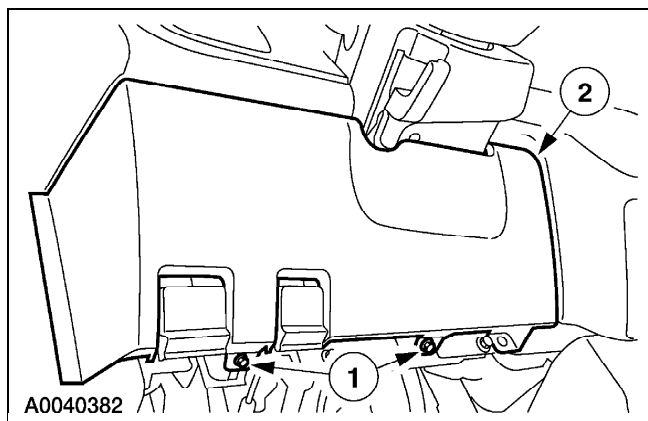

3. 拆下左侧和右侧仪表板组合仪表装饰面板。
  - 断开电路接头。

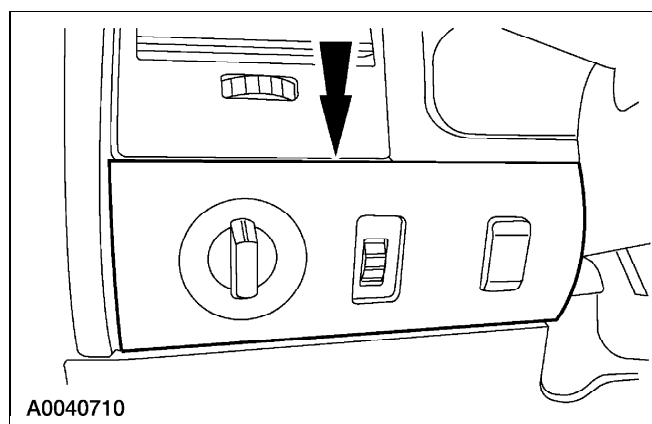

4. 拆下螺钉和组合仪表装饰面板。
  - 断开电路接头。

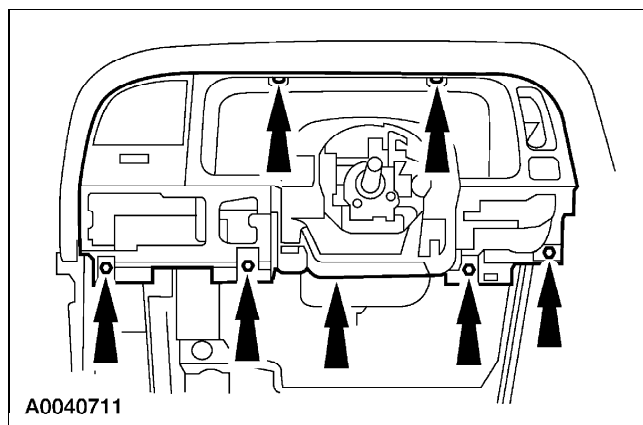

## 带转向柱换档的车辆

5. 施加驻车制动并将换档杆移至 1 档。
6. 断开蓄电池接地电缆。关于更详尽的信息，参见章节414-01。
7. 拆下螺钉和组合仪表装饰面板。
  - 断开电路接头。

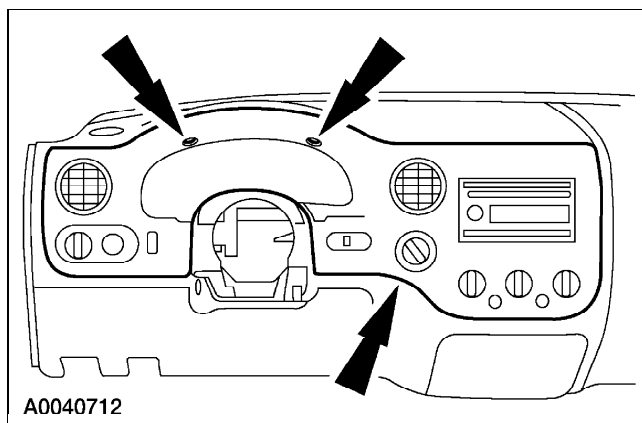

## 所有车型

8. 按拆卸相反的步骤进行安装。

## 拆卸和安装 (续)

## 组合仪表中央装饰面板

## 拆卸和安装

1. 如果由于音响单元车门的平齐故障需要安装一个新的组合仪表中央装饰面板,在安装音响单元车门之前验证音响单元车门平齐度在规范之内。音响单元车门平齐度应为 $0\text{ mm} \pm 1.5\text{ mm}$ 。
2. 施加驻车制动并将换挡杆移至NEUTRAL。
3. 断开蓄电池。关于更详尽的信息,参见章节414-01。
4. 拆下销形固定器和车窗控制开关面板。
  - 断开电路接头。

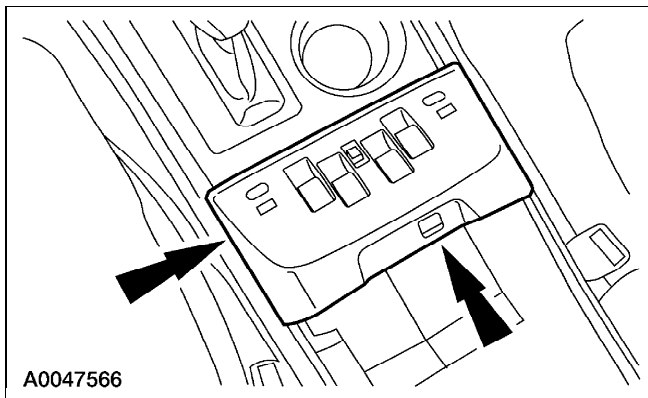

5. 将换挡指示灯框放置在一旁。

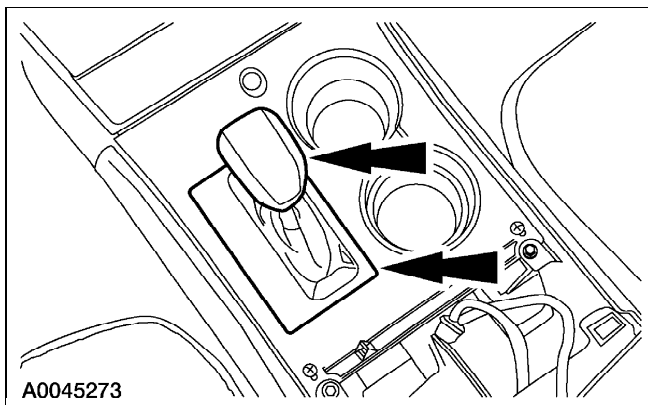

6. 拆下螺钉和中央控制台装饰面板。
  - 断开电路接头。

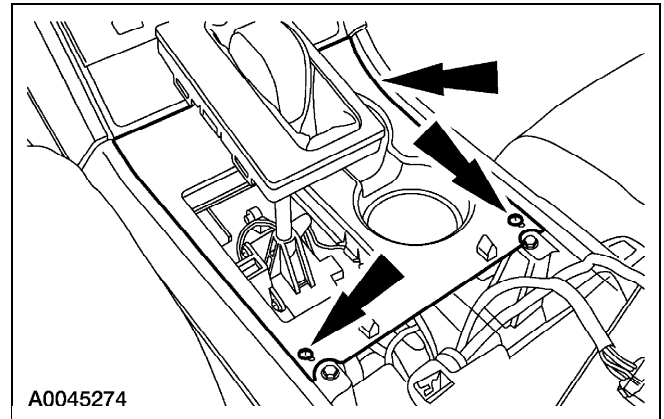

## 拆卸和安装 (续)

## 7. 拆下仪表板中央装饰面板。

- 1 拆下螺钉。
  - 2 拉出通风孔下的面板以脱开卡子。
- 断开电路接头。

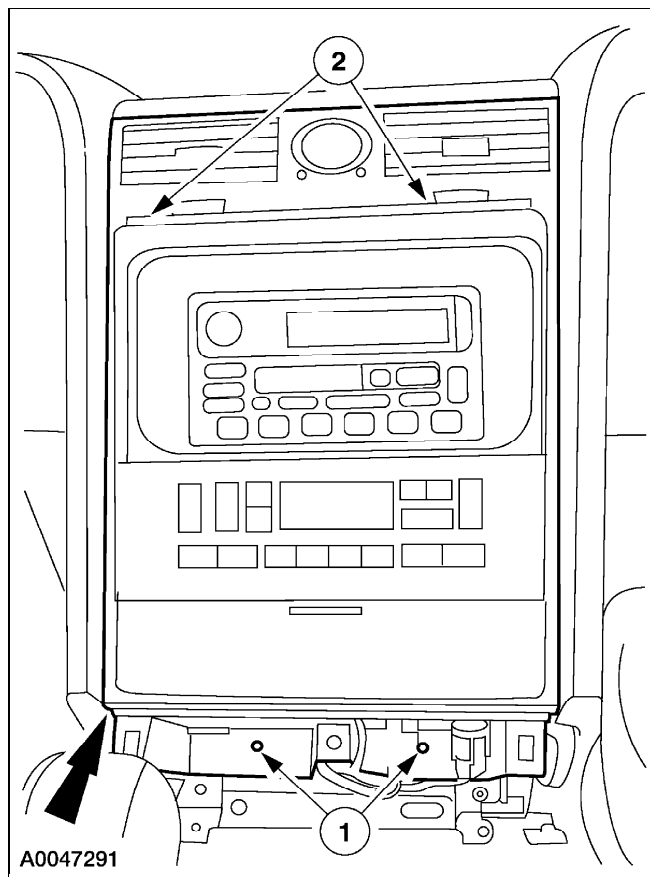

## 8. 按拆卸相反的步骤进行安装。

## 拆卸和安装 (续)

## 拆卸和安装

## 手套箱

## 拆卸和安装

1.  小心：强行通过手套箱止动器将损坏阻尼器。  
打开手套箱。
2. 断开阻尼器。

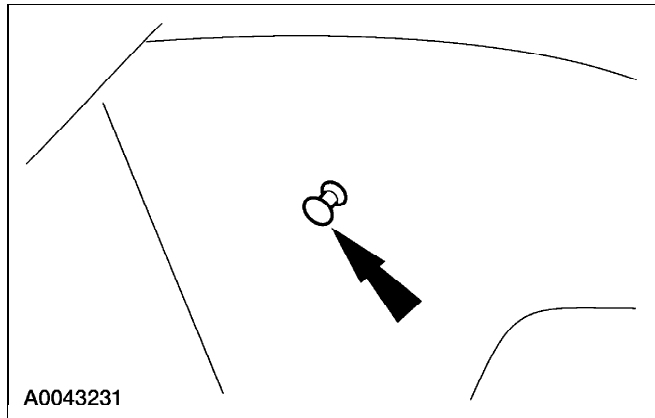

3. 释放止动器。

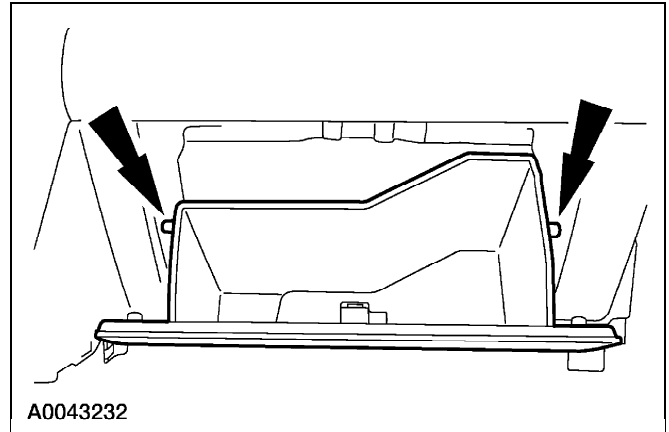

4. 拆下螺钉和手套箱。

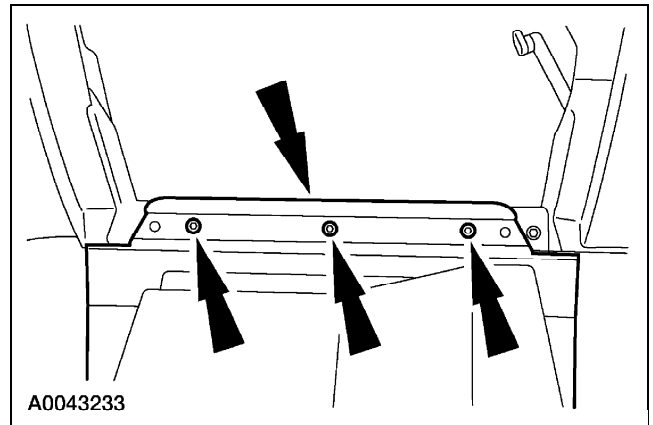

5. 按拆卸相反的步骤进行安装。