

## 章节 501-02 车前板件

### 目录

技术参数.....	2
说明和操作.....	2
常规步骤.....	2
发动机罩定位.....	2
拆卸和安装.....	4
车颈板格栅.....	4
翼子板——Expedition.....	5
翼子板——Navigator.....	7
散热器格栅开口板加强件——Expedition.....	9
散热器格栅开口板加强件——Navigator.....	10

## 技术参数

### 扭矩规范

说明	Nm	lb-ft	lb-in
大灯螺栓	3	—	27
二次释放把手螺栓	3	—	27
散热器格栅开口板加强件螺栓	8	—	71

说明	Nm	lb-ft	lb-in
翼子板档泥板螺钉	3	—	27
翼子板到前保险杠罩板螺栓	11	8	—
翼子板螺栓	12	9	—
发动机罩铰链至发动机罩螺栓	30	22	—

## 说明和操作

包括：

- 车颈板格栅
- 前翼子板
- 前翼子板档泥板
- 散热器格栅开口板加强件
- 导流板

## 常规步骤

### 发动机罩定位

注意：所示为Navigator车型，Expedition类似。

1. 升起并支住发动机罩。
2. 松开发动机罩铰链至发动机罩的螺栓。

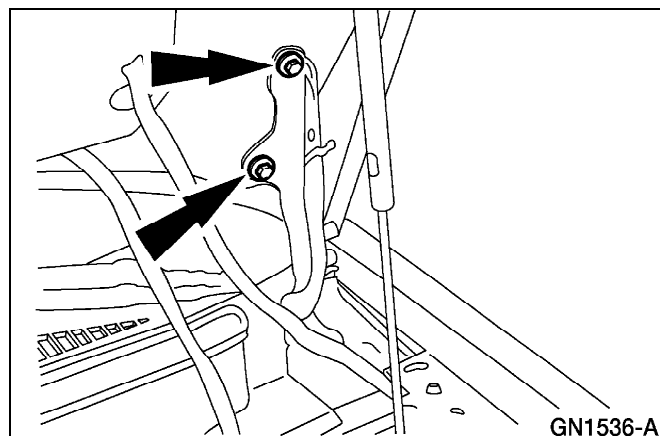

3. 调整发动机罩。

4. 充分拧紧发动机罩铰链至发动机罩螺栓，将发动机罩固定。

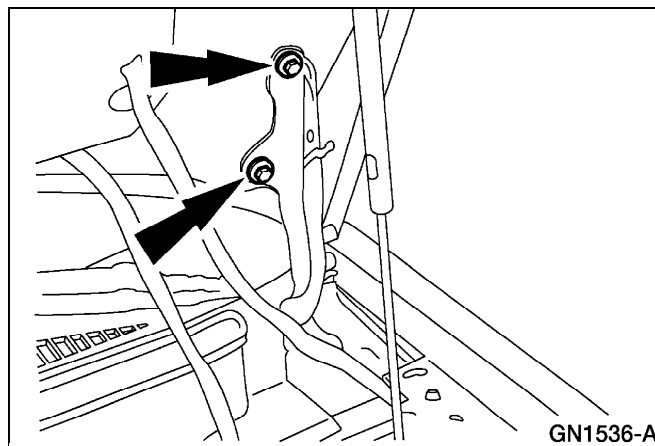

5. 检查发动机罩间隙。

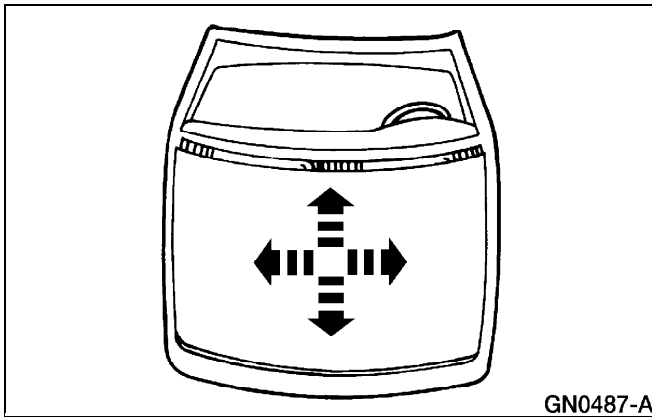

6. 重复步骤2至5，直到达到满意的定位。

7. 拧紧发动机罩铰链至发动机罩的螺栓。

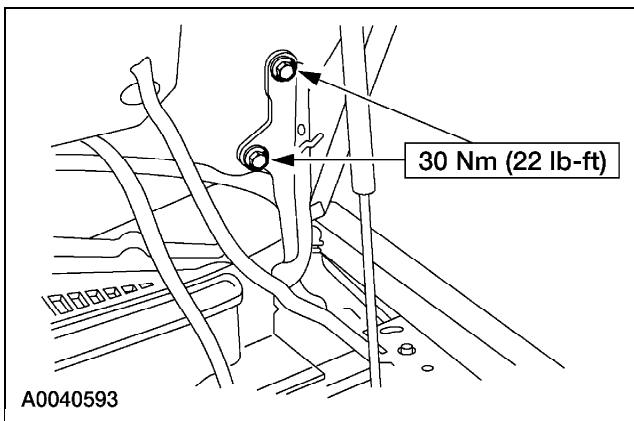

## 拆卸和安装

### 车颈板格栅

#### 拆卸和安装

1. 拆下前风档雨刮器。 详见章节501-16。
2. 拆下车颈板格栅密封。
3. 拆下销式卡扣和左侧车颈板装饰面板。
  - 断开前风挡洗涤器管。

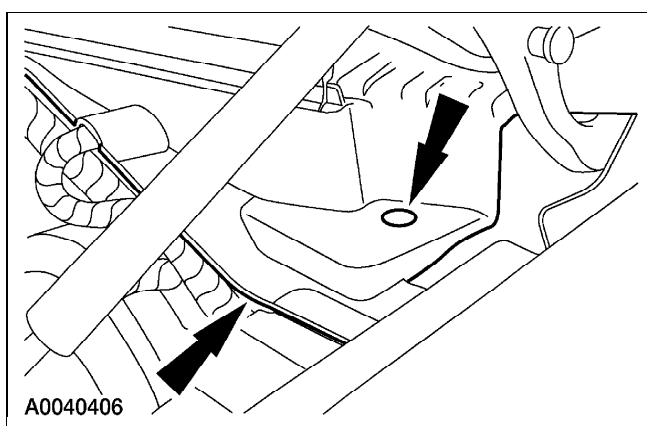

4. 拆下右侧车颈板装饰面板。
  - 1 断开前风挡洗涤器管。
  - 2 拆下销式卡扣。

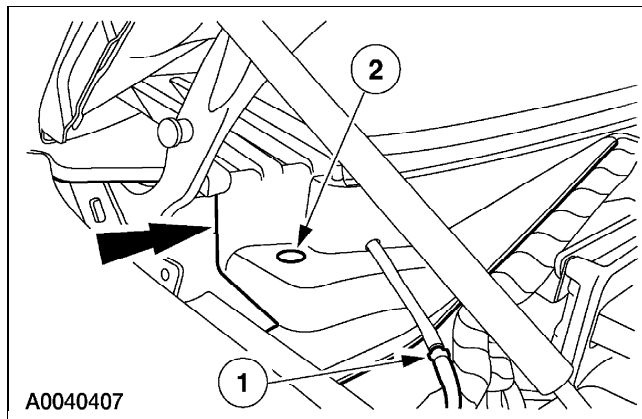

5. 如有必要，调整前风挡雨刮器臂。  
详见章节501-16。
6. 按照与拆卸相反的步骤进行安装。

## 拆卸和安装 (续)

## 翼子板——Expedition

## 拆卸和安装

注意：所示为左侧，右侧类似。

1. 拆下前翼子板挡泥板。
2. 拆下前翼子板到前保险杠盖的螺栓。

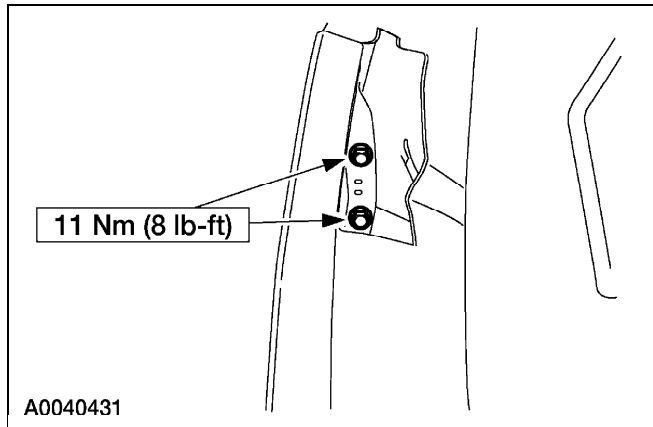

3. 拆下前翼子板至散热器支撑杆的螺栓。

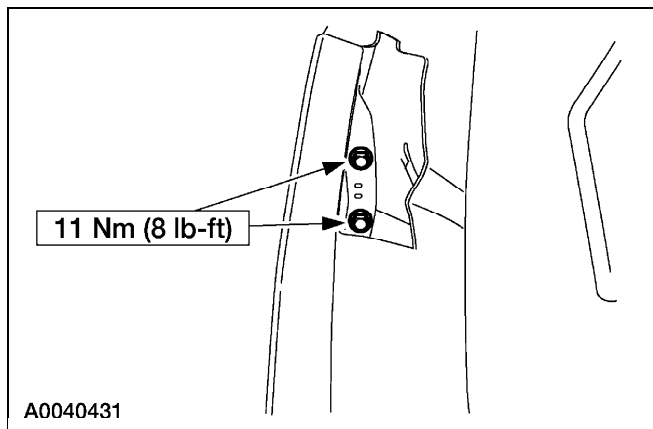

4. 拆下前翼子板下螺栓。

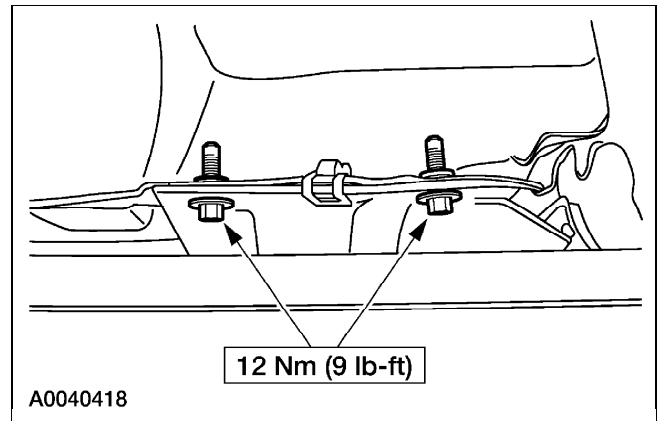

5. 拆下泡沫绝缘件。
  - 拆下销式卡扣。

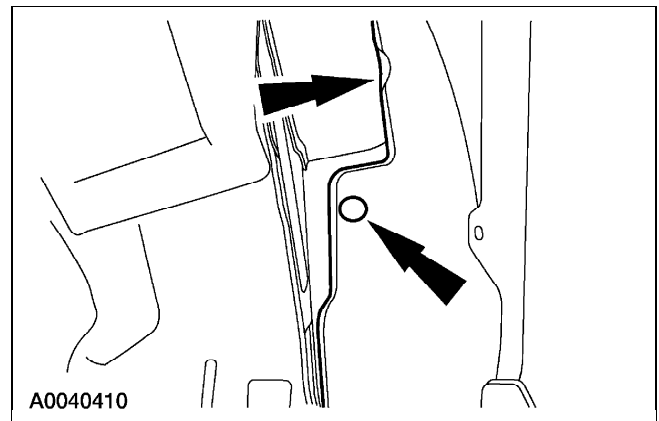

6. 拆下前翼子板内螺栓。

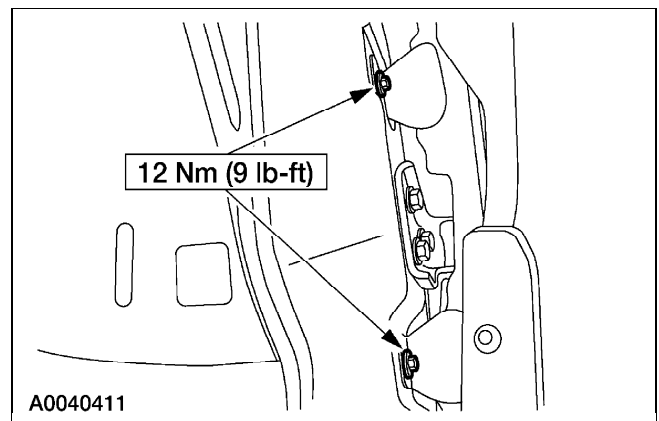

## 拆卸和安装 (续)

7. 松开前大灯固定螺栓。

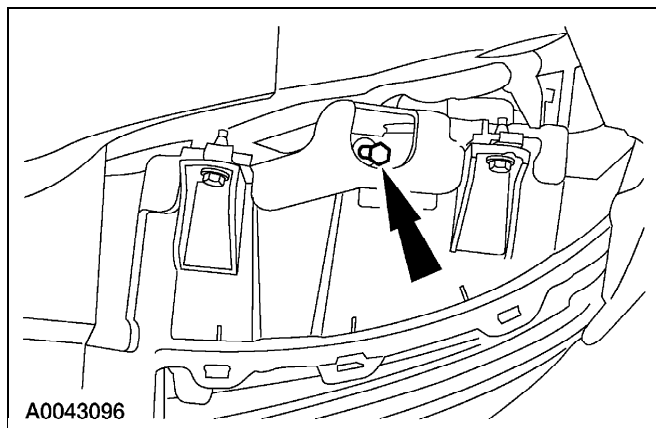

8. 拆下前大灯

- 拆下螺栓并断开电气接头。

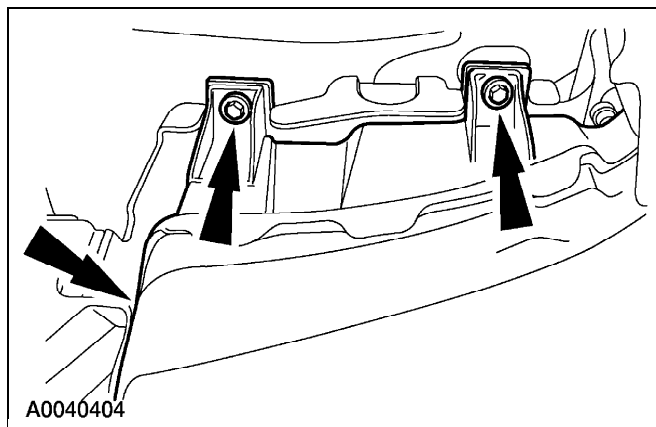

9. 拆下前翼子板前螺栓。

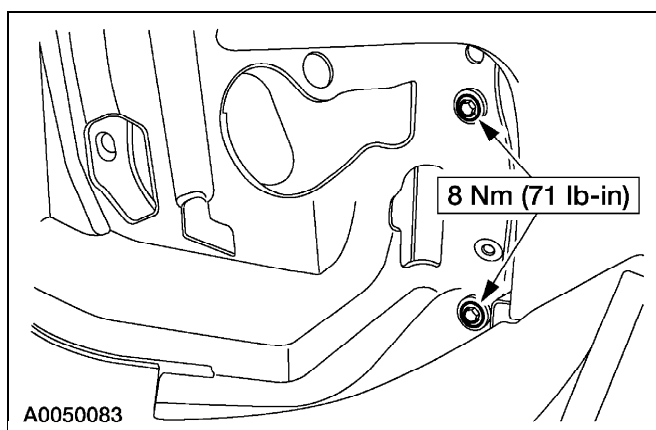

10. 拆下车颈板格栅。详见本章内的车颈板格栅。

11. 拆下前翼子板。

- 拆下螺栓。

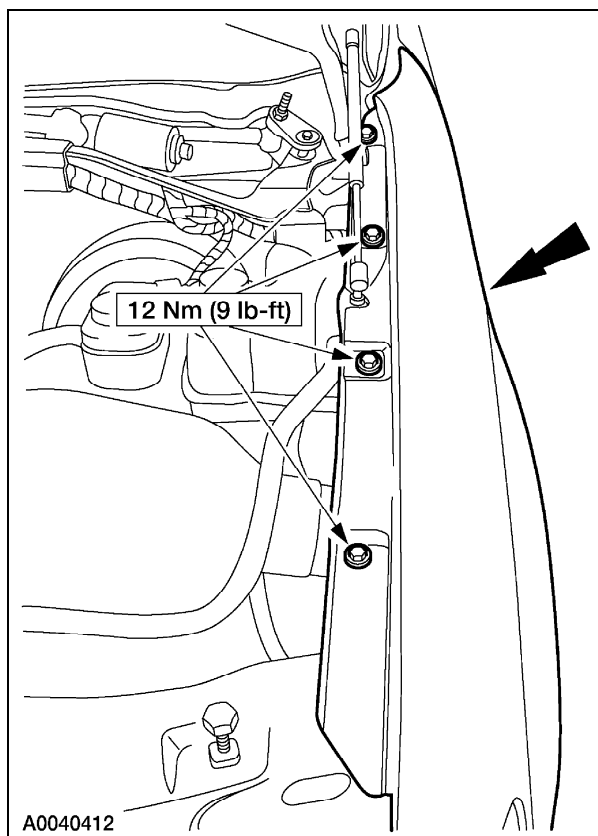

12. 按照与拆卸相反的步骤进行安装。

## 拆卸和安装 (续)

## 翼子板——Navigator

## 拆卸和安装

注意：所示为左侧，右侧类似。

## 装有电动踏脚板的汽车

1. 拆下下翼子板嵌条。

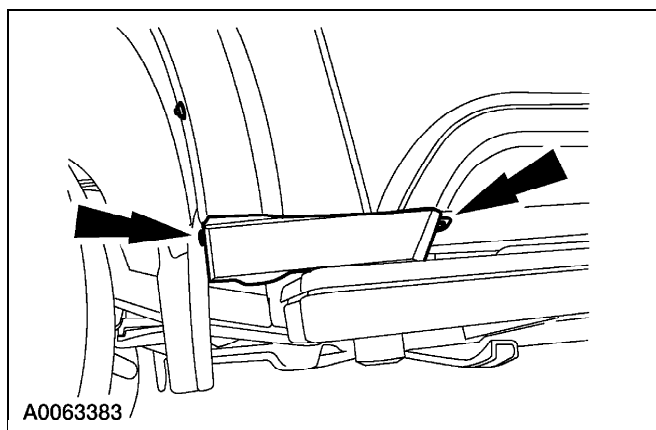

## 未装备电动踏脚板的汽车

2. 降下踏脚板。
  - 从车身拆下前部和中间踏脚板固定螺栓。

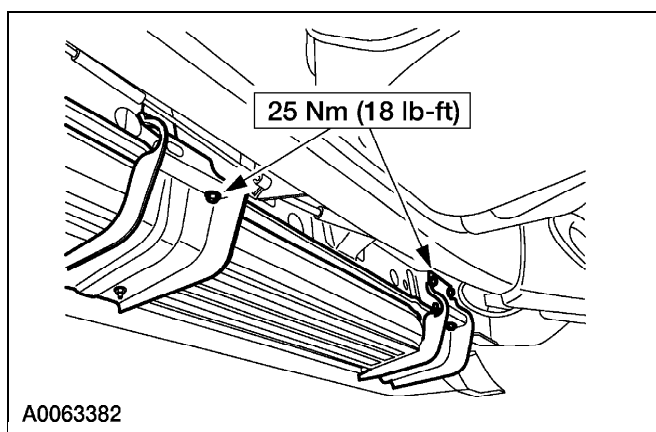

## 所有车型

3. 拆下右前翼子板挡泥板螺钉。

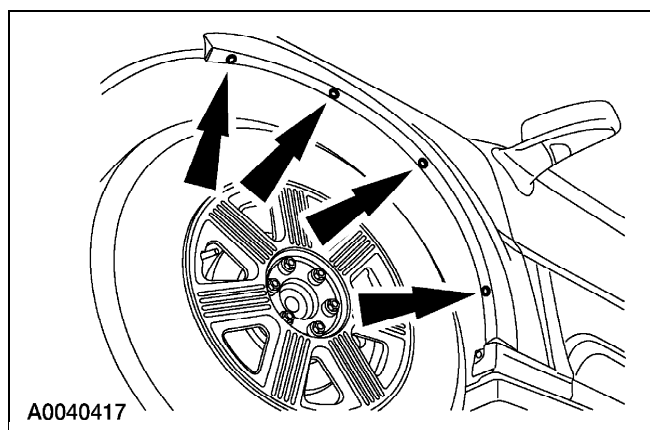

4. 拆下前翼子板到前保险杠盖的螺栓。

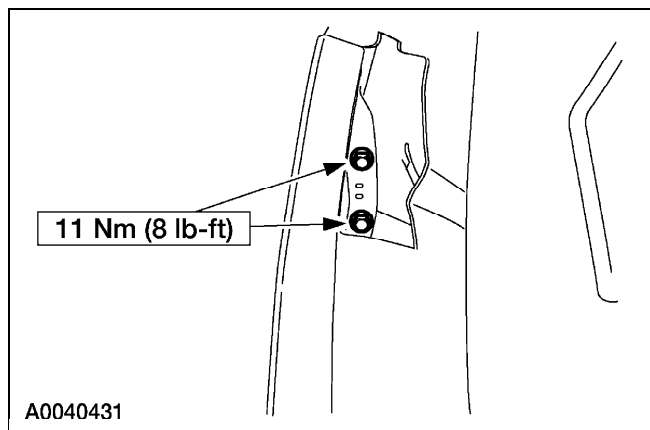

5. 拆下前翼子板下螺栓。

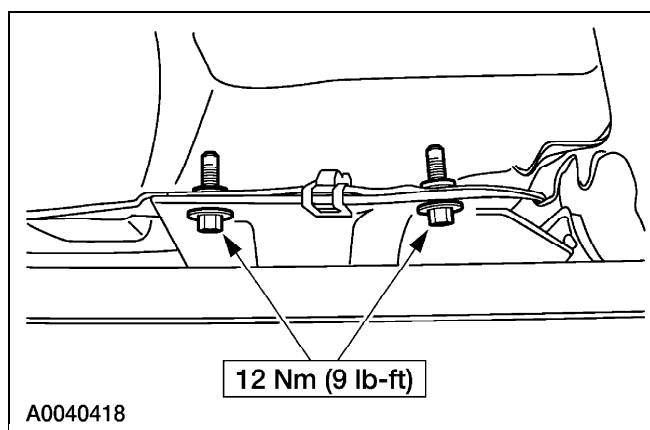

## 拆卸和安装 (续)

## 6. 拆下前大灯。

- 拆下螺栓并断开电气接头。

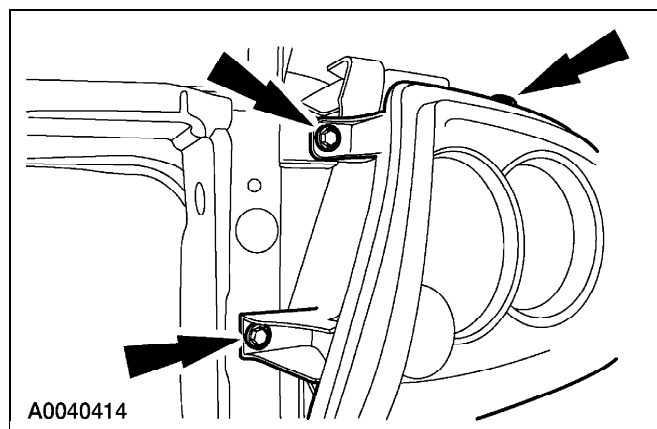

## 7. 拆下前翼子板前螺栓。

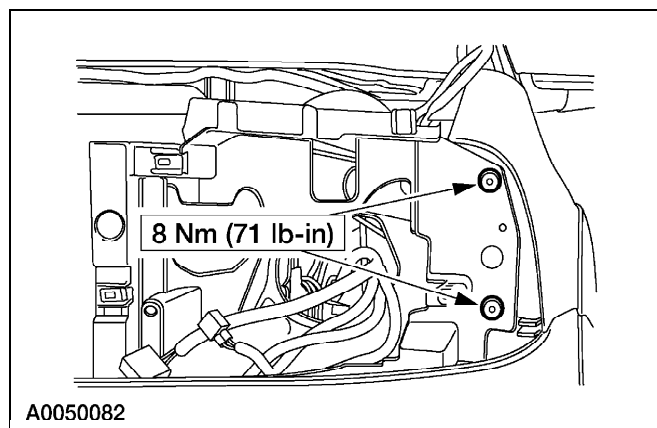

## 8. 拆下前翼子板内螺栓。

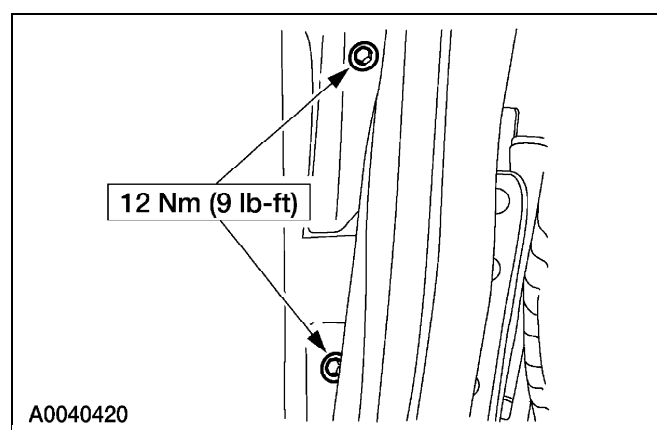

## 9. 拆下车颈板格栅。详见本章内的车颈板格栅。

## 10. 拆下前翼子板。

- 拆下螺栓。

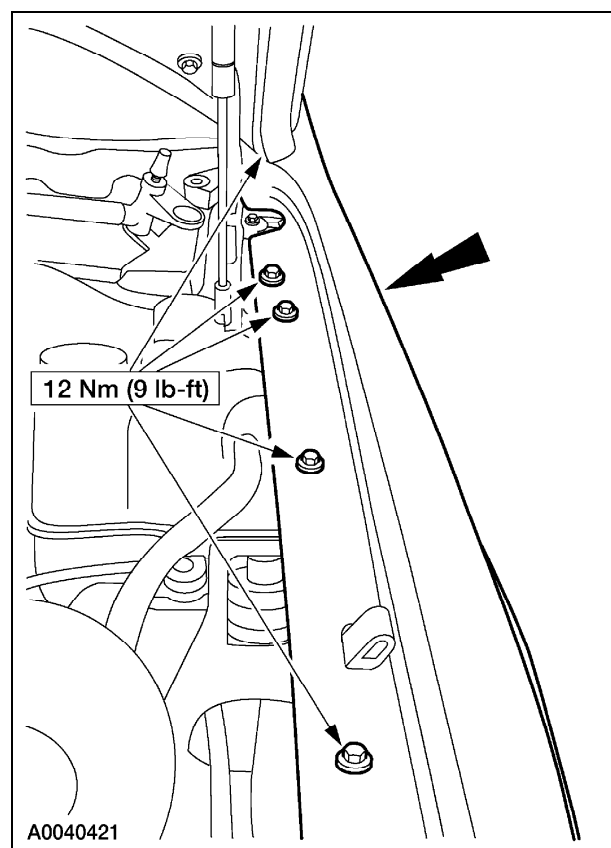

## 11. 按照与拆卸相反的步骤进行安装。



拆卸和安装 (续)

## 散热器格栅开口板加强件—— Expedition

### 拆卸和安装

1. 拆下前保险杠罩。 详见章节501-19。
2. 拆下前大灯。
  - 拆下螺栓并断开电气接头。

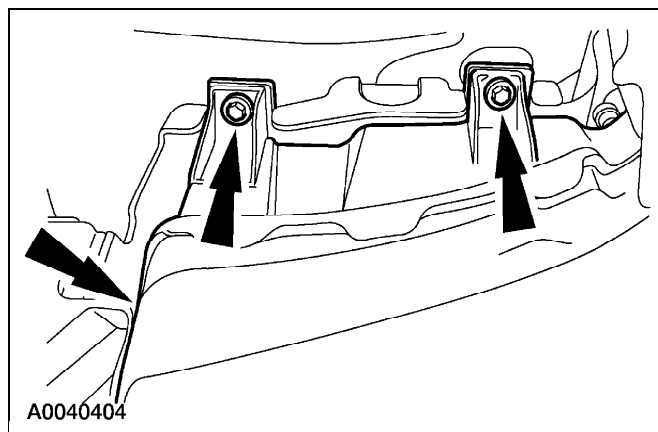

3. 拆下散热器开口板。
  - 拆下销式卡扣。

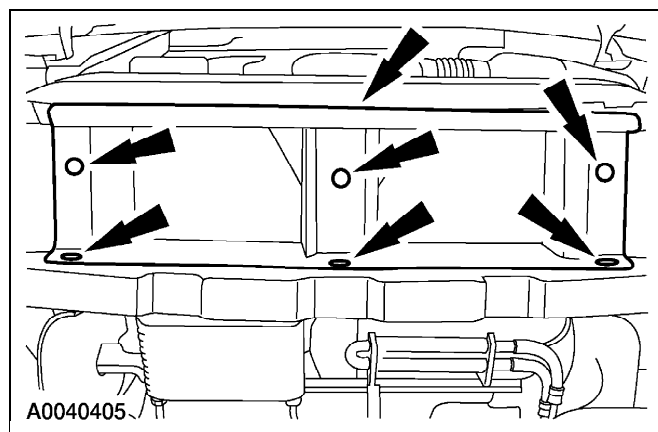

4. 将左右散热器导流板护罩放置在一旁。
  - 拆下销式卡扣。

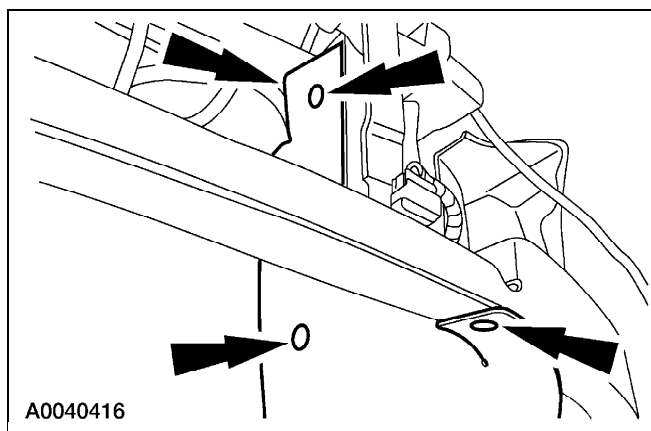

5. 拆下散热器格栅开口板固定件。
  - 1 拆下中央螺栓。
  - 2 拆下四个加强件螺栓(每侧两个)。
  - 3 拆下四个固定螺栓(每侧两个)。
  - 4 拆下散热器格栅开口板加强件。

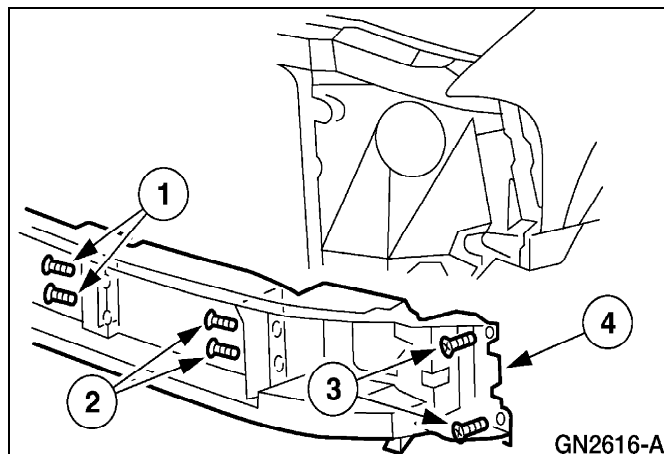

6. 按照与拆卸相反的步骤进行安装。

拆卸和安装 (续)

## 散热器格栅开口板加强件—— Navigator

### 拆卸和安装

1. 拆下前保险杠罩。 详见章节501-19。
2. 拆下上导流板。
  - 1 拆下销式卡扣。
  - 2 拆下上导流板。

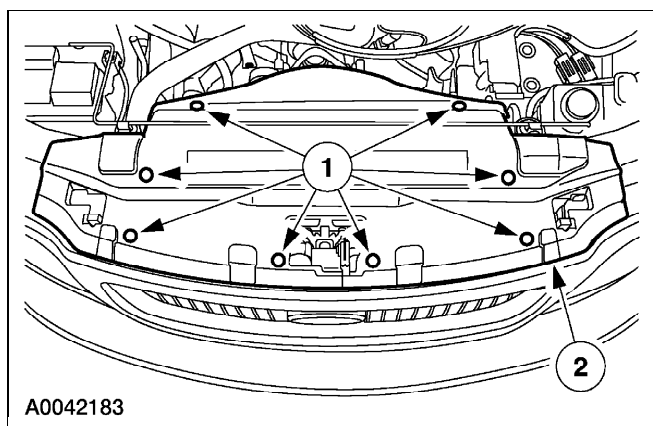

3. 拆下散热器开口板。
  - 拆下销式卡扣。

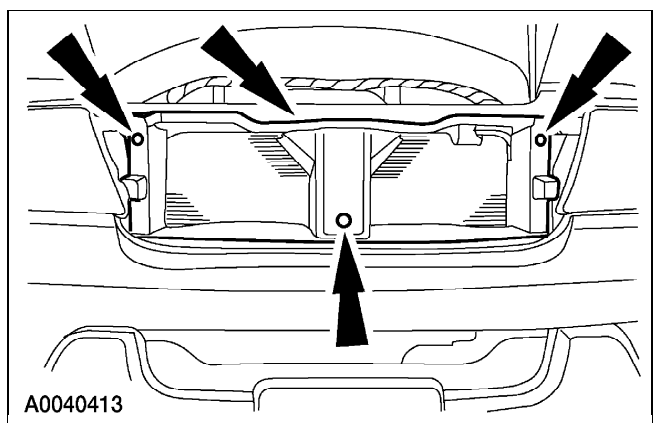

4. 拆下前大灯。
  - 拆下螺栓并断开电气接头。

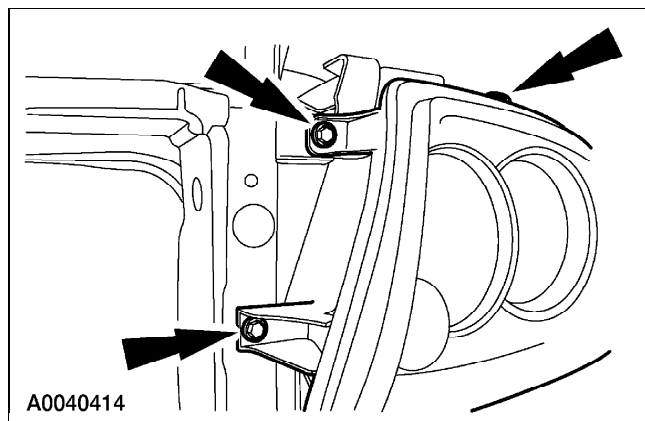

5. 拆下二次释放把手螺栓并放置在一旁。

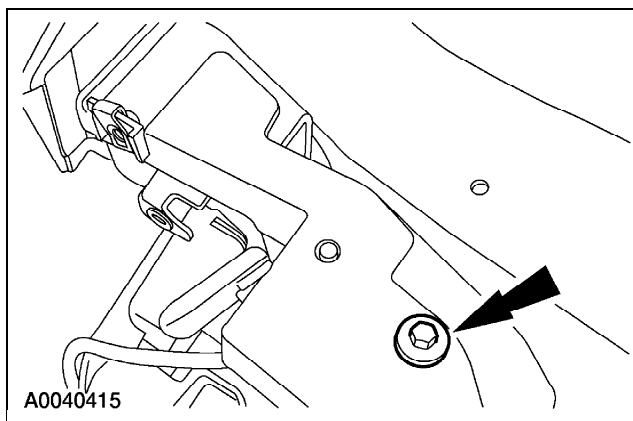

6. 将左右散热器导流板护罩放置在一旁。
  - 拆下销式卡扣。

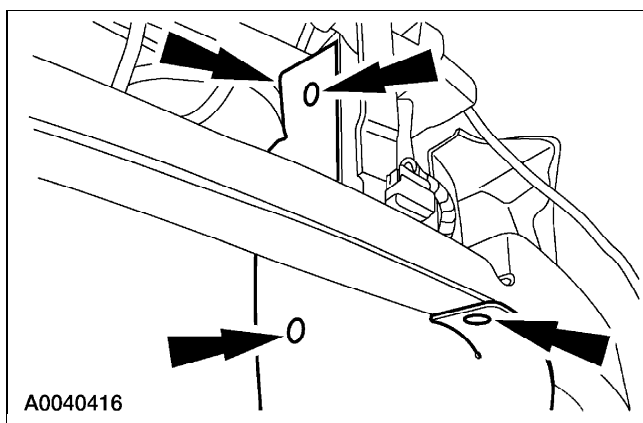

## 拆卸和安装 (续)

## 拆卸和安装(续)

7. 拆下加强件散热器格栅开口板加强件。

- 1 拆下中央螺栓。
- 2 拆下四个加强件螺栓(每侧两个)。
- 3 拆下四个固定螺栓(每侧两个)。
- 4 拆下散热器格栅开口板加强件。

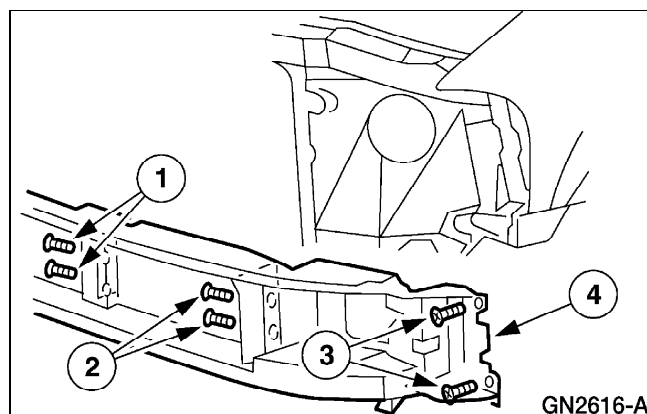

8. 按照与拆卸相反的步骤进行安装。