

章节 414-02 发电机和调节器

目录

技术参数	2
说明和操作	2
发电机	2
诊断和测试	2
发电机	2
拆卸与安装	3
发电机	3

技术参数 (续)

技术参数

一般技术参数

部件	规格
发电机	110 安

扭矩规范

说明	Nm	lb-ft	lb-in
发电机B+端子螺母	8	—	71
发电机螺栓	25	18	—
发电机支架螺栓	10	—	89

- 蓄电池
- 带内置式电压调节器的发电机

说明和操作

发电机

充电系统包括下列部件：

诊断和测试

发电机

参见章节 414-00。

拆卸与安装

发电机

拆卸与安装

1. 断开蓄电池。详见章节 414-01。
2. 对航海家车型，松开两个夹子，拆下发动机罩。
3. 将空气滤清器侧面的进口管放在一边。

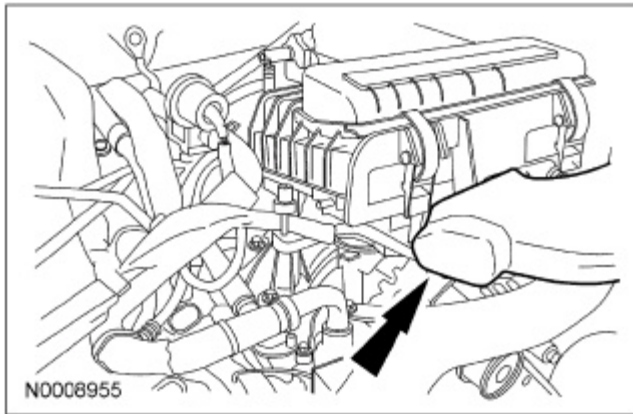

4. 松开附件皮带张紧器，拆下发电机皮带。
5. 从发电机支架和空气滤清器螺栓上拆下发电机负极电缆的两个夹子。

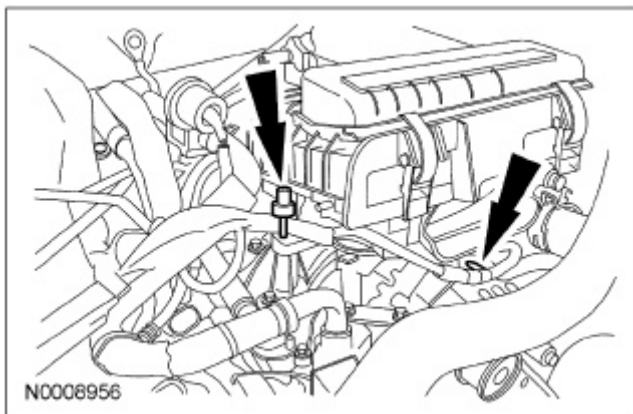

6. 拆下螺栓和发电机支架。

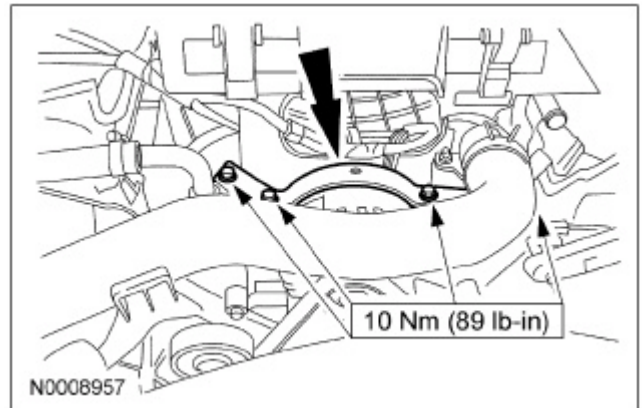

7.  小心：这是一种带有“按下释放”型锁片的新颖接头，拉动锁片不会损坏接头或线束。

断开发电机电路接头。

1. ?? B+ 电缆?? 电缆?
2. ? 开电缆? 头?

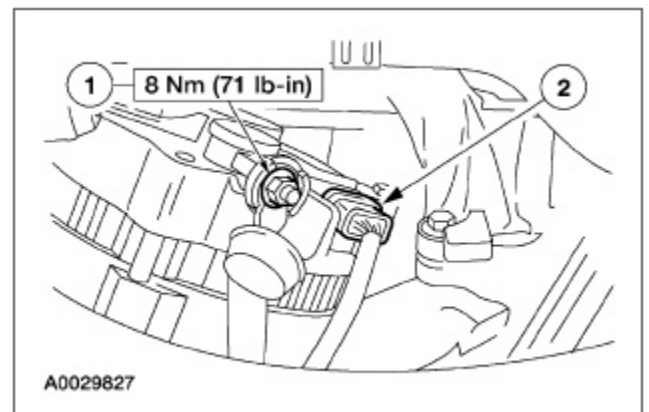

拆卸与安装 (续)

8. 松开下面的螺栓，拆下发电机。

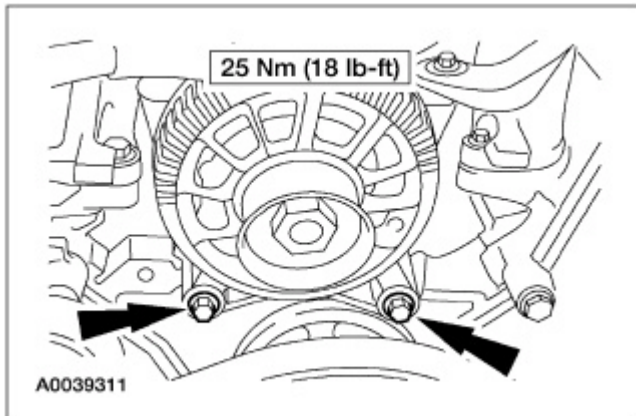

9. 安装时，按照与拆卸相反的程序进行。