

# IP

## 仪表盘

### 目 录

<b>注意事项</b> .....	<b>2</b>	中央控制台 .....	6
辅助约束系统 (SRS) “安全气囊” 和 “安全带预张紧器” 的注意事项 .....	2	车门 .....	6
注意事项 .....	2	行李箱 .....	6
<b>准备工作</b> .....	<b>3</b>	天窗 / 顶衬 .....	6
专用维修工具 .....	3	座椅 .....	7
通用维修工具 .....	3	发动机罩下 .....	7
<b>吱吱声和喀喀声故障诊断</b> .....	<b>4</b>	诊断表 .....	8
工作流程 .....	4	<b>仪表板总成</b> .....	<b>10</b>
客户面谈 .....	4	零件图 .....	10
重现噪音及路试 .....	4	拆卸和安装 .....	11
检查相关维修通报 .....	5	工作步骤 .....	11
确定噪音位置并识别根本原因 .....	5	拆卸 .....	12
解决问题 .....	5	安装 .....	19
确认维修 .....	6	解体 and 组装 .....	20
一般吱吱声和喀喀声的故障排除 .....	6	手套箱总成 .....	20
仪表板 .....	6	中央控制台总成 .....	20

## 注意事项

PFP:00001

### 辅助约束系统（SRS）“安全气囊”和“安全带预张紧器”的注意事项

EIS00C9Y

辅助约束系统如“安全气囊”和“安全带预张紧器”与前排座椅安全带同时使用，有助于减少车辆碰撞时驾驶员和前排乘客受伤的危险性或严重程度。关于正确维护该系统的信息，请参阅本手册的 SRS 部分和 SB 部分。

#### 警告：

- 为避免 SRS 系统失效而增加车辆碰撞时人身伤亡的危险性，所有维修保养应由授权的东风 NISSAN 专营店进行。
- 保养不当，包括不正确的拆卸和安装 SRS 系统，都可能导致本系统的意外触发，从而造成人身伤亡事故。关于螺旋电缆和安全气囊模块的拆卸方法，请参见 SRS 部分。
- 除本手册中说明的操作外，请勿使用电气测试设备对 SRS 系统的任何电路进行测试。SRS 电路线束可通过黄色和 / 或橙色线束或线束接头来识别。

## 注意事项

EIS00C9D

- 提前断开蓄电池电缆。
- 提前断开安全气囊系统线路。
- 请勿损坏或强制打开安全气囊盖，否则会对安全气囊的性能产生不良影响。
- 注意不要刮伤衬垫和其它零部件。
- 拆卸或解体任何零部件时，小心不要损坏或使之变形。注意保护那些可能会刮住衣布的零部件。
- 使用改锥或其他工具拆卸零件时，使用乙烯胶带或布带裹住以保护零件。
- 将拆下的零部件用布保护好。
- 如果卡箍变形或损坏，请更换。
- 如果拆下了不可重复使用的零部件，请更换新的零部件。
- 拧紧螺栓和螺母到规定力矩。
- 重新组装完成后，确认每个零部件都工作正常。
- 按以下方法清除污物。

#### 水溶性污渍：

将软布浸入温水中，然后用力拧干。擦去污渍后，使用柔软的干布进行擦拭。

#### 油渍：

在温水中溶解合成清洁剂（浓度为 2% 到 3% 或更低），将布浸湿，然后用力擦去油渍。接着，将布浸入清水中并用力拧干。然后完全擦去洗涤剂。最后使用柔软的干布擦拭清洁区。

- 请勿使用有机溶剂，如稀释剂或汽油。

# 准备工作

## 准备工作

PFPP:00002

## 专用维修工具

EIS00C9E

Kent-Moore 工具的实际形状可能与图例中所示的专用维修工具有所不同。

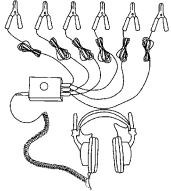
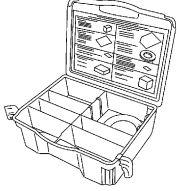
工具编号 (Kent-Moore No.) 工具名称	说明
(J-39570) 底盘助听器  SIIA0993E	噪音定位
(J-43980) 东风 NISSAN 吱吱声和喀喀 声故障诊断组件  SIIA0994E	修理导致噪音的故障

## 通用维修工具

EIS00C9F

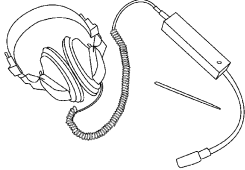
工具名称	说明
发动机助听器  SIIA0995E	噪音定位

## 吱吱声和咯咯声故障诊断 工作流程

PPF:00000

EIS00DGP

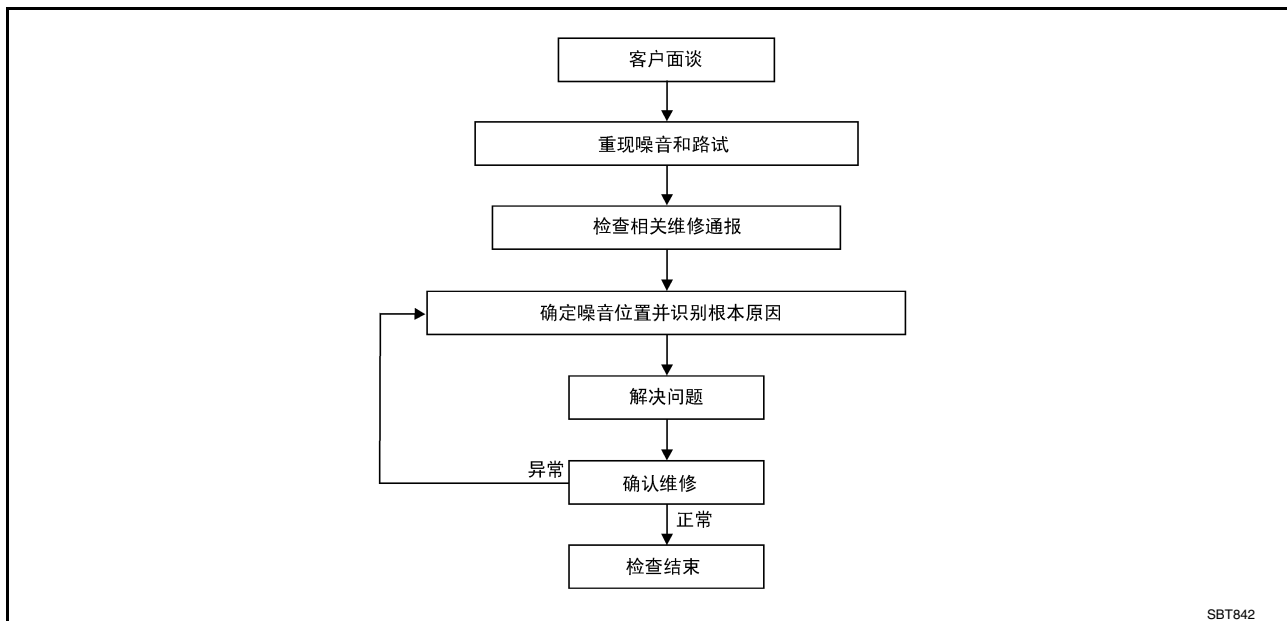

### 客户面谈

尽可能与客户面谈，来确定噪音出现时的情况。面谈时使用诊断工作表记录噪音出现时的实际情况及客户意见；请参阅 [IP-8, "诊断表"](#)。这些信息有助于再现噪声出现时的情况。

- 客户可能无法提供噪音的详细说明或位置。尽量获得噪音出现（或未出现）时的实际情况。
- 如果汽车中有多种噪音，务必要进行诊断并修理客户关注的噪音。可以通过与客户一同驾驶汽车进行测试。
- 识别噪音类型后，按它的特性进行区分。利用噪音特性使客户、维修顾问和维修技师对噪音进行一致的描述。
- 吱吱声 —（像网球鞋在干净的地板上摩擦发出的声音）  
吱吱声特性包括轻轻接触/快速运动/路况导致/硬表面 = 高频噪音/较软表面 = 低频噪音/路面边缘 = 喳喳声。
- 咯咯声 —（像走在陈旧的木地板上）  
咯咯声特性包括接触 / 慢慢移动 / 旋转扭曲 / 视材料而异的声音大小 / 经常在操作时产生。
- 喀喀声 —（像摇晃儿童玩具的声音）  
喀喀声特性包括快速来回摩擦 / 振动或类似的移动 / 零件松散 / 卡箍或锁扣松开 / 间隙不正确。
- 敲击声 —（像敲门的声音）  
敲击声特性包括空腔中的声音 / 回音 / 经常是驾驶操作产生的。
- 滴答声 —（像时钟秒针的声音）  
滴答声特性包括轻盈的物体轻轻接触 / 零部件松动 / 可能是驾驶员操作或路况导致的。
- 重击声 —（重物、消声器敲击噪音）  
重击声特性包括更轻的敲击 / 操作导致的沉闷声音。
- 嗡嗡声 —（像大群蜜蜂发出的声音）  
嗡嗡声特性包括高频咯咯声 / 稳定的接触。
- 可接受的噪音级别通常视个人的情况而异。您认为是可接受的噪音可能会让客户无法忍受。
- 天气原因，特别是湿度和温度，可能会大大影响噪音级别。

### 重现噪音及路试

如果可能，与客户一起驾车直到噪音出现。注意诊断表上有关噪音情况或位置的其他信息。这些信息可用于在您确认修理时重现相同的情况。

如果在测试驾驶时可以轻易重现噪音，为了帮助识别噪音来源，尽量将汽车停下并执行以下操作重现噪音：

- 1) 关闭一个车门。
- 2) 敲击或推 / 拉噪音产生的区域。

# 吱吱声和喀喀声故障诊断

- 3) 加快发动机转速。
  - 4) 使用举升器重现车辆“扭曲”。
  - 5) 在怠速时，使用发动机负载（电气负载、M/T 车型半离合、A/T 车型驾驶位置）。
  - 6) 用举升器抬高汽车，并使用橡胶锤敲打轮胎。
- 驾驶汽车，尝试重现客户所述噪音出现时的状况。
  - 如果很难重现噪音，将汽车在不平整或粗糙的路面上慢慢行驶增加车身受力。

## 检查相关维修通报

确认客户所述症状后，检查与症状相关的技术维修通报（TSBs）。  
如果有与症状相关的 TSB，请按照步骤修理。

## 确定噪音位置并识别根本原因

1. 缩小噪音范围到一般区域。使用听音工具（发动机助听器或机械助听器）帮助查明噪音来源。
2. 将噪音缩小到具体的区域，并使用以下方法识别噪音产生的原因：
  - 从可能发出噪音的可疑区域拆卸元件。  
拆卸卡箍或固定器时不要用力过猛，否则在修理时可能会损坏或丢失卡箍和固定器，导致产生新的噪音。
  - 敲击或推 / 拉怀疑导致噪音的元件。  
请勿过猛敲击或推 / 拉元件，否则噪音只会暂时消除。
  - 用手触摸怀疑导致噪音的元件，感觉是否有振动。
  - 将一张纸放在怀疑导致噪音的元件之间。
  - 查看是否有元件松动和接触标记。  
请参阅 [IP-6. "一般吱吱声和喀喀声的故障排除"](#)。

## 解决问题

- 如果是由于元件松动导致的，请牢固拧紧该元件。
- 如果是由于元件之间间隙不够导致的：
  - 如果可能，重新定位或松动和重新拧紧元件来分离元件。
  - 可以通过授权的东风 NISSAN 零部件部门获得带有合适的隔音材料（如聚氨酯垫、泡沫块或聚氨酯胶带）的隔离元件。

### 注意：

请勿用力过大，因为许多元件是塑料结构的，容易造成损坏。

### 注：

始终向零部件部门查询最新的零部件信息。

每个零部件都可以按需单独订购。

聚氨酯垫 [1.5 mm (0.059 in) 厚]

绝缘接头、线束等

76268-9E005: 100 × 135 mm (3.94 × 5.31 in)/76884-71L01: 60 × 85 mm (2.36 × 3.35 in)/76884-71L02: 15 × 25 mm (0.59 × 0.98 in)

隔音材料（泡沫块）

隔离元件以免接触。可以用于填充板后的空间。

73982-9E000: 45 mm (1.77 in) 厚，50 × 50 mm (1.97 × 1.97 in)/73982-50Y00: 10 mm (0.39 in) 厚，50 × 50 mm (1.97 × 1.97 in)

隔音材料（轻泡沫块）

80845-71L00: 30 mm (1.18 in) 厚，30 × 50 mm (1.18 × 1.97 in)

呢绒布胶带

用于隔离固定不动的地方。适用于仪表板。

68370-4B000: 15 × 25 mm (0.59 × 0.98 in) 垫 /68239-13E00: 5 mm (0.20 in) 宽胶带卷

以下材料虽然无法从东风 NISSAN 零部件部门获得，但是也能用于解决吱吱声和喀喀声。

UHMW（特氟纶）胶带

隔离会出现轻微移动的地方。适用于仪表板。

硅脂

用在 UHMW 胶带可视或不合适的地方。

注：只能持续几个月。

硅喷剂

在润滑脂无法使用的时候采用。

喉管胶布

# 吱吱声和喀喀声故障诊断

用于固定。

## 确认维修

确认通过测试驾驶解决噪音问题。在重现噪音的相同条件下驾驶汽车。请参阅诊断表上的注释。

## 一般吱吱声和喀喀声的故障排除

EIS00DGO

请参阅规定元件拆卸和安装信息的目录。

### 仪表板

大多数故障是由于以下零部件之间的接触和移动造成的：

1. 板盖 A 和仪表板
2. 丙烯酸有机玻璃透镜和组合仪表壳体
3. 仪表板到前柱饰件
4. 仪表板到挡风玻璃
5. 仪表板固定销
6. 组合仪表后面的线束
7. A/C 除霜器管道和管道节

一般通过敲击或移动元件重现噪音或在行驶中按住部件停止噪音，来确定这些故障的位置。可以使用呢绒布胶带或硅喷剂（在难以到达的区域中）排除大多数故障。可以使用聚氨酯垫绝缘线束。

#### 注意：

请勿使用硅胶喷剂隔离吱吱声或喀喀声。如果区域内充满了硅胶，将无法再核查维修情况。

### 中央控制台

要注意的元件包括：

1. 换挡杆总成盖到饰件
2. A/C 控制装置和 C 形板盖
3. 音响和 A/C 控制装置后面的线束

仪表板维修和隔音步骤也可用于中央控制台。

### 车门

请注意：

1. 发出拍击声的车饰和内板
2. 内拉手锁眼盖到车门饰板
3. 线束线束发出的轻叩声
4. 车门未对准导致起动和停车时出现砰砰的噪音

在重现这些情况时，粘贴或移动这些零部件或按住它们能够消除多种故障。通常可以使用呢绒布胶带或隔离泡沫块隔离这些区域来排除噪音。

### 行李箱

行李箱噪音通常是由于用户放入行李箱的千斤顶松动或物品松动造成的。

另外还要注意：

1. 行李盖减震装置位置不当
2. 行李盖锁扣未对准
3. 行李盖扭力杆碰在一起
4. 牌照或支架松动

可以通过调整、固定或隔离导致噪音的项目或元件来排除大多数故障。

### 天窗 / 顶衬

天窗 / 顶衬区域的噪音可以追溯为以下：

1. 天窗盖、横梁、拉杆或密封件导致的喀喀声或轻微的敲击声
2. 遮阳板轴在保持架中晃动
3. 前或后挡风玻璃接触到顶衬蒙皮并发出吱吱声

重现当时情况时，再次按住元件停止噪音可以消除大多数故障。维修通常要使用呢绒布胶带隔离。

# 吱吱声和喀喀声故障诊断

## 座椅

隔离座椅噪音时，要特别注意产生噪音时座椅的位置以及座椅上的物品。在确认和隔离噪音来源时需要重现这些条件。

座椅噪音的原因包括：

1. 头枕杆和安装孔
2. 座椅垫和座椅架之间的吱吱声
3. 后排座椅背锁和支架

重现噪音时，可以移动或按住可疑的元件来隔离这些噪音。可以通过重新放置元件或在接触区域使用聚氨酯胶带排除大多数故障。

## 发动机罩下

发动机罩下或发动机壁上的元件可能会产生一些内部噪音。这些噪音会传至乘客车厢中。

传播发动机罩下噪音的原因包括：

1. 安装在发动机壁上的元件
2. 穿过发动机壁的元件
3. 发动机壁支架和接头
4. 散热器固定销松动
5. 发动机罩保险杠未对准
6. 发动机罩锁扣未对准

因为这些噪音可以传到车辆内部，所以很难隔离。最好的方法是依次固定、移动或隔离一个元件，并测试行驶车辆。另外，可以更改发动机转速或负荷来隔离噪音。可以通过移动、调整、固定或隔离导致噪音的元件来排除故障。

A  
B  
C  
D  
E  
F  
G  
H

IP

J  
K  
L  
M

### 吱吱声和喀喀声诊断表

亲爱的东风 NISSAN 用户：

我们很关心您对东风 NISSAN 汽车的满意度。维修吱吱声和喀喀声有时会非常困难。为了能一次就完成修理，请花些时间注明汽车中吱吱声和喀喀声发出的区域，以及噪音出现条件。维修顾问或维修技师可能会要求与您一起进行路试，来确认您听到的噪音。

#### I. 噪音发出的区域？（圈出汽车的区域）

插图仅供参考，可能没有反映出您汽车的实际配置。

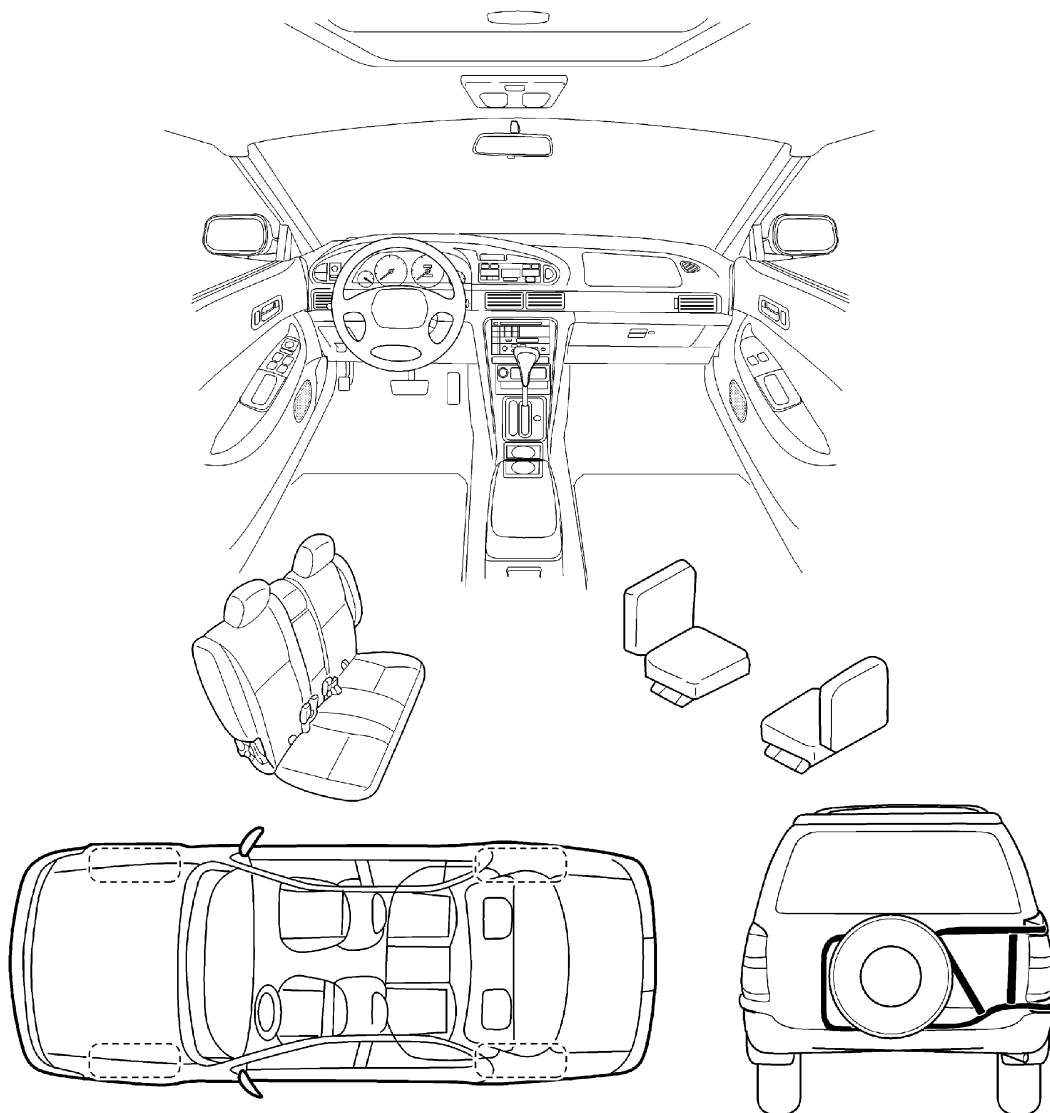

继续在表背面，简要描述噪音或喀喀声的位置。另外，请指出噪音发生时的情况。



# 吱吱声和喀喀声故障诊断

## 吱吱声和喀喀声诊断表 一页 2

简要描述噪音发出的位置:

---

---

---

### II. 何时发出的噪音? (可多选)

- |                                 |                                    |
|---------------------------------|------------------------------------|
| <input type="checkbox"/> 任何时候   | <input type="checkbox"/> 在太阳下直晒时   |
| <input type="checkbox"/> 早晨第一次  | <input type="checkbox"/> 下雨或潮湿环境下  |
| <input type="checkbox"/> 仅当外界冷时 | <input type="checkbox"/> 干燥或多尘环境下  |
| <input type="checkbox"/> 仅当外界热时 | <input type="checkbox"/> 其他: _____ |

### III. 行驶时:

- 整个途中
- 起伏的路面
- 高速颠簸
- 仅在车速为 \_\_\_\_\_
- 加速时
- 刹车时
- 转向时: 向左、向右或左右转向时都是
- 带有乘客或货物
- 其他: \_\_\_\_\_
- 行驶 \_\_\_\_\_ 里或 \_\_\_\_\_ 分钟后

### IV. 噪音类型有:

- 吱吱声 (像网球鞋在干净的地板上)
- 嘎嘎声 (像走在陈旧的木地板上)
- 喀喀声 (像摇晃儿童玩具)
- 敲击声 (像敲门声)
- 滴答声 (像时钟秒针的声音)
- 重击声 (重物、消声器敲击噪音)
- 嗡嗡声 (像大群蜜蜂发出的声音)

以下由维修服务人员完成  
路试记录:

---

---

	是	否	症状
客户一起进行汽车测试驾驶	<input type="checkbox"/>	<input type="checkbox"/>	_____
- 在测试驾驶时确认了噪音	<input type="checkbox"/>	<input type="checkbox"/>	_____
- 确认并排除了噪音源	<input type="checkbox"/>	<input type="checkbox"/>	_____
- 继续进行测试驾驶确认已修复	<input type="checkbox"/>	<input type="checkbox"/>	_____

VIN: \_\_\_\_\_ 客户姓名: \_\_\_\_\_

W.O. #: \_\_\_\_\_ 日期: \_\_\_\_\_

此表必须附加在接车单上

# 仪表板总成

## 仪表板总成 零件图

PFP:68200

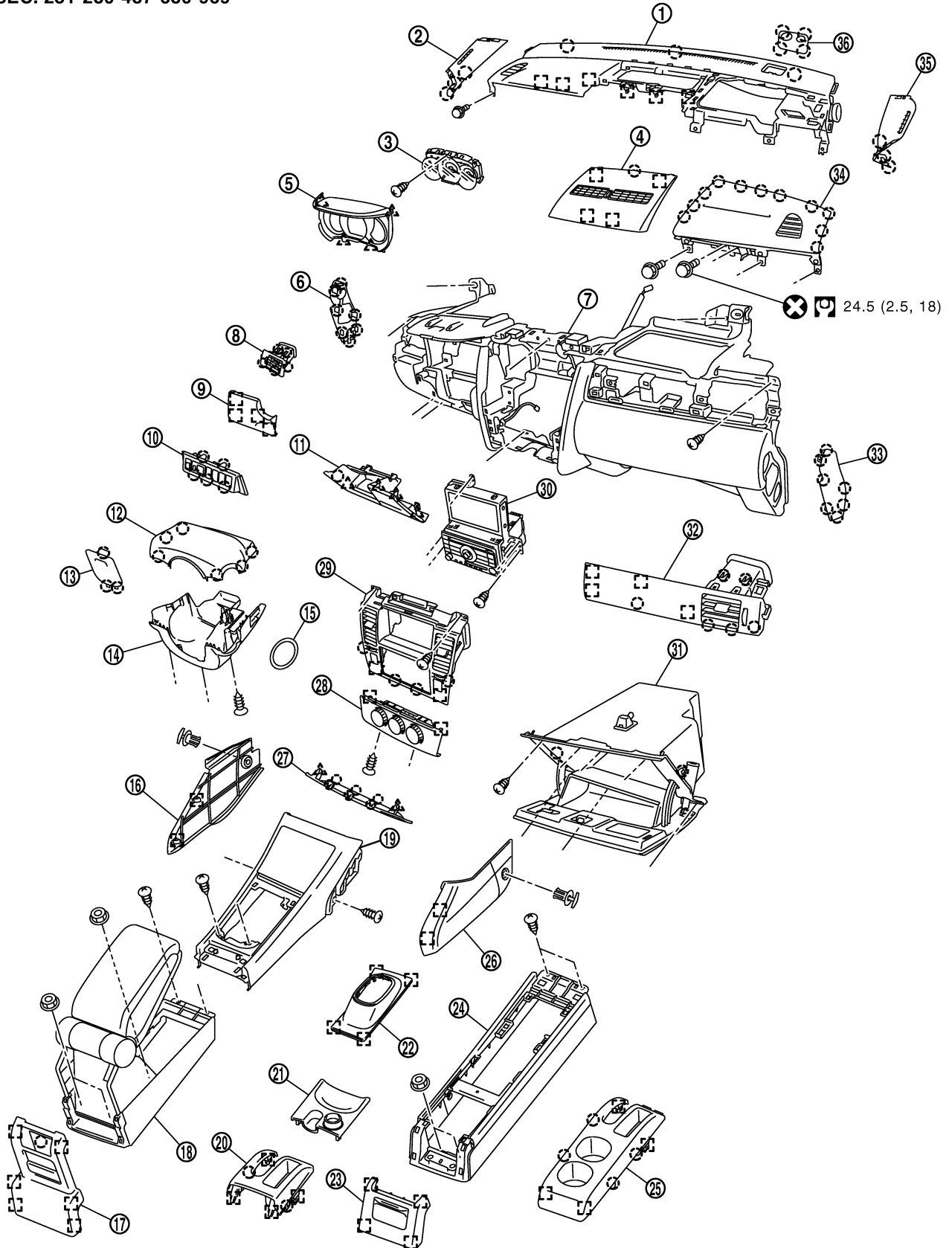

EIS00C9J

SEC. 251•280•487•680•969



PIIB2438E

# 仪表板总成

- |  |  |  |
|--|--|--|
| 1. 仪表上板总成  | 2. 仪表侧板（左侧）  | 3. 组合仪表  |
| 4. 仪表板饰件 E   | 5. 板盖 A  | 6. 仪表侧罩（左侧）  |
| 7. 仪表板和衬垫  | 8. 侧通风总成（左侧）   | 9. 仪表板侧饰件  |
| 10. 开关面板总成   | 11. 仪表板下饰件   | 12. 转向柱上盖  |
| 13. 保险丝盒盖  | 14. 转向柱下盖  | 15. 转向锁锁眼盖   |
| 16. 仪表下盖（左侧）   | 17. 控制台后部饰件（带扶手）   | 18. 控制台体总成（带扶手）  |
| 19. 中央控制台总成  | 20. 控制台罩盖（带扶手）   | 21. 控制台罩   |
| 22. A/T 控制台饰件 / M/T 控制台防尘罩   | 23. 控制台后部饰件（不带扶手）  | 24. 控制台体总成（不带扶手）   |
| 25. 后茶杯架（不带扶手）   | 26. 仪表下盖（右侧）   | 27. 仪表板饰件 D  |
| 28. 控制器  | 29. 板盖 C   | 30. 音响单元   |
| 31. 手套箱总成  | 32. 侧通风总成（右侧）  | 33. 仪表侧罩（右侧）   |
| 34. 乘客安全气囊模块总成   | 35. 仪表侧板（右侧）   | 36. 仪表上罩   |
|  棘爪 |  卡箍 |  金属卡箍 |

## 拆卸和安装

EIS00C9K

### 工作步骤

按照下面编号的顺序，拆卸仪表板和衬垫，板盖 A，板盖 C，乘客安全气囊模块总成与中央控制台总成。

#### 注意：

- 提前断开蓄电池电缆。
- 提前断开安全气囊系统线路。
- 请勿损坏或强制打开安全气囊盖，否则会对安全气囊的性能产生不良影响。
- 注意不要刮伤衬垫和其它零部件。

	零部件	参考页	仪表板和衬垫	板盖 A	板盖 C	乘客安全气囊模块总成	中央控制台总成
A	仪表板饰件 E	<a href="#">IP-12</a>	[ 1 ]	[ 1 ]	[ 1 ]		
B	板盖 C	<a href="#">IP-12</a>	[ 2 ]		[ 2 ]		
C	音响单元	<a href="#">AV-11</a>	[ 3 ]				
D	前柱装饰（左 / 右）	<a href="#">EI-31</a>	[ 4 ]	[ 2 ]		[ 1 ]	
E	仪表侧板（左 / 右）	<a href="#">IP-12</a>	[ 5 ]	[ 3 ]		[ 2 ]	
F	仪表侧罩（左 / 右）	<a href="#">IP-13</a>	[ 6 ]	[ 4 ]		[ 3 ]	
G	仪表板侧饰件	<a href="#">IP-13</a>	[ 7 ]	[ 5 ]			
H	侧通风总成（左侧）	<a href="#">IP-13</a>	[ 8 ]	[ 6 ]			
I	转向锁锁眼盖	<a href="#">IP-14</a>	[ 9 ]				
J	转向柱上盖	<a href="#">IP-14</a>	[ 10 ]	[ 7 ]			
K	转向柱下盖	<a href="#">IP-14</a>	[ 11 ]				
L	板盖 A	<a href="#">IP-14</a>	[ 12 ]	[ 8 ]			
M	组合仪表	<a href="#">DI-22</a>	[ 13 ]				
N	开关面板总成	<a href="#">IP-15</a>	[ 14 ]				
O	仪表板下饰件	<a href="#">IP-15</a>	[ 15 ]				
P	手套箱总成	<a href="#">IP-15</a>	[ 16 ]				
Q	侧通风总成（右侧）	<a href="#">IP-15</a>	[ 17 ]			[ 4 ]	
R	乘客安全气囊模块总成	<a href="#">IP-16</a>	[ 18 ]			[ 5 ]	
S	仪表上罩	<a href="#">IP-17</a>	[ 19 ]				
T	仪表上板总成	<a href="#">IP-17</a>	[ 20 ]				
U	仪表板饰件 D	<a href="#">IP-17</a>	[ 21 ]				
V	控制器	<a href="#">MTC-77</a>	[ 22 ]				

# 仪表板总成

	零部件	参考页	仪表板和衬垫	板盖 A	板盖 C	乘客安全气囊 模块总成	中央控制台 总成
W	控制台罩	<a href="#">IP-17</a>	[ 23 ]				[ 1 ]
X	A/T 控制台饰件	<a href="#">IP-18</a>	[ 24 ]				[ 2 ]
Y	M/T 控制台防尘罩	<a href="#">IP-18</a>	[ 24 ]				[ 2 ]
Z	控制台后饰件	<a href="#">IP-18</a>	[ 25 ]				[ 3 ]
a	控制台罩盖 (带扶手)	<a href="#">IP-18</a>	[ 26 ]				[ 4 ]
b	后茶杯架 (不带扶手)	<a href="#">IP-18</a>	[ 26 ]				[ 4 ]
c	控制台体总成	<a href="#">IP-18</a>	[ 27 ]				[ 5 ]
d	仪表下盖 (左 / 右)	<a href="#">IP-19</a>	[ 28 ]				[ 6 ]
e	中央控制台总成	<a href="#">IP-19</a>	[ 29 ]				[ 7 ]
f	保险丝盒盖	<a href="#">IP-19</a>	[ 30 ]				
g	灯光和转向信号开关	<a href="#">LT-133</a>	[ 31 ]				
h	雨刮器和洗涤器开关	<a href="#">WW-39</a>	[ 32 ]				
i	仪表板和衬垫	<a href="#">IP-19</a>	[ 33 ]				

[ ]: 拆卸中的步骤编号。

## 拆卸

### (A) 仪表板饰件 E

分离金属卡箍与棘爪的时候，将仪表饰件 E 向后拉动大约 30 度。

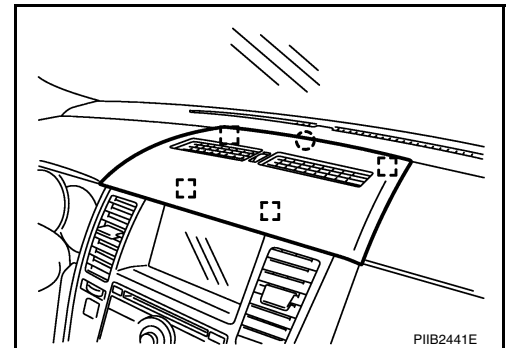

### (B) 板盖 C

1. 拆卸螺丝。
2. 向后拉，分离棘爪与金属卡箍。
3. 断开线束接头，然后拆卸板盖 C。

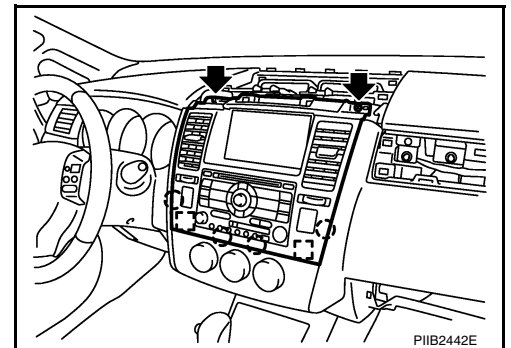

### (C) 音响单元

1. 拆卸螺丝。
2. 断开线束接头，然后拆卸音响单元。请参阅 [AV-11, "音响单元的拆卸与安装"](#)。

### (D) 前柱饰件 (左 / 右)

拆卸前柱饰件。请参阅 [EI-31, "车身侧内饰"](#)。

### (E) 仪表侧板 (左 / 右)

1. 向上拉出仪表侧板，然后分离棘爪。

2. 拆下仪表侧板。

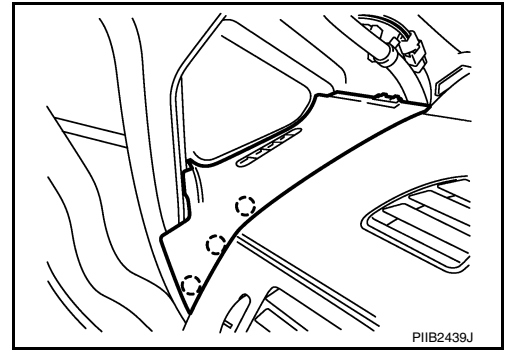

A  
B  
C  
D

## (F) 仪表侧罩 (左/右)

1. 将拆卸器插入仪表罩的上部缝隙。
2. 分离棘爪，然后拆卸仪表侧罩。

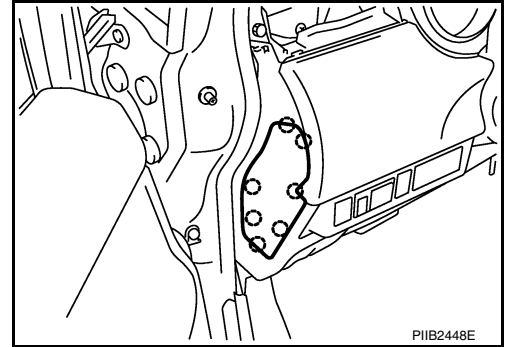

E  
F  
G

## (G) 仪表侧饰件

1. 将拆卸器插入仪表侧饰件的缝隙。
2. 分离金属卡箍，然后拆卸仪表侧饰件。

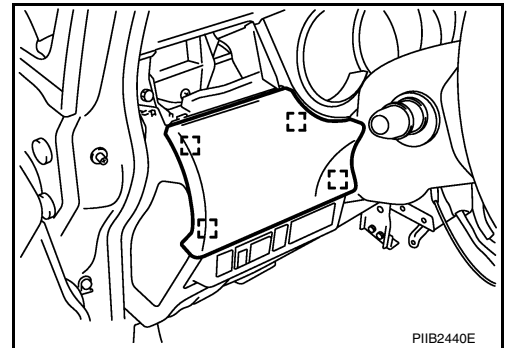

H  
IP  
J  
K

## (H) 侧通风总成 (左侧)

1. 拆卸仪表侧罩之后，如图所示，在侧通风总成底部缝隙中插入螺丝刀，顶住 A 和 B 以分离棘爪。

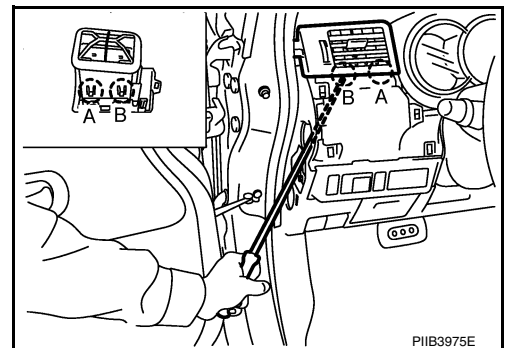

L  
M

## 仪表板总成

2. 从底部抬起侧通风器，在分离侧通风总成的上部棘爪时，向后拉动并拆卸侧通风器。

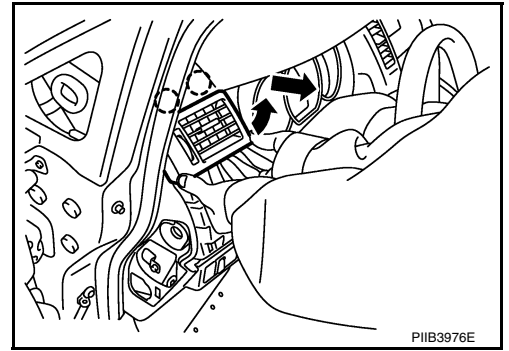

### (I) 转向锁锁眼盖

拆卸转向锁锁眼盖。

### (J) 转向柱上盖

1. 拆卸螺钉，分离棘爪。
2. 拆下转向柱上盖。

### (K) 转向柱下盖

拆卸螺钉，然后拆卸转向柱盖。

### (L) 板盖 A

1. 从仪表上板右侧拆卸螺钉。

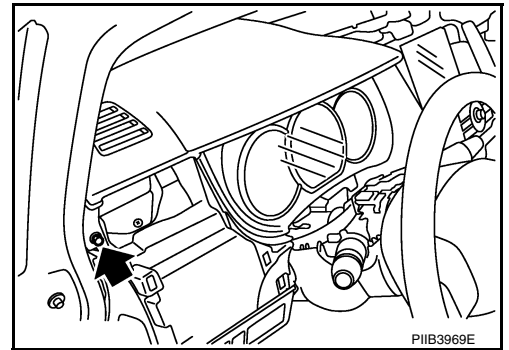

2. 向上抬起仪表上板，分离金属卡箍。
3. 向后拉动并分离卡箍。
4. 拆卸板盖 A。

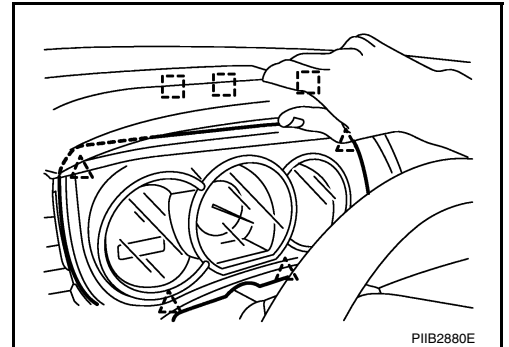

### (M) 组合仪表

拆卸组合仪表。请参阅 [DI-22, "组合仪表的拆卸和安装"](#)。

## (N) 开关面板总成

1. 向后拉出并分离开关面板总成棘爪。
2. 断开线束接头，然后拆卸开关面板总成。

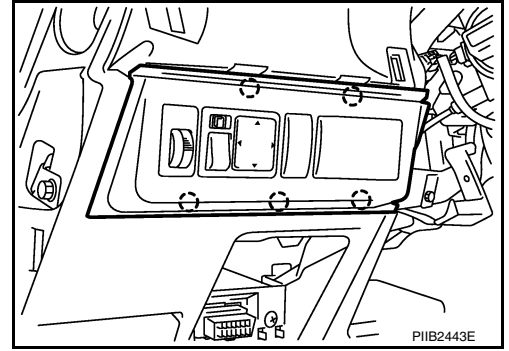

## (O) 仪表下饰件

1. 向后拉出并分离仪表下饰件的卡箍和棘爪。
2. 断开车内传感器和线束接头，然后拆卸仪表下饰件。

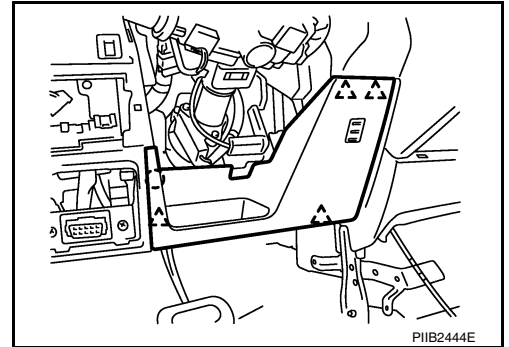

## (P) 手套箱总成

1. 拆卸螺丝。
2. 向后拉出并分离手套箱总成棘爪。
3. 断开线束接头，然后拆卸手套箱总成。

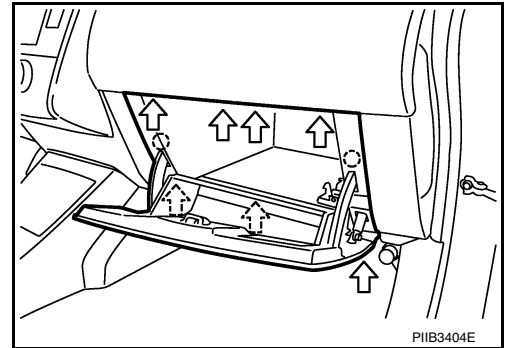

## (Q) 侧通风总成 (右侧)

1. 从中央控制台侧将一个拆卸器插入侧通风总成，分离仪表板衬垫的卡箍与棘爪。

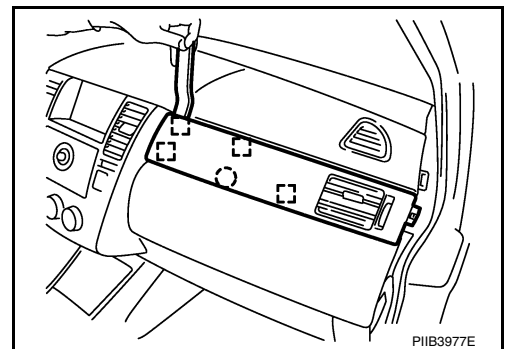

A  
B  
C  
D  
E  
F  
G  
H  
IP  
J  
K  
L  
M

## 仪表板总成

2. 如图所示，用手从手套箱伸到侧通风器后部，按 A 以拆卸棘爪。

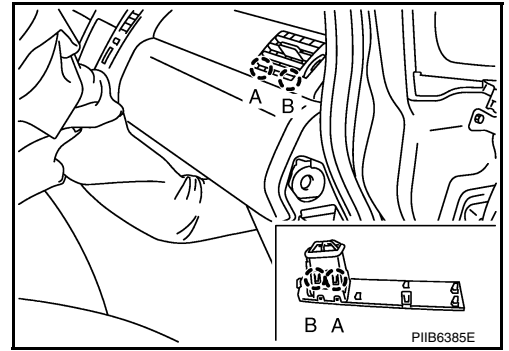

3. 拆卸仪表侧罩之后，如图所示，在侧通风总成底部缝隙中插入螺丝刀，顶住 B 以分离棘爪。

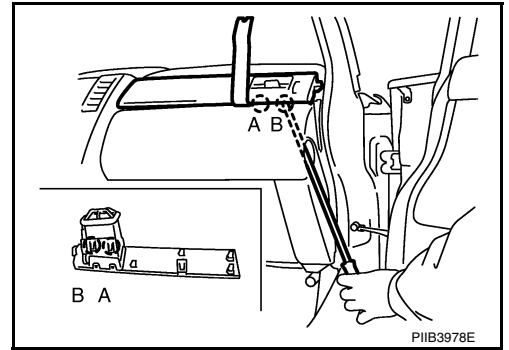

4. 从底部抬起侧通风总成，在分离侧通风总成的上部棘爪时，向后拉动并拆卸侧通风总成。

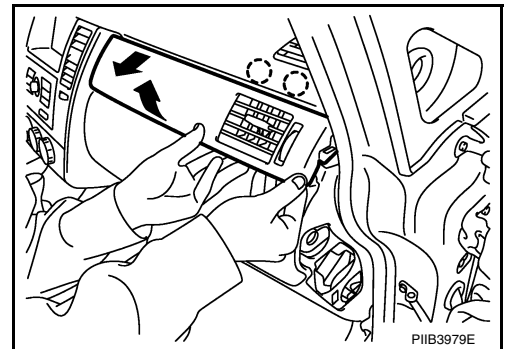

### (R) 乘客安全气囊模块总成

1. 拆卸前乘客安全气囊模块固定螺栓。请参阅 [SRS-39. "前排乘客安全气囊模块"](#)。
2. 拆卸螺栓，分离棘爪。
3. 拆下乘客安全气囊模块总成。

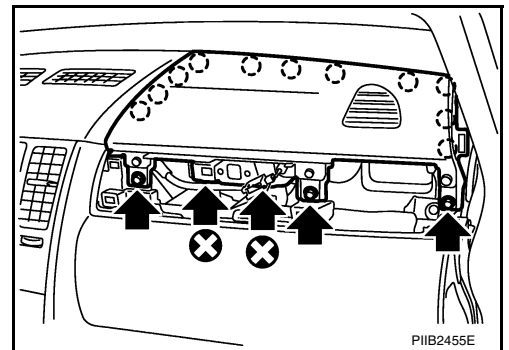



## (S) 仪表上罩

1. 将拆卸器插入仪表上罩的后部缝隙。
2. 断开线束接头，然后拆卸仪表上罩。

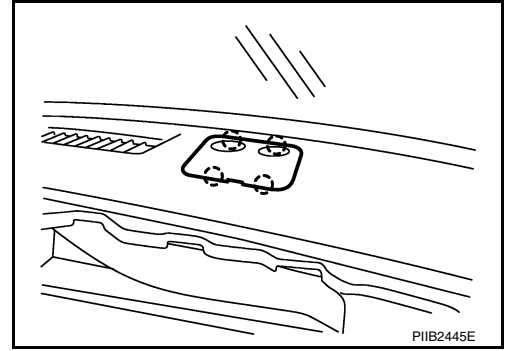

A  
B  
C  
D

## (T) 仪表上板总成

1. 拆卸螺栓与螺丝。
2. 向后拉出并拆卸仪表上板总成。

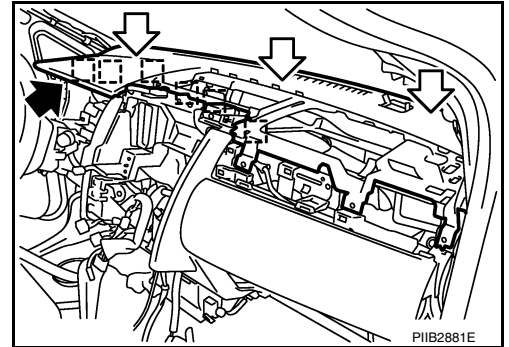

E  
F  
G  
H

## (U) 仪表饰件 D

1. 将拆卸器插入仪表饰件 D 上面的缝隙。
2. 分离卡箍与棘爪，然后拆卸仪表饰件 D。

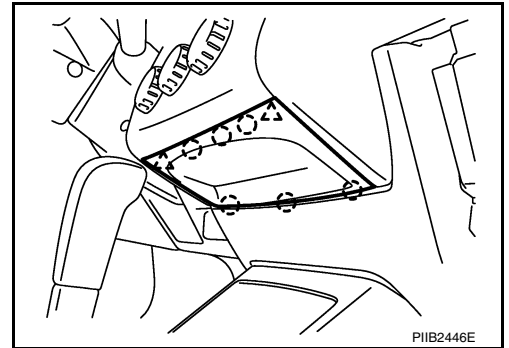

IP  
J  
K  
L

## (V) 控制器

拆卸控制器。请参阅 [ATC-203, "控制器"](#) 或 [MTC-77, "控制器"](#)。

## (W) 控制台罩

1. 在控制台罩前面的缝隙中插入一个拆卸器，然后分离金属卡箍。
2. 断开线束接头，然后拆卸控制台罩。

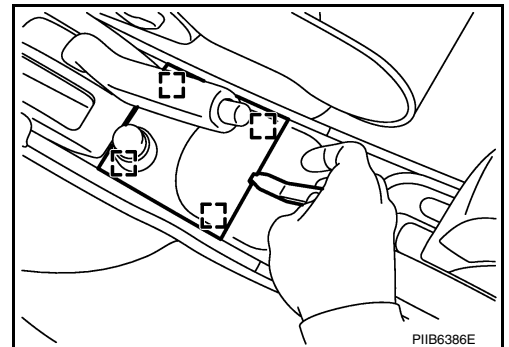

M

## (X)A/T 控制台饰件

1. 将换挡杆扳至“D”位置。
2. 拆卸换挡杆旋钮。请参阅 [AT-332, "控制装置的拆卸和安装"](#)。
3. 向上拉动并分离金属卡箍。
4. 拆卸 A/T 控制台饰件。

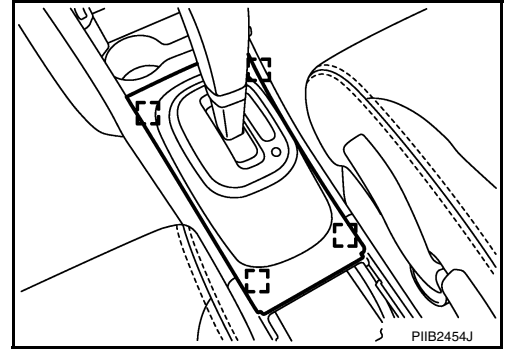

## (Y)M/T 控制台防尘罩

1. 拆卸换挡旋钮。请参阅 [MT-11, "控制连杆"](#)。
2. 向上拉动并分离金属卡箍。
3. 拆卸 M/T 控制台防尘罩。

## (Z) 控制台后部饰件

1. 分离金属卡箍与棘爪。
2. 拆下控制台后饰件。

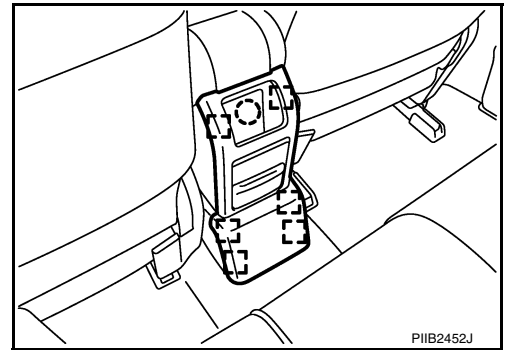

## (a) 控制台罩盖（带扶手）

1. 分离金属卡箍与棘爪，然后拆卸控制台罩盖。

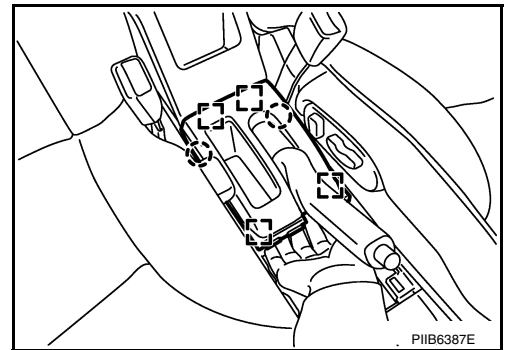

## (b) 后茶杯架（不带扶手）

1. 分离金属卡箍与棘爪。
2. 拆卸后茶杯架。

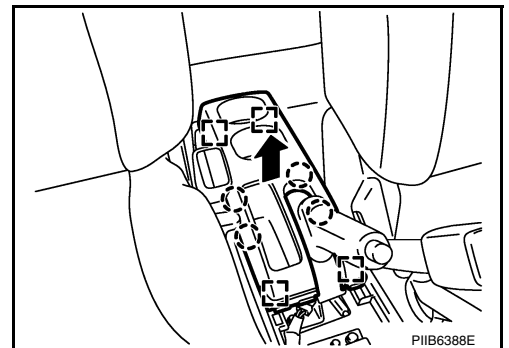

## (C) 控制台体总成

1. 拆卸螺丝和螺母。

# 仪表板总成

2. 断开线束接头，然后拆卸控制台总成。

## (D) 仪表下盖 (左/右)

1. 拆卸卡箍。
2. 分离金属卡箍并卸下仪表下盖。

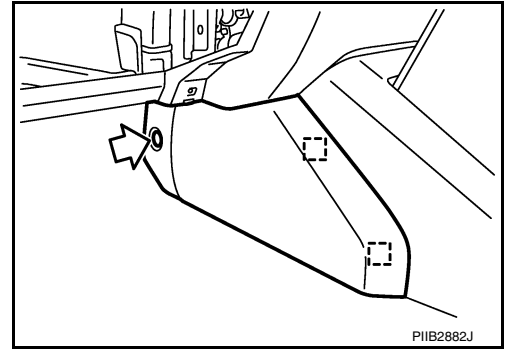

## (e) 中央控制台总成

拆卸螺丝，然后卸下中央控制台总成。

## (f) 保险丝盒盖

分离棘爪，并卸下保险丝盒盖。

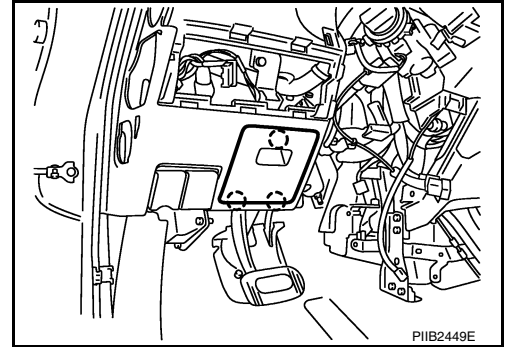

## (g) 照明与转向信号开关

拆卸照明与转向信号开关。请参阅 [LT-133, "照明和转向信号开关"](#)。

## (h) 雨刮器和洗涤器开关

拆卸雨刮器和洗涤器开关。请参阅 [WW-39, "前雨刮器和洗涤器开关的拆卸和安装"](#)。

## (i) 仪表板与衬垫

1. 拆卸发动机罩开启器把手和加油管盖开启器把手的固定螺栓。请参阅 [BL-16, "发动机罩锁操纵件的拆卸和安装"](#)。
2. 拆卸螺丝，然后从乘客车门开启位置处拆卸仪表板和衬垫。

## 安装

按照与拆卸相反的顺序安装。

A  
B  
C  
D  
E  
F  
G  
H  
IP  
J  
K  
L  
M

## 解体和组装 手套箱总成

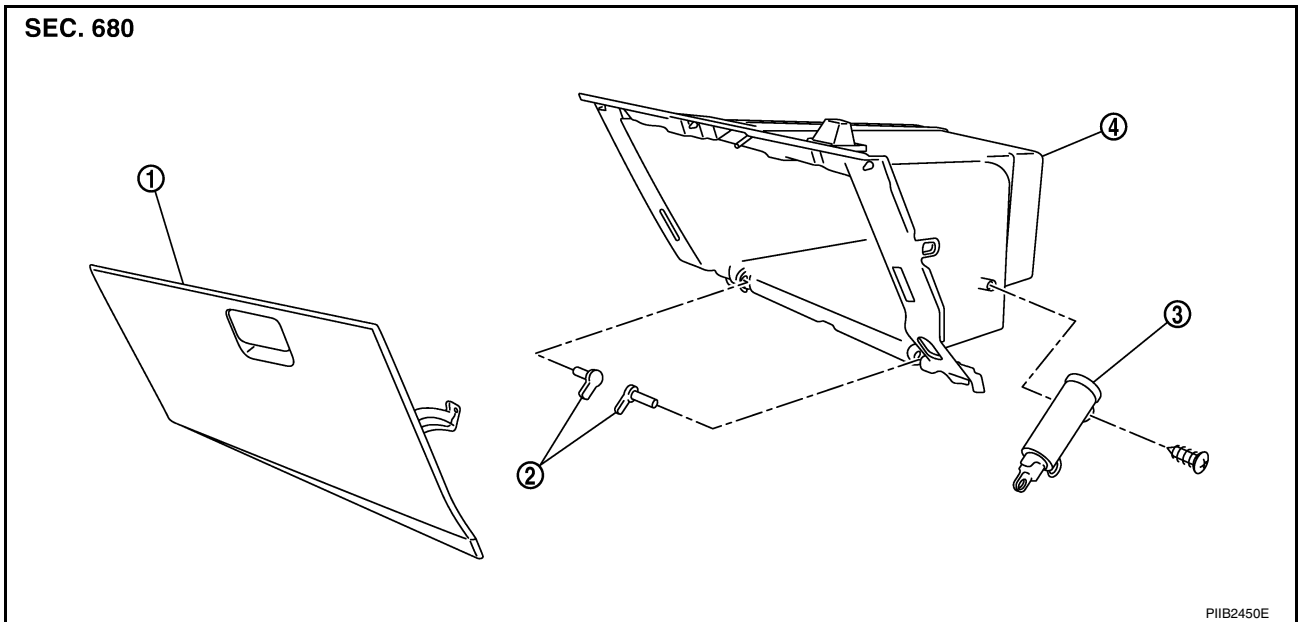

- |         |      |        |
|---------|------|--------|
| 1. 手套箱盖 | 2. 销 | 3. 缓冲器 |
| 4. 手套箱盖 |      |        |

### 解体

1. 拆卸缓冲器的螺丝，然后拆卸缓冲器。
2. 拆卸销钉，卸下手套箱盖。

### 组装

按照解体的相反顺序组装。

## 中央控制台总成

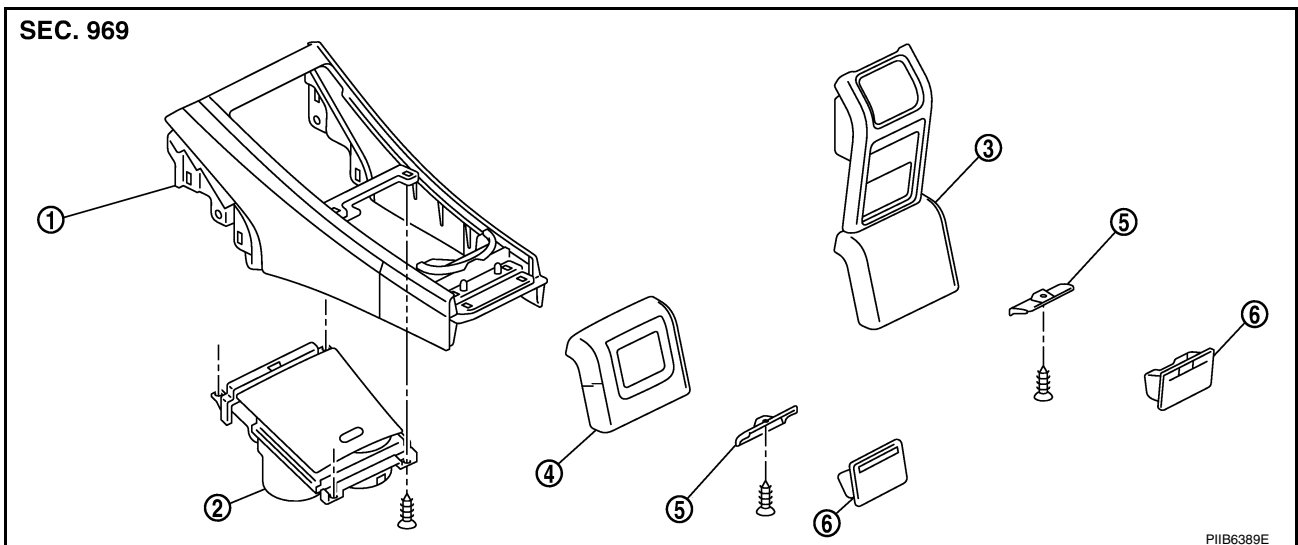

- |                   |         |                  |
|-------------------|---------|------------------|
| 1. 中央控制台总成        | 2. 前茶杯架 | 3. 控制台后部饰件 (带扶手) |
| 4. 控制台后部饰件 (不带扶手) | 5. 烟灰缸架 | 6. 烟灰缸           |

### 解体

1. 从中央控制台的后面拆卸螺丝，然后卸下前茶杯架。
2. 拆下烟灰缸。
3. 拆卸螺丝，然后从控制台饰件上卸下烟灰缸架。

# 仪表板总成

---

## 组装

按照解体的相反顺序组装。

A

B

C

D

E

F

G

H

**IP**

J

K

L

M

