

系统电路图/连接器图

- 这些图给出了各个系统从电源到地线的电路。电源部分在本页的上半部分，接地部分在本页的下半部分。本图所描述的是点火开关关闭的状态。

下面是对图中各点的解释说明。

系统命名

发动机（引擎）控制系统

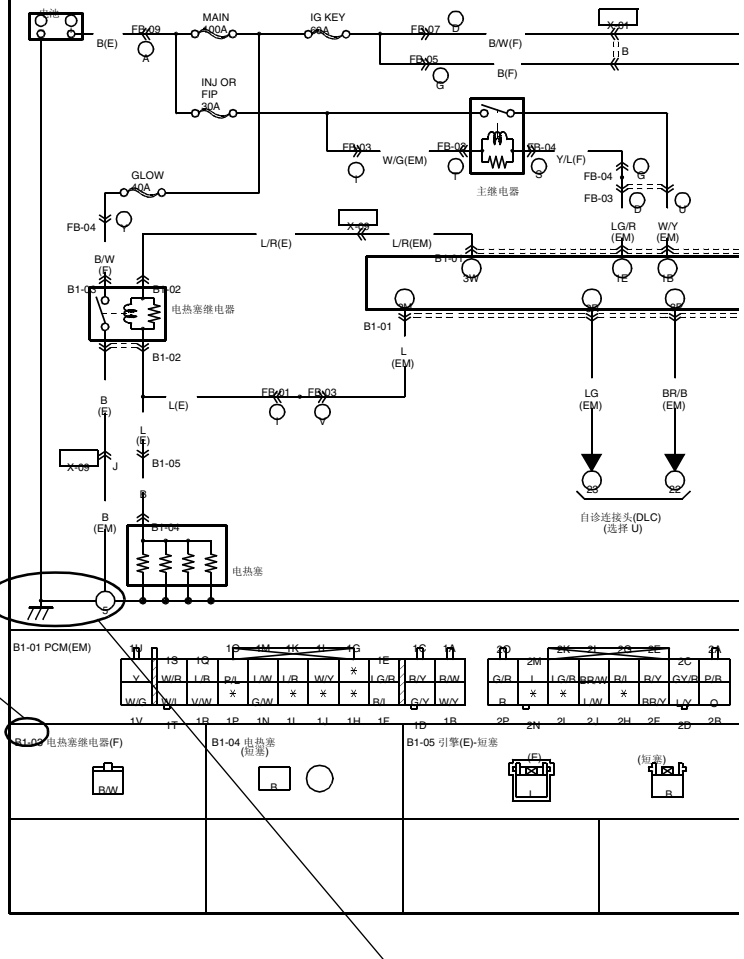

接头代码

这些字母前缀表示系统中被使用的连接器

- Y : 接地连接器
- A : 充电系统连接器/起动系统连接器
- B : 发动机控制系统连接器
- C : 仪表控制系统连接器
- D : 刮水刷系统连接器
- E : 照明系统连接器
- F : 信号系统连接器
- G : 空调系统连接器
- H : 传动控制/钥匙联锁装置/ 档位锁系统连接器
- I : 车内灯系统连接器
- J : 音频/收音机连接器
- K : 电动窗/电动门锁系统连接器
- L : 遥控控制镜子系统连接器
- M : 可滑动天窗系统连接器
- O : 制动防抱死系统连接器
- P : 电动座位/座位加热系统连接器
- Q : 自动巡航控制系统连接器
- S : 被动肩带控制/安全气囊系统连接器
- T : 其它
- U : 数据链路输连接器
- X : 通用连接器
- JB : 接线箱连接器
- FB : 主保险块

接地的号码

线束型的接地跟部件的接地有不同的表示方式

接地的类型	符号
<p>线束型</p>	
<p>装置型</p> <p>传感器</p>	