

维修手册

Jetta AT 新内饰 2001 ▶

电 路 图

01年9月版

目 录

1. 仪表显示
2. 空调系统
3. 中控锁及电动门窗

手制动和制动液面警报

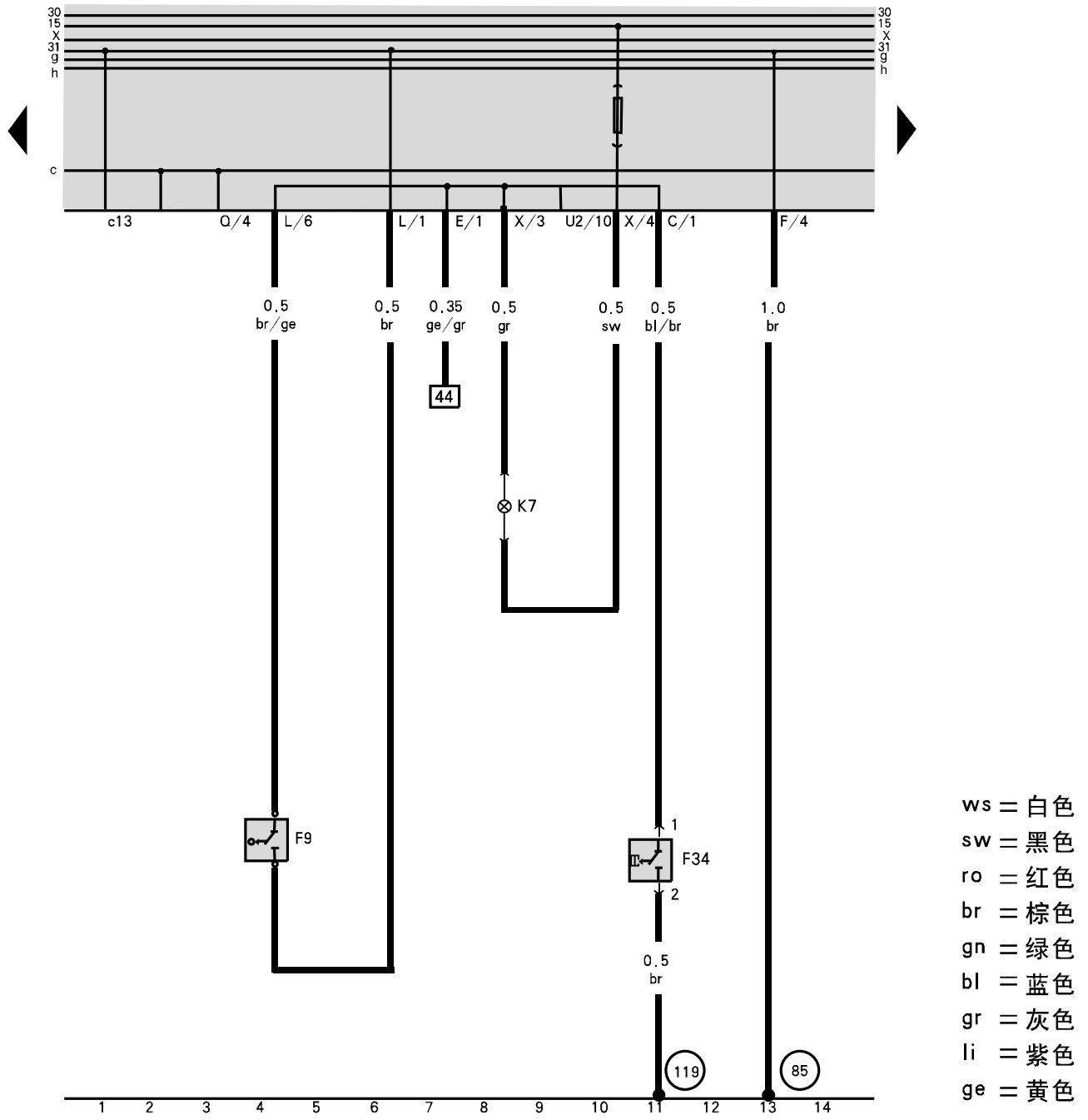

F9 - 手制动指示灯开关

F34 - 制动液面警报开关

K7 - 双管路制动及手制动指示灯

85 - 接地点，发动机舱线束内

119 - 接地连接，前大灯线束内

仪表板连接, 油压开关, 冷却液温度传感器

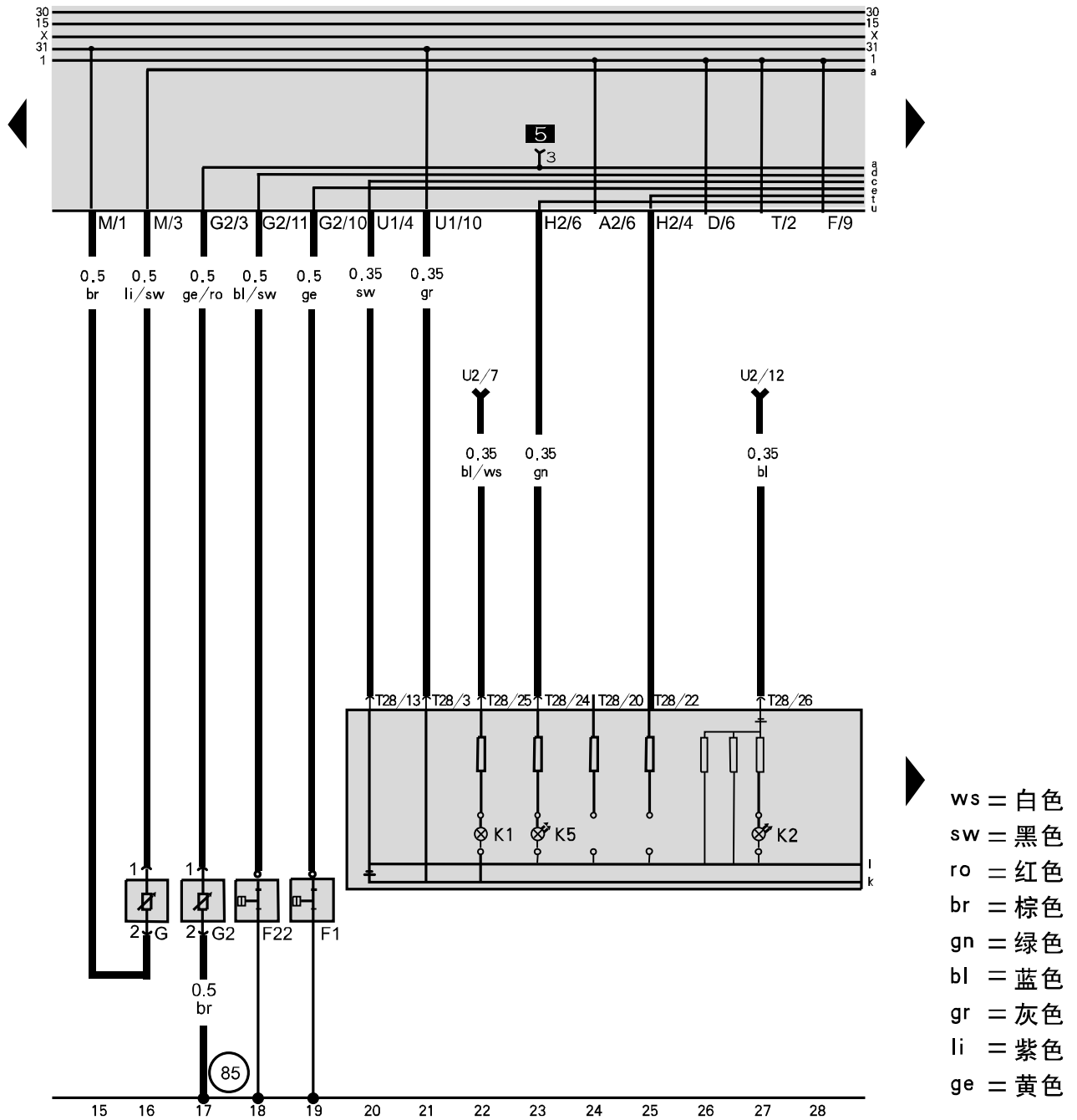

F1 - 油压开关*

F22 - 油压开关*

G - 燃油表传感器

G2 - 冷却液温度传感器

K1 - 远光警报灯

K2 - 发电机警报灯

K5 - 转向警报灯

T28 - 28孔插头, 在仪表板上

85 - 搭铁连接点, 在发动机舱线束内

* - 开关说明维修手册, 高尔夫/捷达

仪表连接, 燃油表, 冷却液温度表, 声光油压报警, 数字式时钟, 转速表

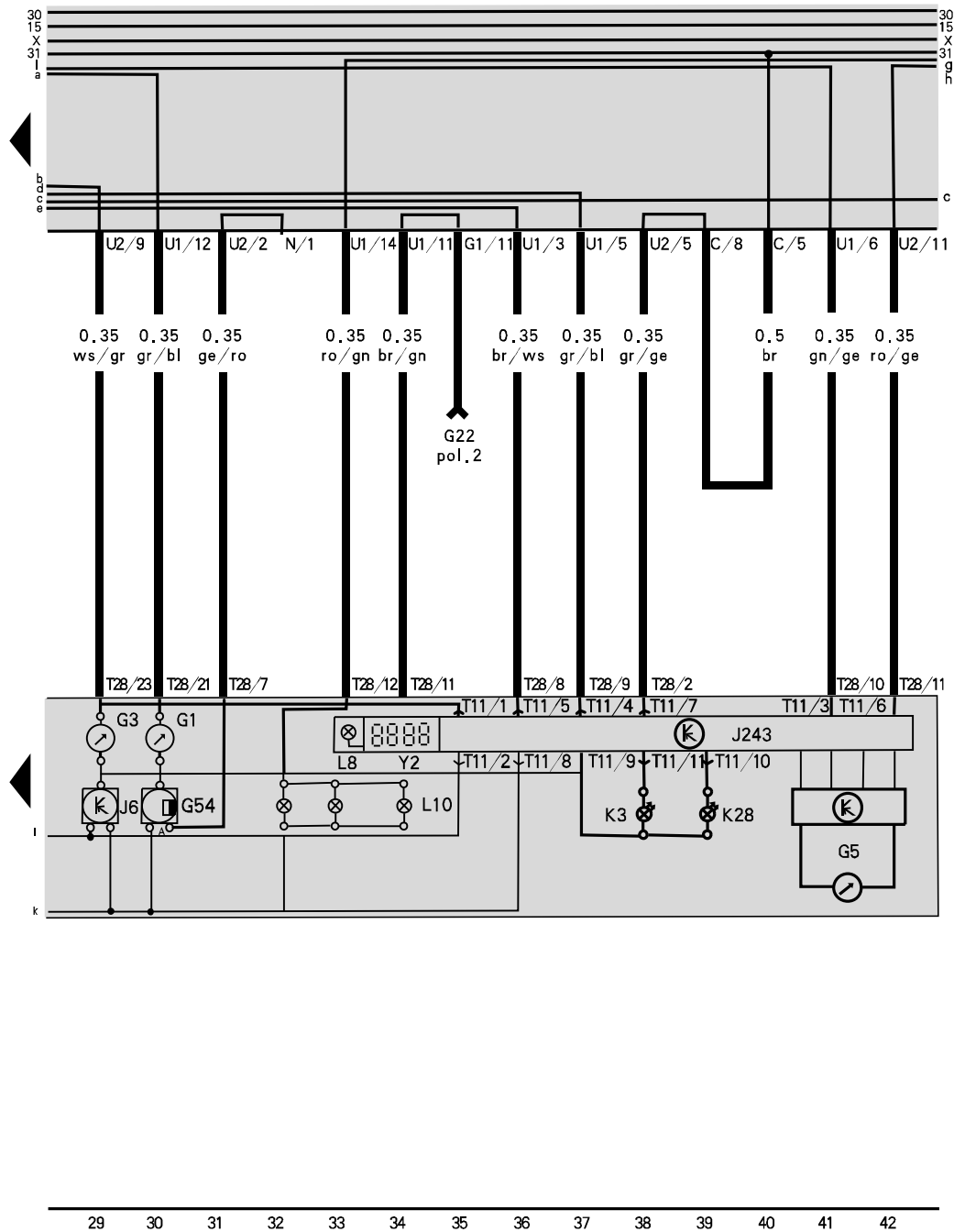

- | | | | |
|------|-------------------|-----|--------------------|
| G1 | — 燃油表 | K28 | — 冷却液温度警报灯 |
| G3 | — 冷却液温度表 | L8 | — 时钟照明灯 |
| G5 | — 转速表 | L10 | — 仪表板照明灯 |
| G22 | — 车速传感器 | L1d | — 单孔插接件, 继电器盒后面 |
| G54 | — 速度传感器(仪表板内) | T11 | — 11孔插接件, 控制器J243上 |
| J6 | — 稳压器 | T28 | — 28孔插接件, 仪表板旁 |
| J243 | — 油压和冷却液报警及转速控制单元 | Y2 | — 数字式时钟 |
| K3 | — 油压警报灯 | | |

安全气囊警报灯、档位显示、手制动灯

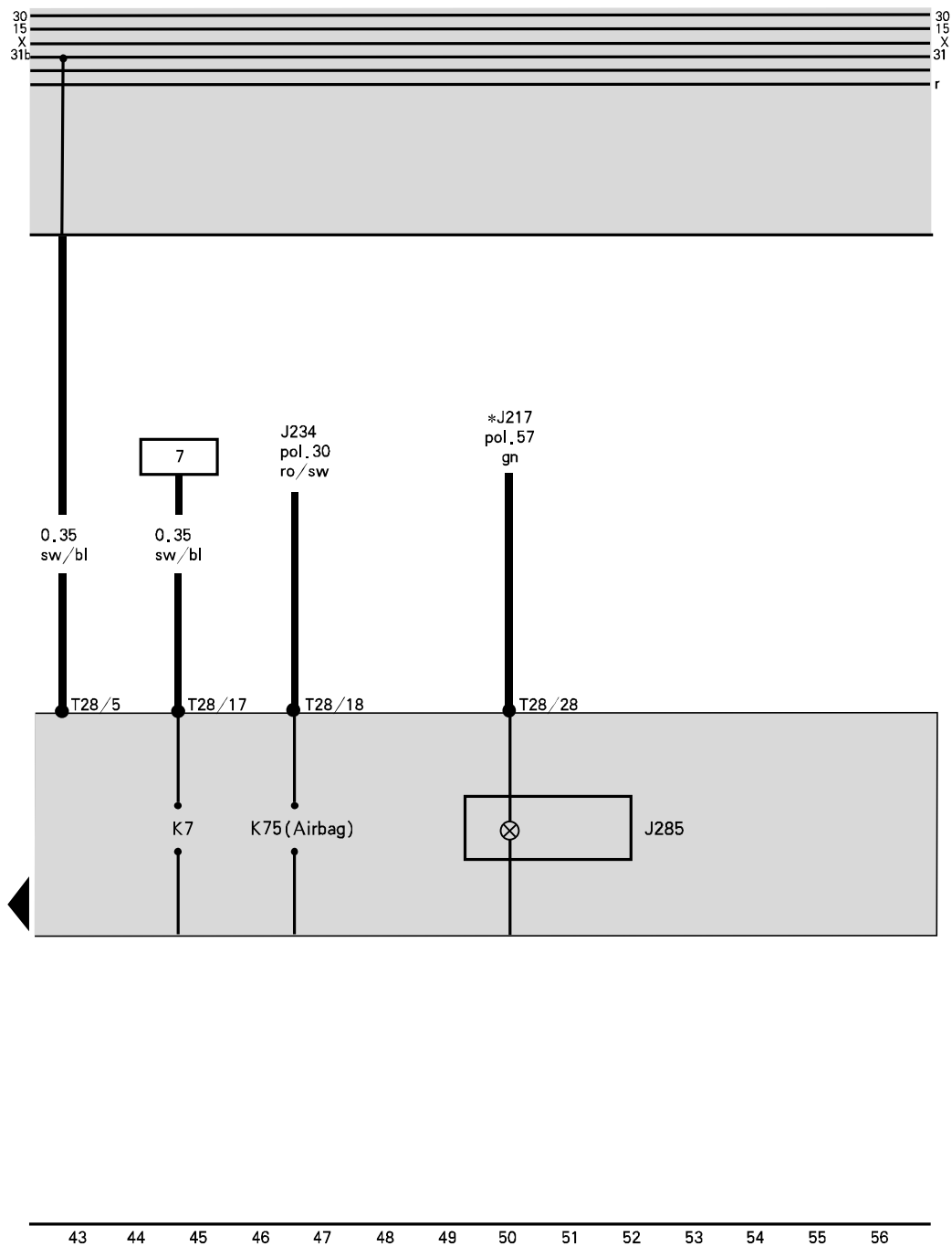

T28 - 插头, 28孔

K7 - 手制动指示灯

K75 - 安全气囊警报灯(airbag)

J285 - 液晶显示控制单元(档位显示)

J234 - 安全气囊控制单元

J217 - 自动变速箱控制单元

* - 自动变速箱用

鼓风机开关, 调速电阻, 鼓风机, 空调控制面板照明

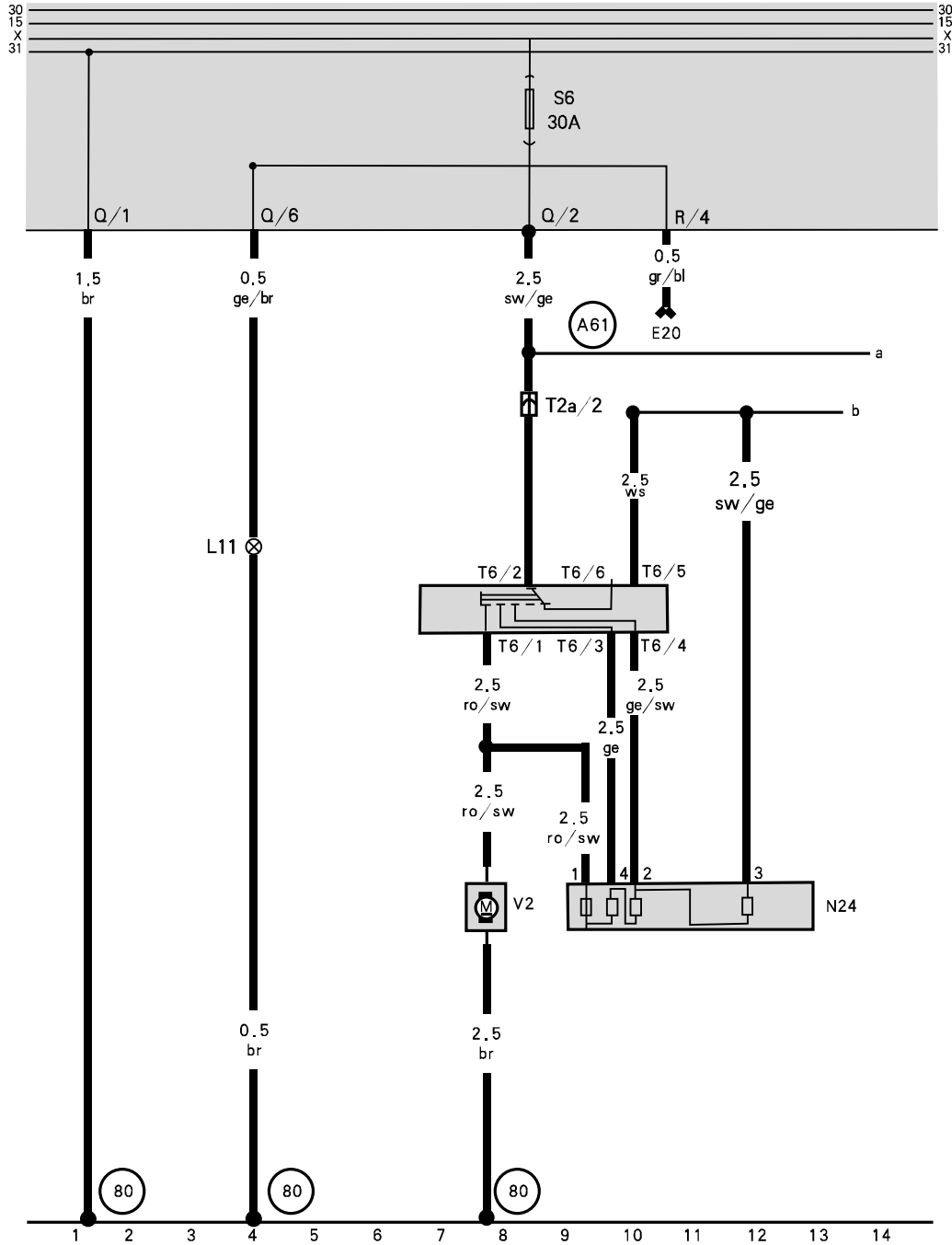

- ws = 白色
- sw = 黑色
- ro = 红色
- br = 棕色
- gn = 绿色
- bl = 蓝色
- gr = 灰色
- li = 紫色
- ge = 黄色

- E9 - 鼓风机开关
- E20 - 大灯开关
- N24 - 调速电阻
- L16 - 空调控制面板照明灯
- V2 - 鼓风机
- S6 - 6号保险, 位于中央电器盒
- T2a - 插头, 2孔, 白色
- T6 - 插头, 6孔, 白色
- (80) - 接地点, 位于左侧A柱
- (A61) - 连接点, 位于空调线束内

A / C开关, 双温开关, 冷却液风扇, 空调控制器, 循环风门电磁阀

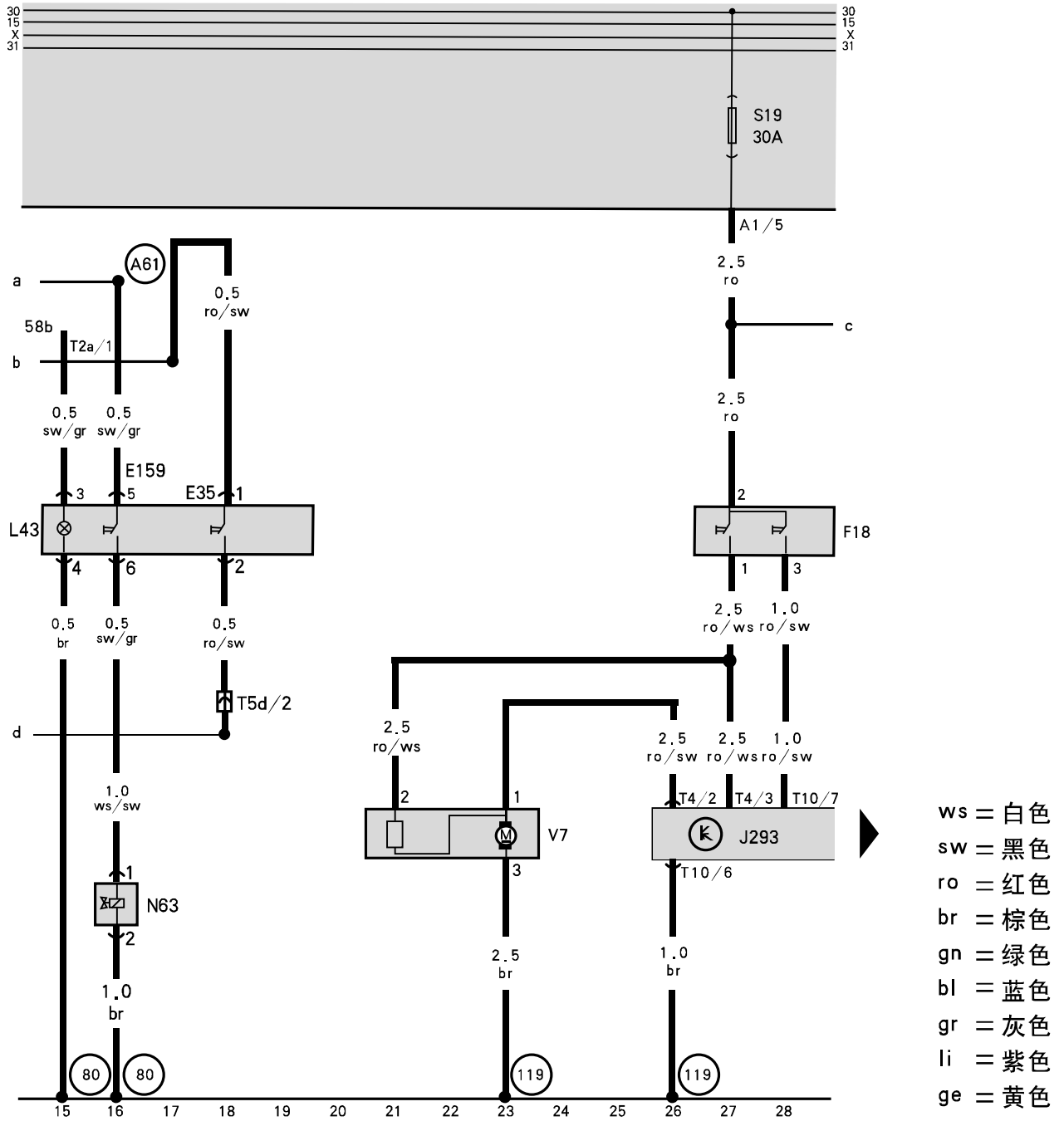

- S19 - 19号保险, 位于中央电器盒
- L43 - A / C开关照明灯
- E35 - 空调A / C开关
- E159 - 内循环开关
- V7 - 冷却液风扇
- F18 - 双温开关
- J293 - 空调控制单元
- T2a - 插头, 2孔, 白色, 位于仪表线束
- T4 - 插头, 4孔, 黑色
- T5d - 插头, 5孔, 白色
- T10 - 插头, 10孔, 黑色
- (A61) - 连接点, 位于空调线束内
- (80) - 接地点, 位于左侧A柱
- (119) - 接地点, 位于发动机线束内

高低压开关, 空调继电器, 恒温器, 水温开关, 外界温度开关, 超速切断继电器, 电磁离合器

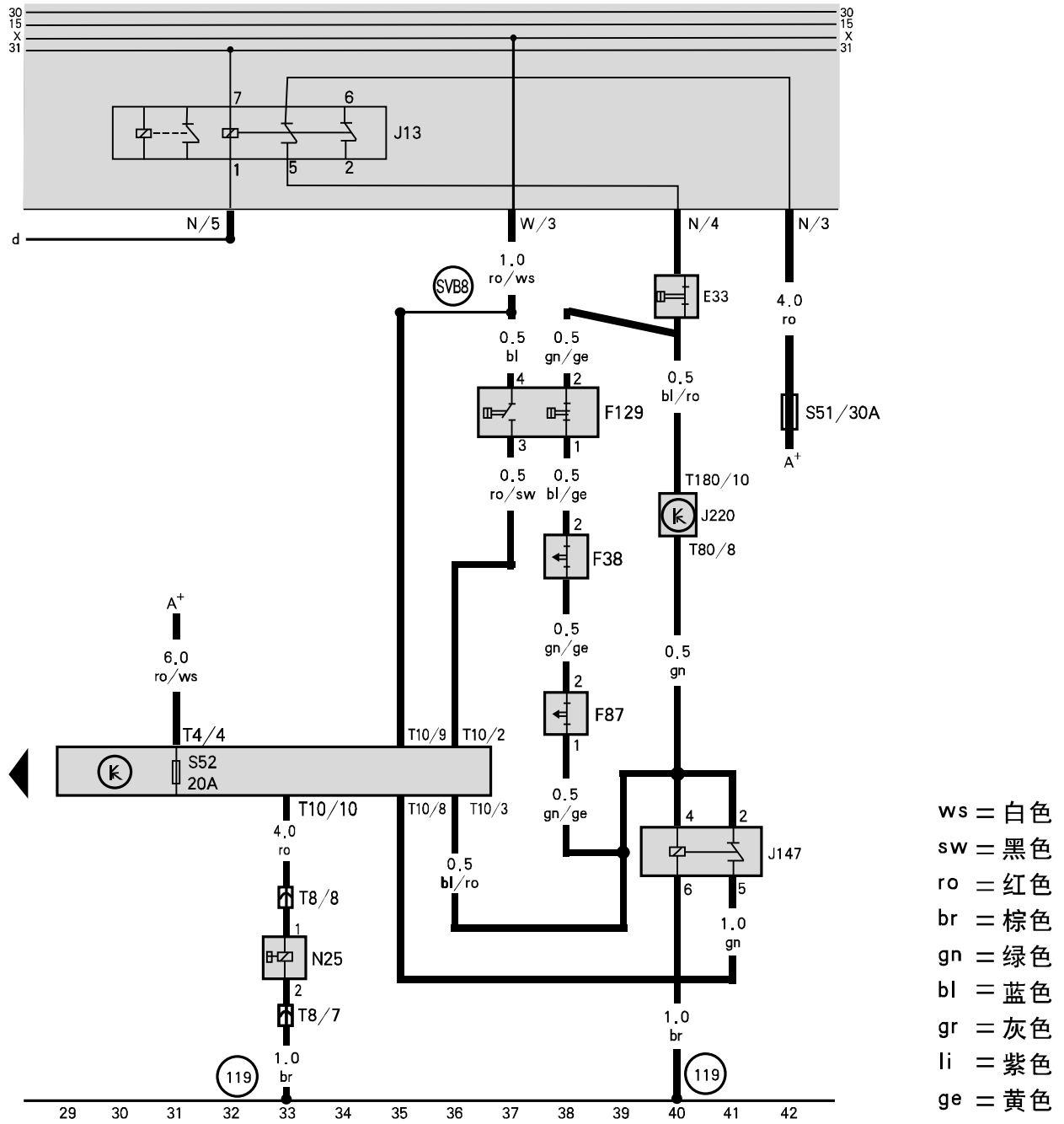

E33 - 恒温器

J13 - 空调继电器

F129 - 高低压开关

F38 - 外界温度开关

F87 - 水温开关

J147 - 超速切断继电器

N25 - 电磁离合器

J220 - 发动机控制单元

J293 - 空调控制单元

A - 蓄电池

T4 - 插头, 4孔, 黑色

T8 - 插头, 8孔, 黑色, 发动机主线束

T10 - 插头, 10孔, 黑色

T80 - 插头, 80孔, 黑色

⊙(SVB8) - 连接点, 位于发动机主线束内

⊙(119) - 接地点, 发动机主线束内

S51 - 保险, 位于中央电器盒上部

S52 - 保险, 位于空调控制单元上

中控锁控制单元供电

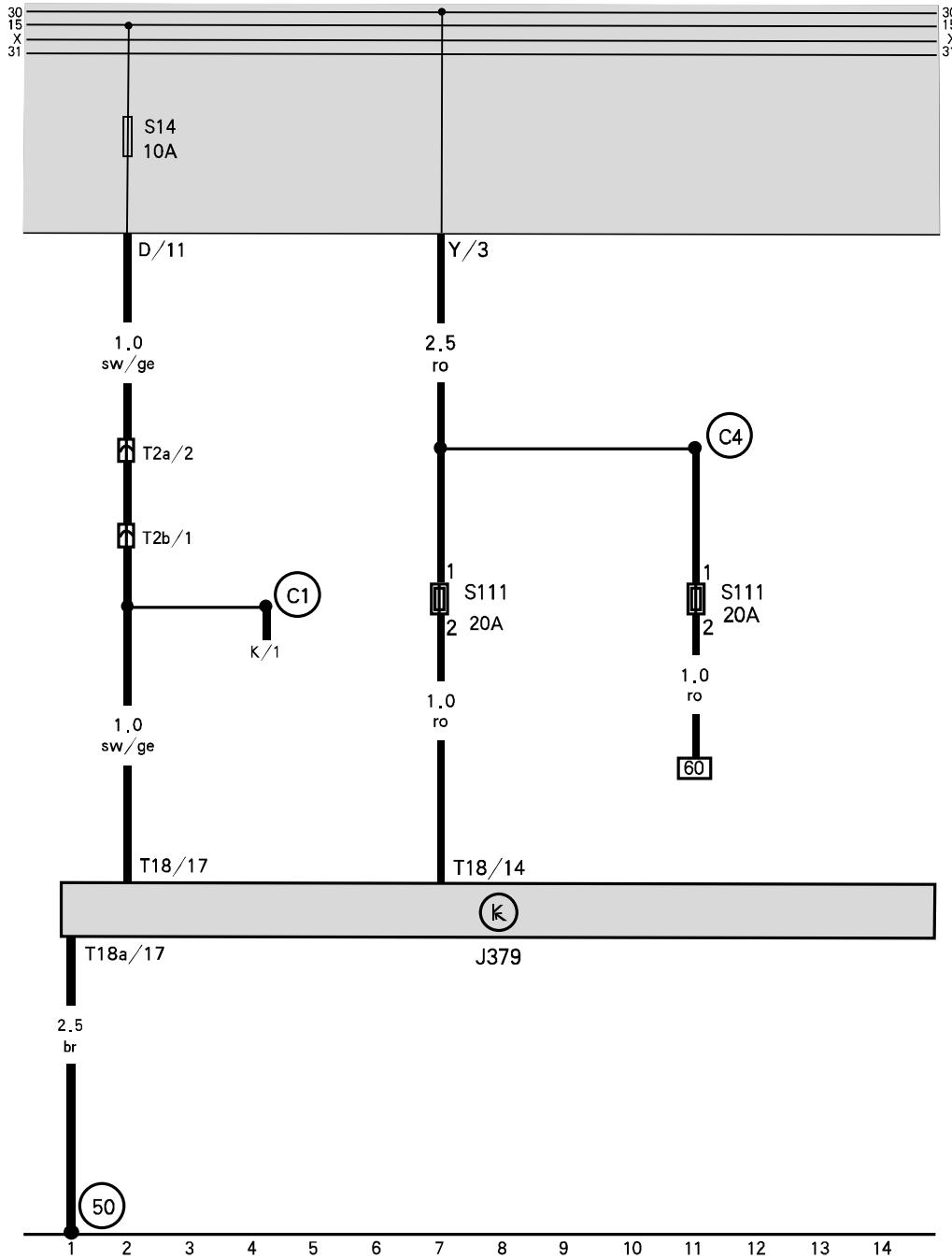

- ws = 白色
- sw = 黑色
- ro = 红色
- br = 棕色
- gn = 绿色
- bl = 蓝色
- gr = 灰色
- li = 紫色
- ge = 黄色

- J379 - 中控锁控制单元
- S14 - 14号保险, 位于中央电器盒
- S111 - 中控锁控制单元供电保险
- S112 - 左前玻璃升降器供电保险
- T2a - 插头, 2孔, 黑色, 位于中央电
- T2b - 插头, 2孔, 黑色, 位于中央电
- T18 - A1插头, 18孔, 黑色
- T18a - A2插头, 18孔, 黑色
- (C1) - 正极连接点(15), 位于中央电
- (C4) - 正极连接点(30), 位于中央电
- (50) - 接地点, 位于左侧A柱

中控锁开关, 左前门电动窗开关, 右前门电动窗开关, 左后门电动窗开关

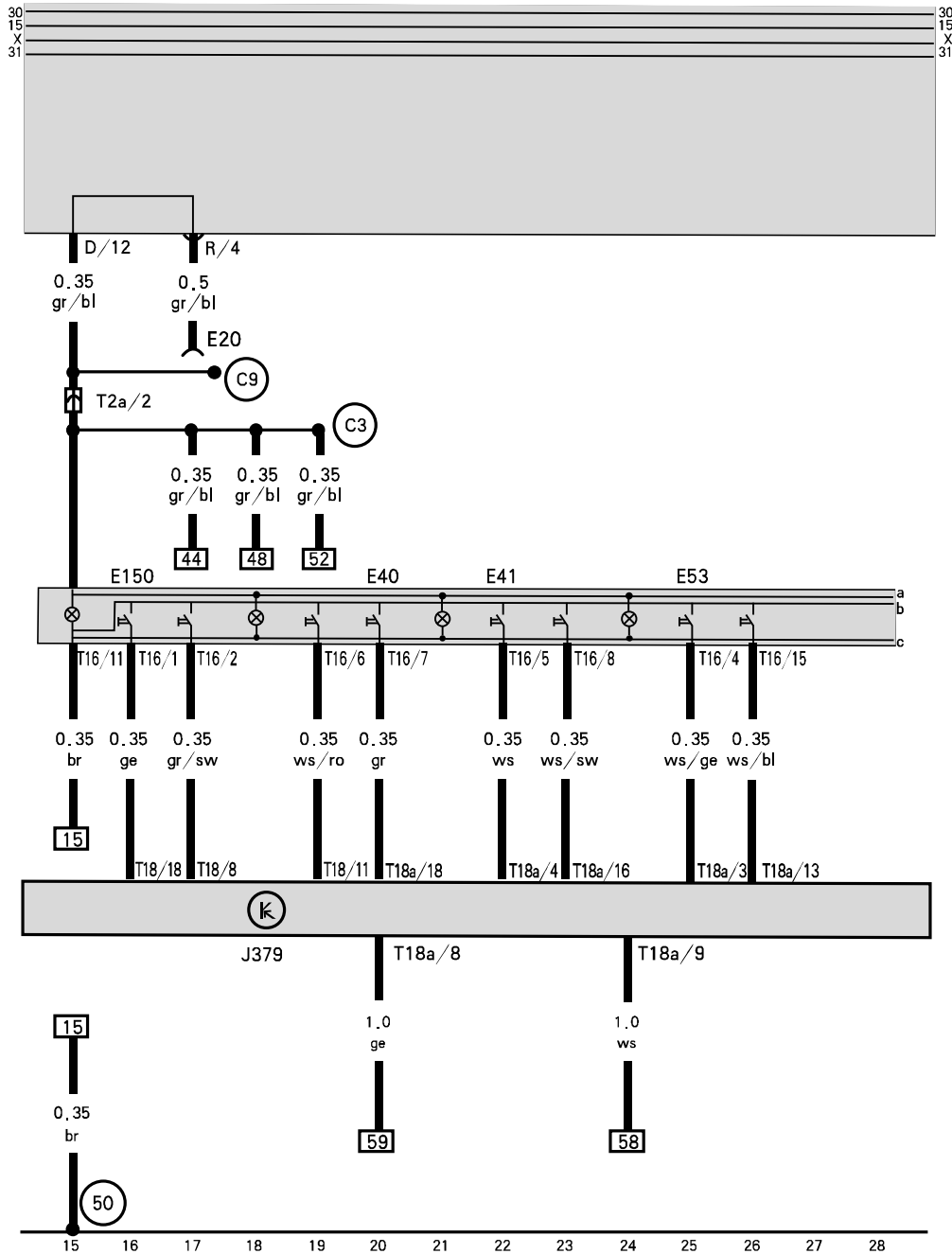

ws = 白色
 sw = 黑色
 ro = 红色
 br = 棕色
 gn = 绿色
 bl = 蓝色
 gr = 灰色
 li = 紫色
 ge = 黄色

- | | |
|-------------------------|---------------------------------|
| E150 - 司机侧中控锁开关 | T16 - 插头, 16孔, 棕色 |
| E40 - 左前门电动窗开关 | T18 - A1插头, 18孔, 黑色 |
| E41 - 右前门电动窗开关 | T18a - A2插头, 18孔, 黑色 |
| E53 - 左后门电动窗开关 | ⊙C3 - 正极连接点(58b), 中央门锁 / 电动窗主线束 |
| E20 - 大灯开关 | ⊙C9 - 正极连接点(58b), 仪表板线束内 |
| J379 - 中控锁控制单元 | ⊙50 - 接地点, 位于左侧A柱 |
| T2a - 插头, 2孔, 黑色, 仪表板线束 | |

右后门电动窗开关司机侧

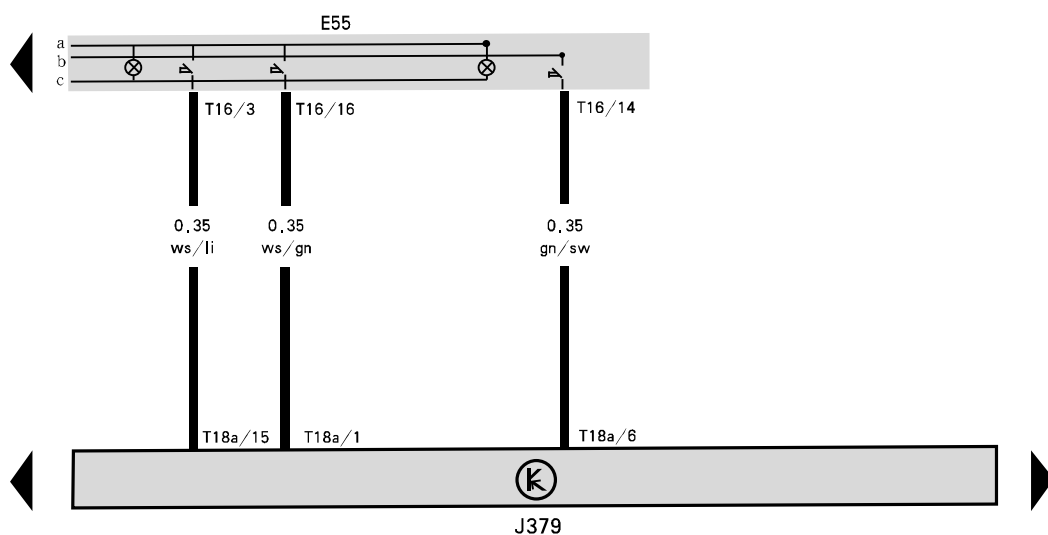
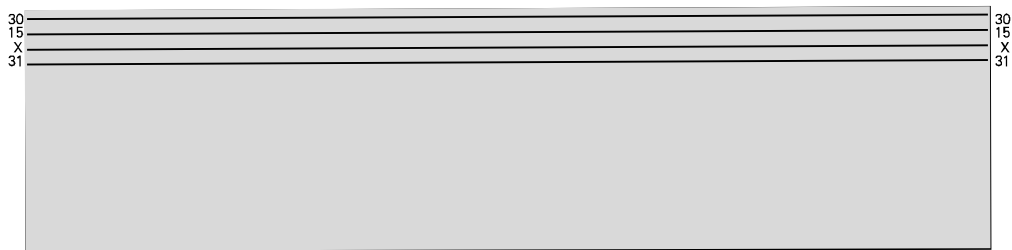

- ws = 白色
- sw = 黑色
- ro = 红色
- br = 棕色
- gn = 绿色
- bl = 蓝色
- gr = 灰色
- li = 紫色
- ge = 黄色



- E55 - 后右门电动窗开关, 司机侧
- T16 - 插头, 16孔, 棕色
- T18a - A2插头, 16孔, 黑色
- J379 - 中控锁控制单元

右前电动窗开关,左后电动窗开关,右后电动窗开关,左车门玻璃升降器电机,右车门玻璃升降器电机,左后车门玻璃升降器电机,右后车门玻璃升降器电机

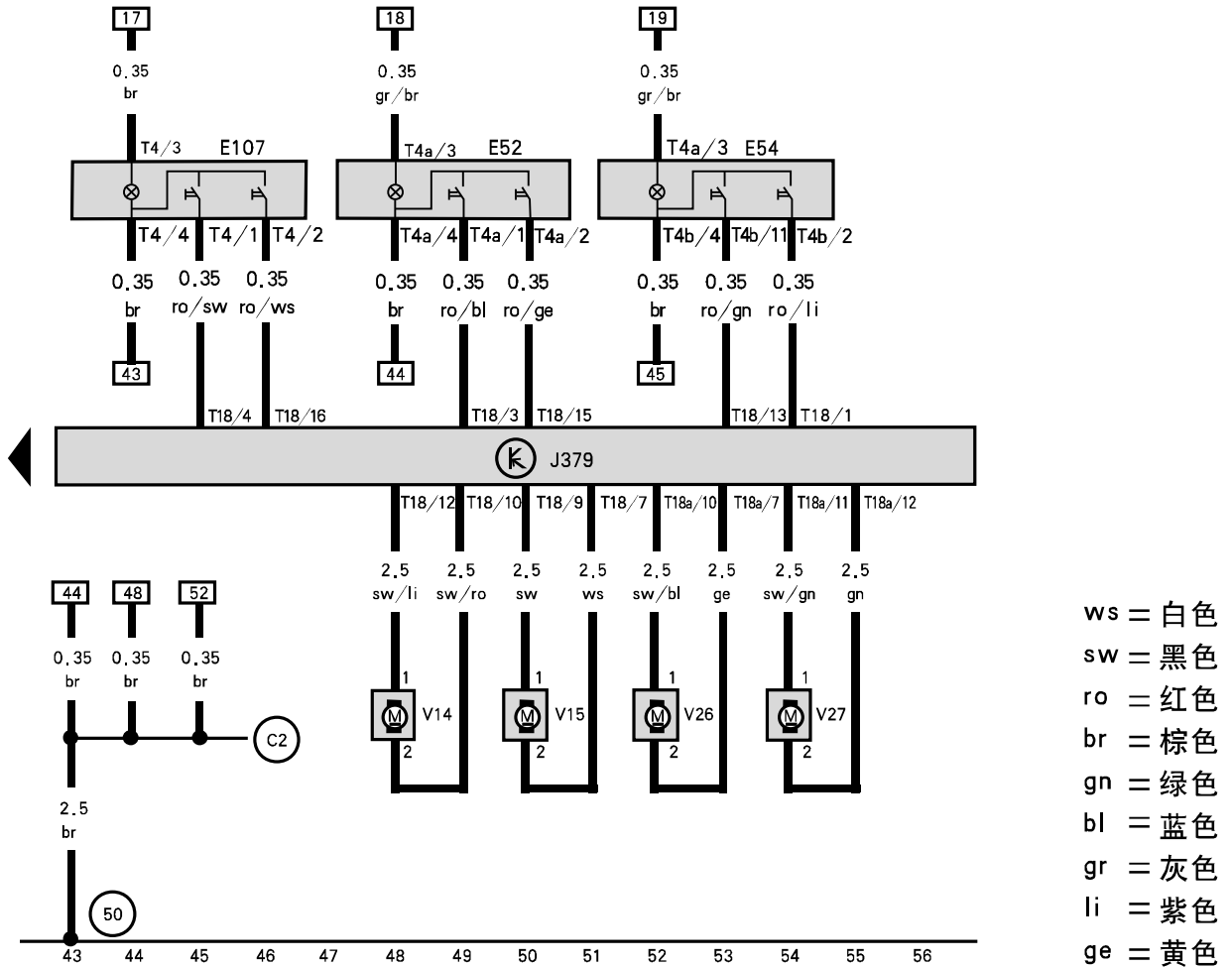

J379 - 中控锁/电动窗控制单元

T18a - A2插头, 18孔, 黑色

E107 - 右前电动窗开关

V14 - 左车门玻璃升降器电机

E52 - 左后电动窗开关

V15 - 右车门玻璃升降器电机

E54 - 右后电动窗开关

V26 - 左后门玻璃升降器电机

T4 - 插头, 4孔, 黑色

V27 - 右后门玻璃升降器电机

T4a - 插头, 4孔, 黑色

ⓐ - 连接点(31)位于中控锁/电动窗主线束内

T4b - 插头, 4孔, 黑色

ⓑ - 接地点, 左侧A柱下

T18 - A1插头, 18孔, 黑色

左前门中控锁电机,右前门中控锁电机,左后门中控锁电机, 右后门中控锁电机

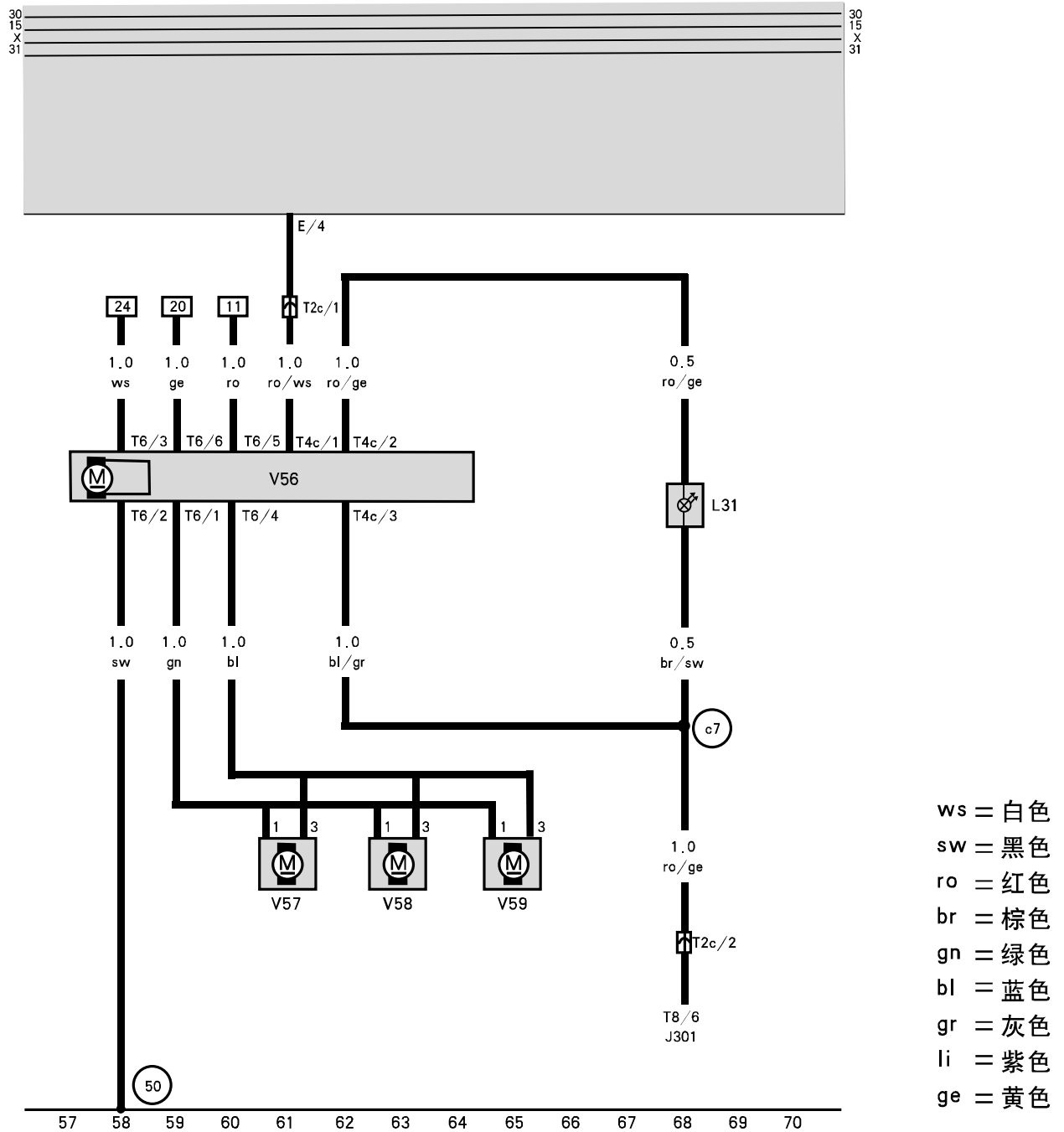

- S20 - 20号保险, 位于中央电器盒
- T2c - 插头, 2孔, 黑色, 位于中央电器盒附近, 接防盗器线束
- T4c - 插头, 4孔, 白色
- T6 - 插头, 6孔
- V56 - 左前门中控锁电机
- V57 - 右前门中控锁电机
- V58 - 左后门中控锁电机
- V59 - 右后门中控锁电机
- L31 - 防盗器报警灯, 位于司机侧车门上
- (50) - 连接点, 位于中控锁/电动窗主线束
- (c7) - 接地点, 左侧A柱下

翻 译：赵志宝

责任编辑：陈元龙

一汽-大众汽车有限公司