



车辆外观

ET

前保险杠

组件	ET-1
拆卸	ET-5
拆解	ET-7
重新装配	ET-11
安装	ET-14

后保险杠

组件	ET-16
拆卸	ET-19
拆解	ET-21
重新装配	ET-22
安装	ET-24

铭牌

组件	ET-26
拆卸	ET-27
安装	ET-28

前门带嵌条

组件	ET-36
拆卸	ET-37
安装	ET-37

后门带嵌条

组件	ET-39
拆卸	ET-40
安装	ET-40

车顶流水槽侧装饰嵌条

组件	ET-41
拆卸	ET-41
安装	ET-42

外侧嵌条

组件	ET-45
拆卸	ET-46
安装	ET-47

车门槛板嵌条

组件	ET-50
拆卸	ET-50
安装	ET-52

前门窗架嵌条

组件	ET-54
拆卸	ET-56
安装	ET-57

后门窗架嵌条

组件	ET-61
拆卸	ET-63



ET

安装	ET-64
行李厢门饰件	
组件	ET-68
拆卸	ET-69
安装	ET-70
前门遮蔽带	
组件	ET-72
拆卸	ET-74
安装	ET-75
后门遮蔽带	
组件	ET-81
拆卸	ET-83
安装	ET-84





前保险杠 组件

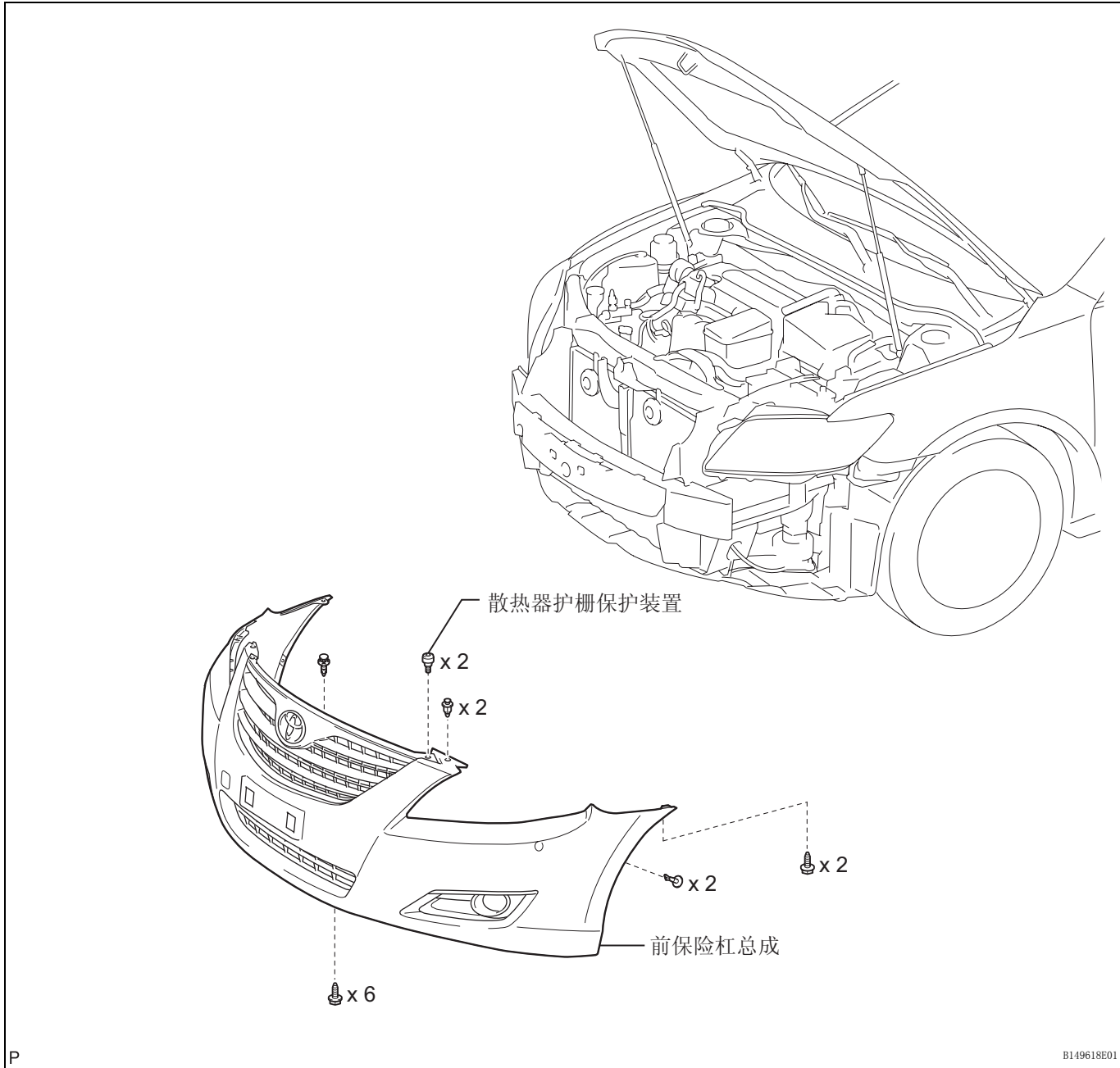

ET



ET-2

车辆外观 - 前保险杠

带间隙声纳系统:

ET

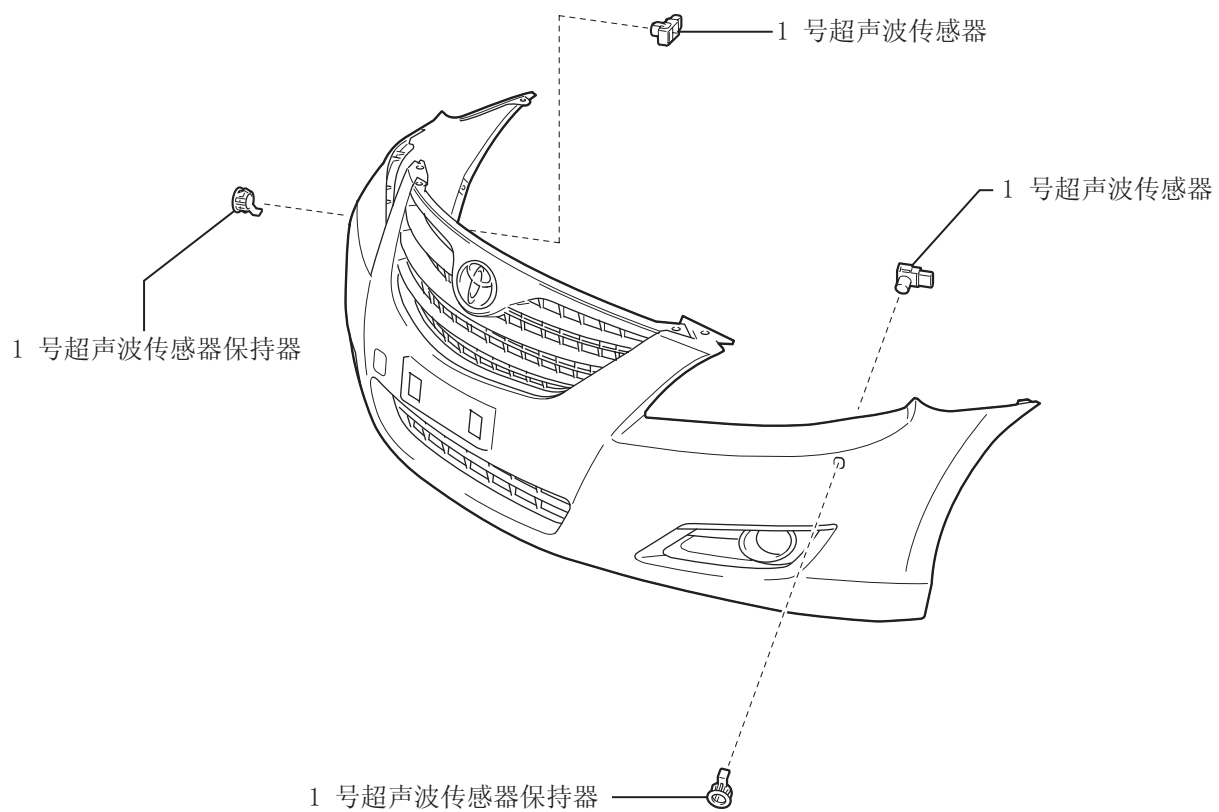

P

B149537E01



带大灯清洁系统:

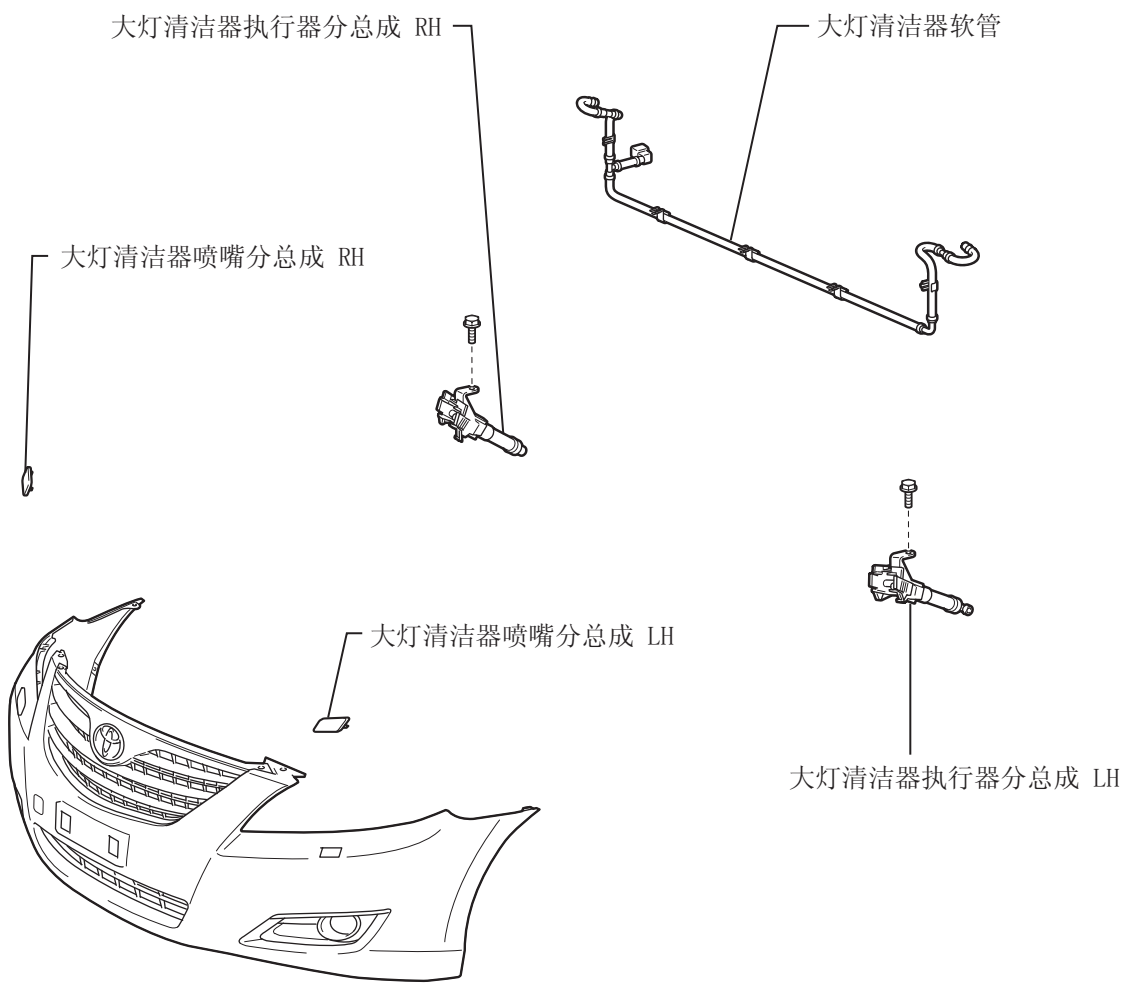

ET



ET-4

车辆外观 - 前保险杠

ET

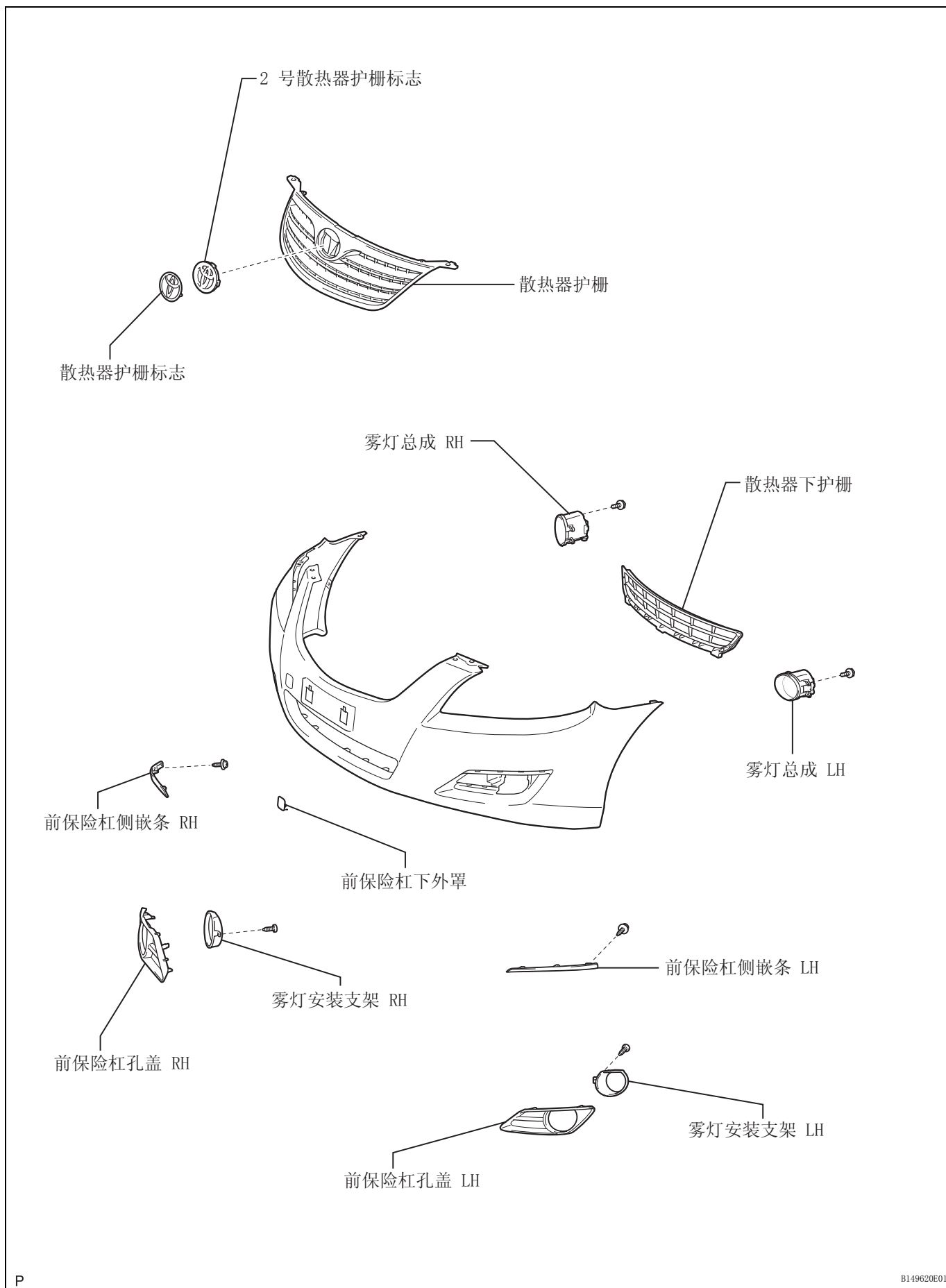



ET

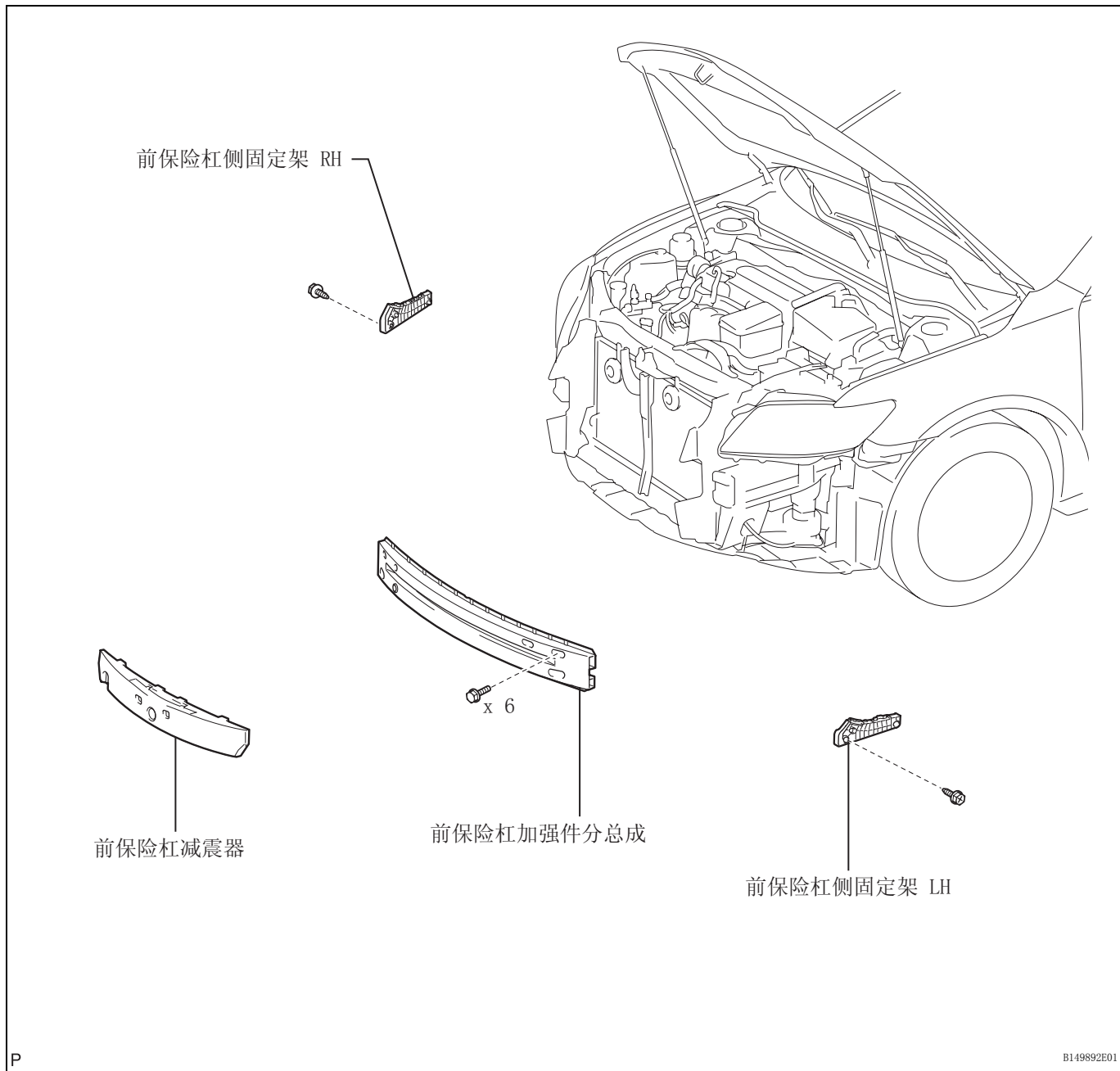

拆卸

1. 拆卸前保险杠总成（不带大灯清洁系统）

- (a) 在前保险杠总成周围贴上保护带。

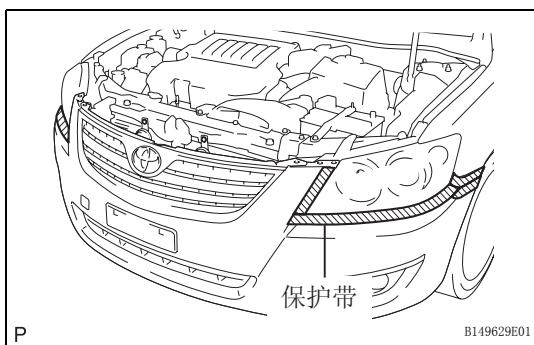



ET-6

车辆外观 - 前保险杠

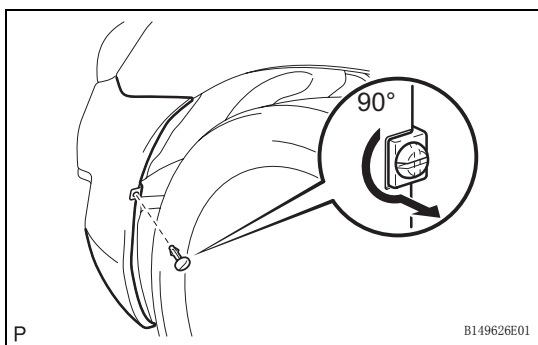

- (b) 螺丝刀，将销旋转 90 度并拆卸销保持夹。
建议：
对于 RH 侧和 LH 侧，要遵循同样的步骤。

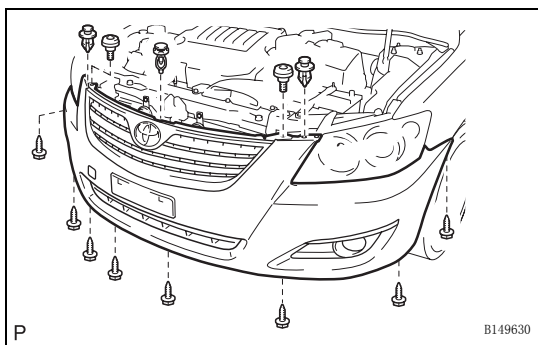

- (c) 拆下 8 个螺钉、3 个卡扣和 2 个散热器护栅保护装置。

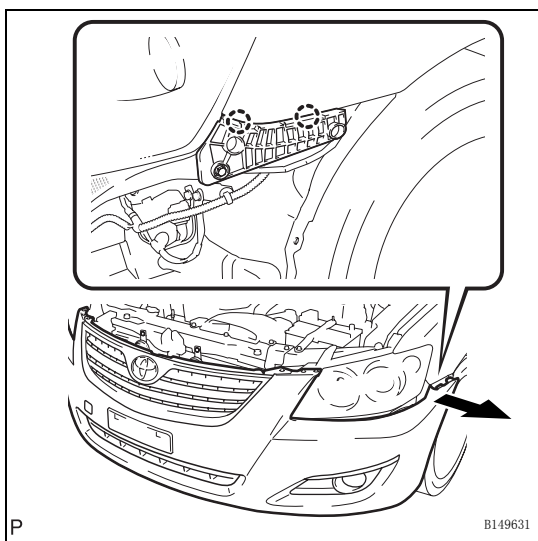

- (d) 如图所示，脱开 2 个定位爪，并断开前保险杠总成。
建议：
对于 RH 侧和 LH 侧，要遵循同样的步骤。
(e) 断开每个连接器，然后拆下前保险杠总成。

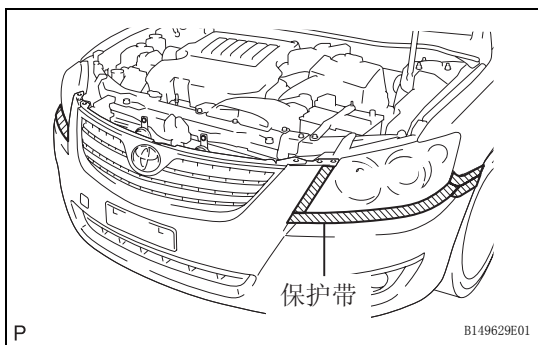

2. 拆卸前保险杠总成（带大灯清洁系统）
(a) 在前保险杠总成周围贴上保护带。

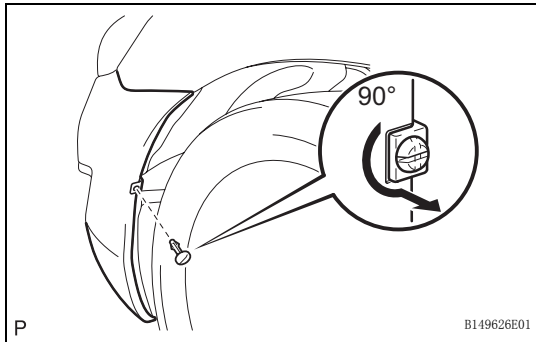

- (b) 螺丝刀，将销旋转 90 度并拆卸销保持夹。
建议：
对于 RH 侧和 LH 侧，要遵循同样的步骤。

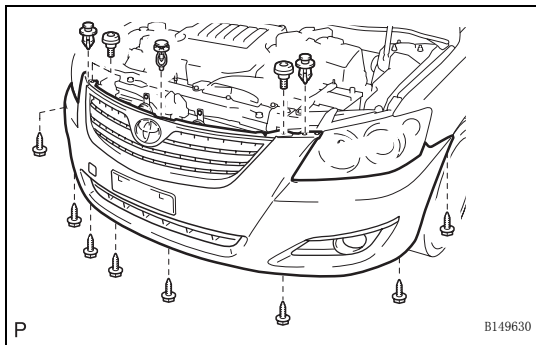

- (c) 拆下 8 个螺钉、3 个卡扣和 2 个散热器护栅保护装置。

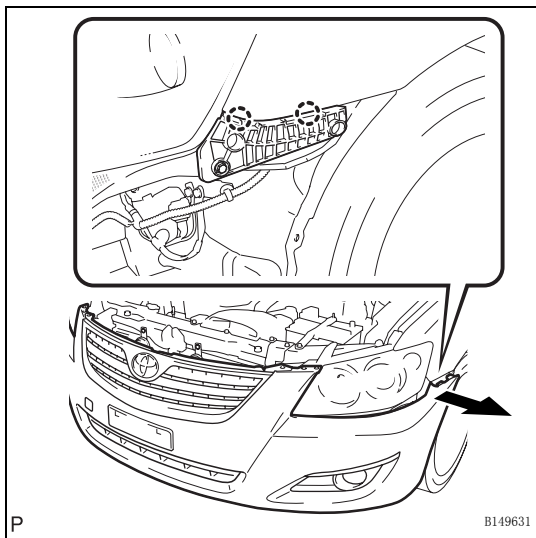

- (d) 如图所示，脱开 2 个定位爪，并断开前保险杠总成。

建议：
对于 RH 侧和 LH 侧，要遵循同样的步骤。

- (e) 断开每个连接器。

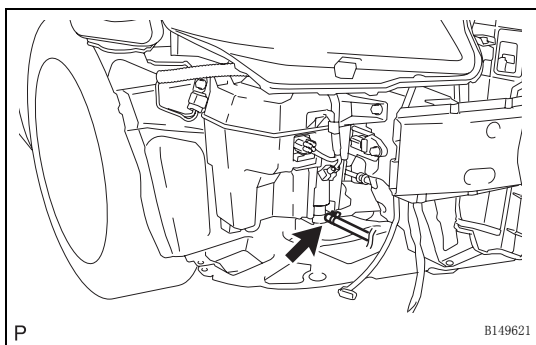

- (f) 断开大灯清洁剂喷洗器软管，然后拆卸前保险杠总成。

拆解

1. 拆卸 1 号超声波传感器（带间隙声纳系统）（参见页次 PM-56）
2. 拆卸 1 号超声波传感器保持器（带间隙声纳系统）（参见页次 PM-56）
3. 拆卸大灯清洁剂喷嘴分总成 LH（带大灯清洁系统）（参见页次 WW-33）
4. 拆卸大灯清洁剂喷嘴分总成 RH（带大灯清洁系统）

5. 拆卸大灯清洁剂执行器分总成 LH (带大灯清洁系统)
(参见页次 WW-33)
6. 拆卸大灯清洁剂执行器分总成 RH (带大灯清洁系统)
7. 拆卸大灯清洁剂软管 (带大灯清洁系统)
(a) 脱开 5 个卡扣并拆下大灯清洁剂软管。

ET

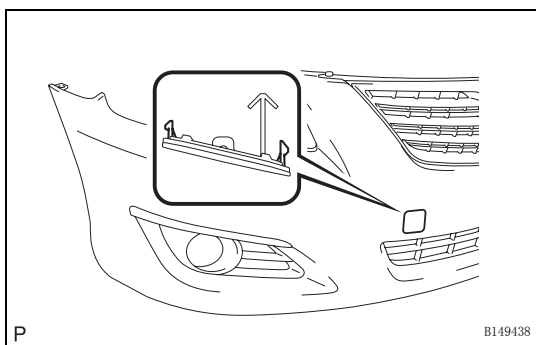
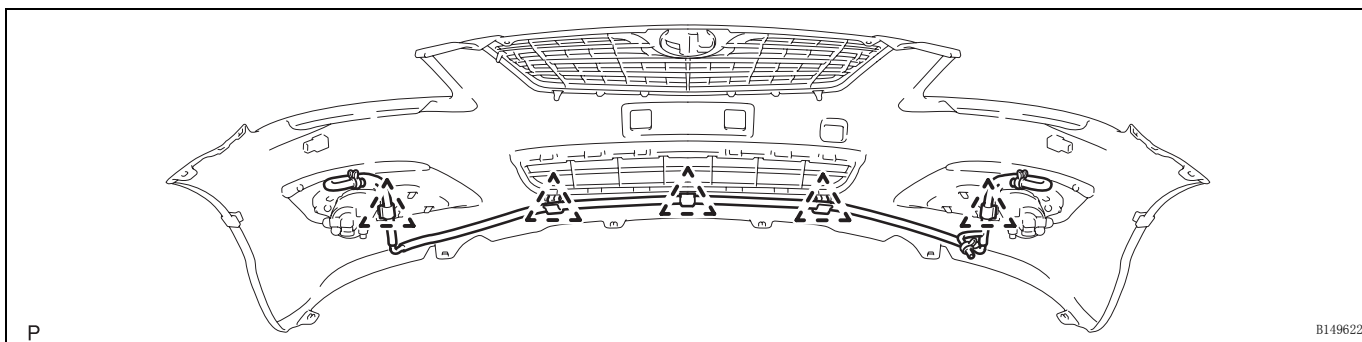

8. 拆卸前保险杠下外罩
(a) 脱开 2 个定位爪, 然后拆下前保险杠下外罩。
9. 拆卸雾灯总成 LH (参见页次 LI-165)
10. 拆卸雾灯总成 RH

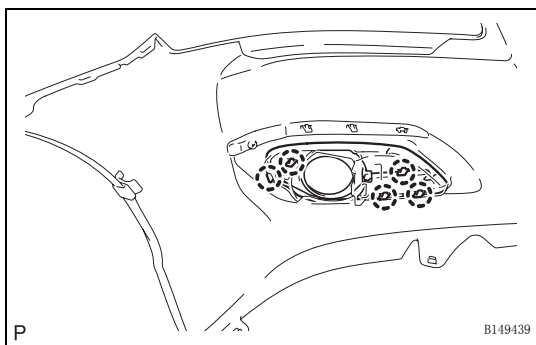

11. 拆卸前保险杠孔盖 LH
(a) 脱开 5 个定位爪并拆下前保险杠孔盖 LH 和雾灯安装支架。

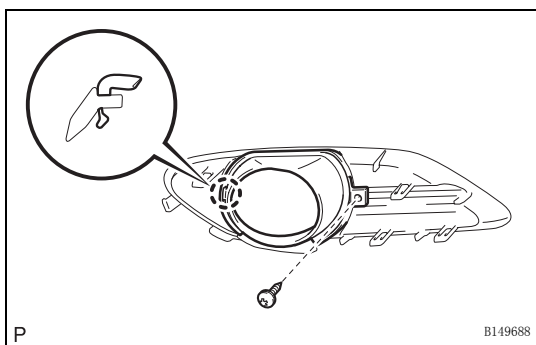

12. 拆卸雾灯安装支架 LH
(a) 拆卸螺钉。
(b) 脱开定位爪并拆卸雾灯安装支架 LH。
13. 拆卸前保险杠孔盖 RH
14. 拆卸雾灯安装支架 RH

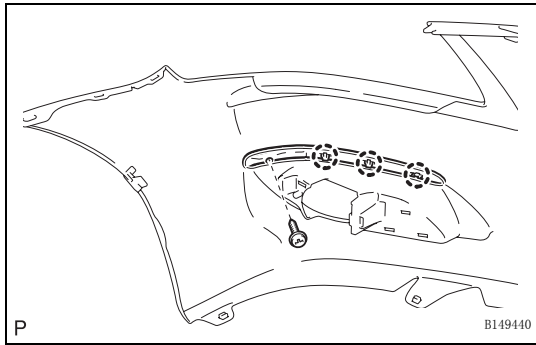

15. 拆卸前保险杠侧嵌条 LH

- (a) 拆卸螺钉。
- (b) 脱开 3 个定位爪并拆下前保险杠侧嵌条 LH。

16. 拆卸前保险杠侧嵌条 RH

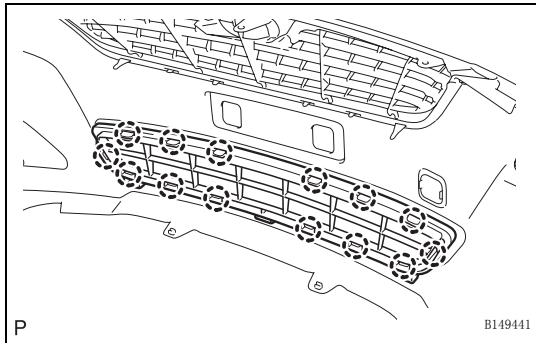

17. 拆卸散热器下护栅

- (a) 脱开 14 个定位爪并拆下散热器下护栅。

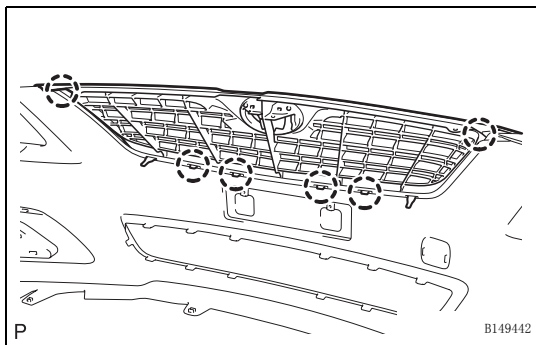

18. 拆卸散热器护栅

- (a) 脱开 6 个定位爪，然后拆下散热器护栅。

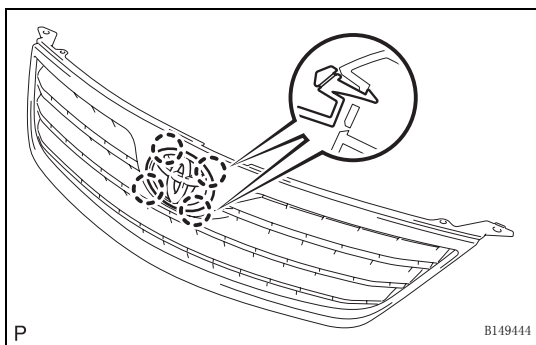

19. 拆卸 2 号散热器护栅标志

- (a) 脱开 4 个定位爪并拆下 2 号散热器护栅标志。

20. 拆卸散热器护栅标志

建议：
拆卸标志时，用加热灯加热 2 号散热器护栅标志和标
牌。

加热温度

项目	温度
散热器护栅标志	20 至 30 °C (68 至 86°F)
标志	20 至 30 °C (68 至 86°F)

备注：

不要过度加热 2 号散热器护栅标志和标牌。

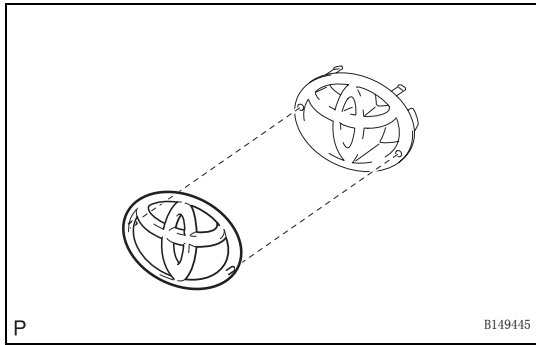

(a) 剥掉双面胶带并拆下散热器护栅标志。

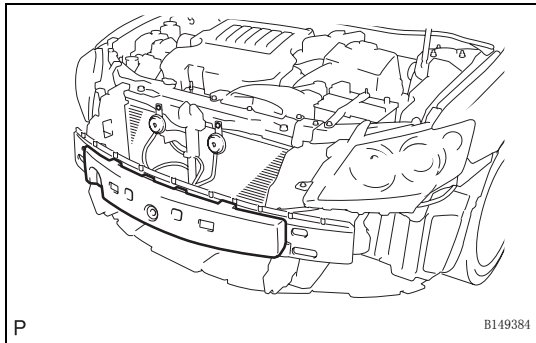

21. 拆卸前保险杠减震器

(a) 从前保险杠加强件分总成上拆下前保险杠减震器。

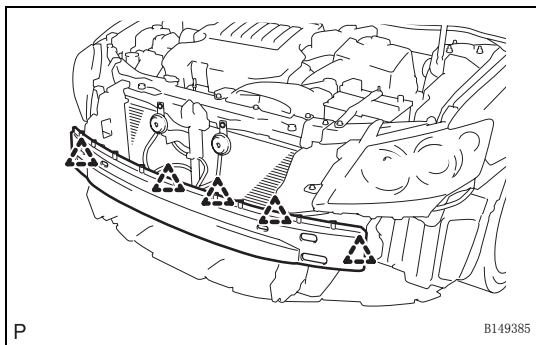

22. 拆卸前保险杠加强件分总成

(a) 脱开每个夹箍。

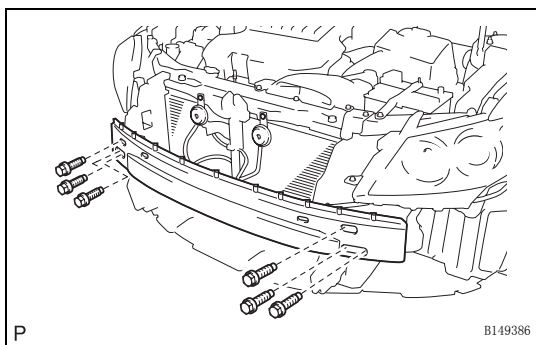

(b) 拆下 6 个螺栓和前保险杠加强件分总成。

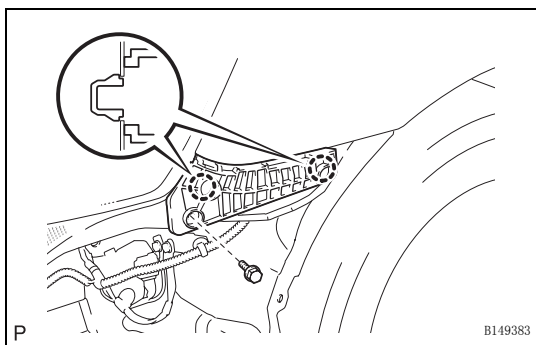

23. 拆卸前保险杠侧固定架 LH

(a) 拆卸螺钉。

(b) 脱开 2 个定位爪并拆下前保险杠侧固定架 LH。

24. 拆卸前保险杠侧固定架 RH

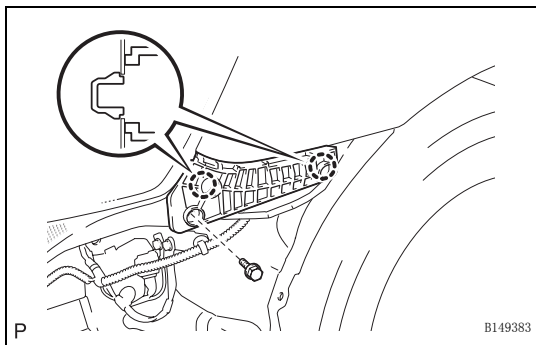

重新装配

1. 安装前保险杠侧固定架 LH
 - (a) 接合 2 个定位爪并安装前保险杠侧固定架 LH。
 - (b) 安装螺钉。

2. 安装前保险杠侧固定架 RH

ET

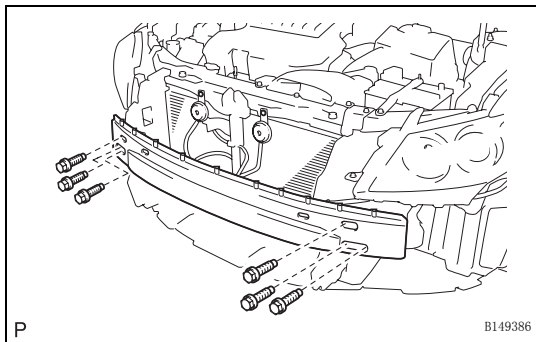

3. 安装前保险杠加强件分总成
 - (a) 用 6 个螺栓安装前保险杠加强件分总成。

- (b) 接合每个夹箍。

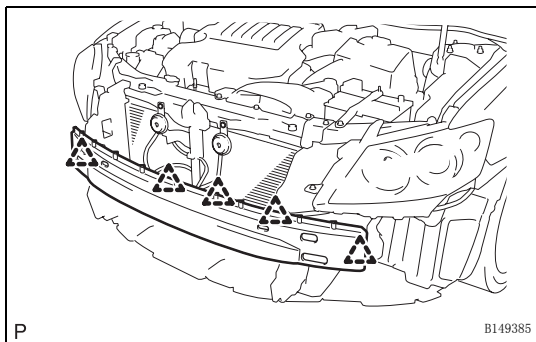

4. 安装前保险杠减震器
 - (a) 将前保险杠减震器装到前保险杠加强件分总成上。

5. 安装散热器护栅标志

建议：
安装标志时，用加热灯加热 2 号散热器护栅标志和标牌。

加热温度

项目	温度
2 号散热器护栅标志	20 至 30 °C (68 至 86°F)
标志	20 至 30 °C (68 至 86°F)

备注：

不要过度加热 2 号散热器护栅标志和标牌。

- (a) 清洁 2 号散热器护栅标志表面。
 - (1) 用加热灯加热 2 号散热器护栅标志表面。
 - (2) 从 2 号散热器护栅标志上撕下双面胶带。

ET

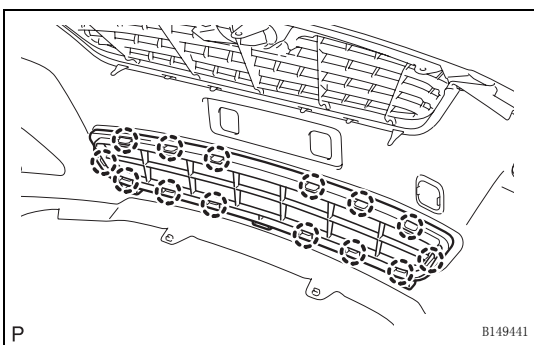
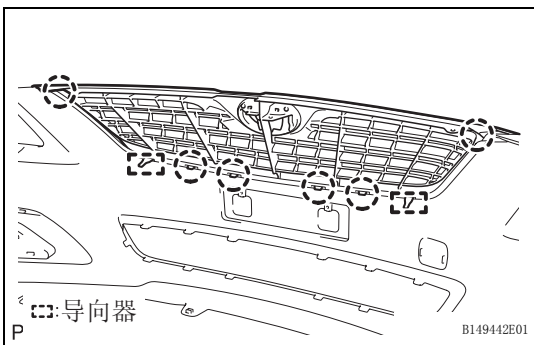
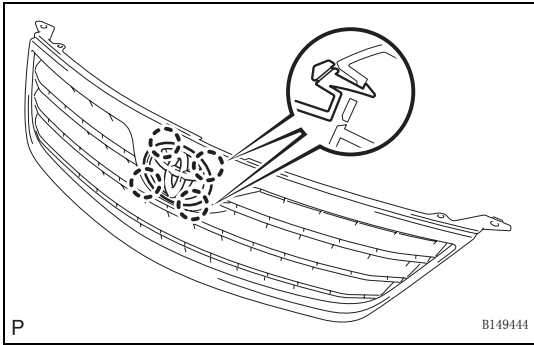
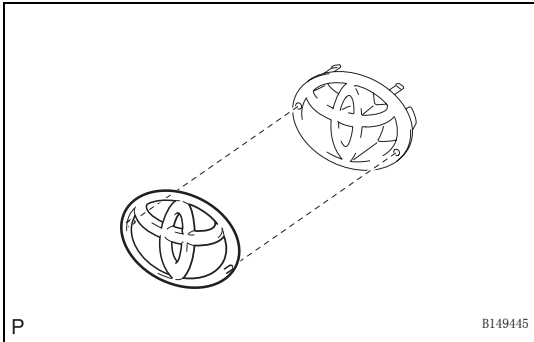

- (3) 用清洁剂擦掉胶带粘合剂残余。
- (b) 清洁标志。(如果重新使用标志)
 - (1) 用加热灯加热标志。
 - (2) 将双面胶带从标志上撕下。
 - (3) 用清洁剂擦掉胶带粘合剂残余。
 - (4) 将新的双面胶带贴到标志上。
- (c) 安装标志。
 - (1) 用加热灯加热 2 号散热器护栅标志和标牌。
 - (2) 将从标志上撕下分离纸。
建议：
去掉分离纸后，不要让暴露的粘合剂粘到杂质。
 - (3) 安装标志。

6. 安装 2 号散热器护栅标志

- (a) 接合 4 个定位爪并安装 2 号散热器护栅标志。

7. 安装散热器护栅

- (a) 接合 6 个定位爪和 2 个导向器，然后安装散热器护栅。

8. 安装散热器下护栅

- (a) 接合 14 个定位爪，然后安装散热器下护栅。

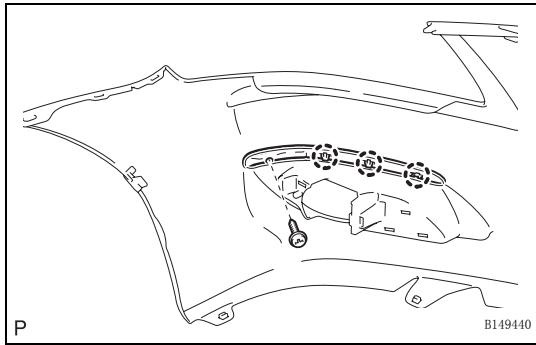

9. 安装前保险杠侧嵌条 LH

- (a) 接合 3 个定位爪并安装前保险杠侧嵌条 LH。
- (b) 安装螺钉。

10. 安装前保险杠侧嵌条 RH

ET

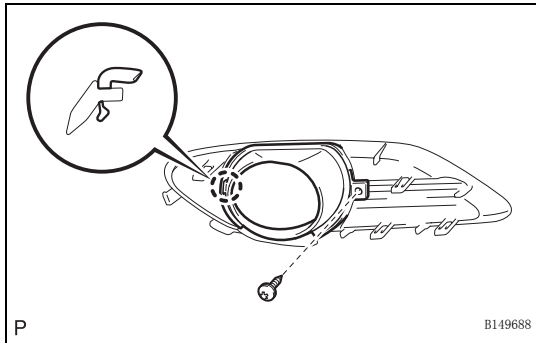

11. 安装雾灯安装支架 LH

- (a) 接合定位爪并安装雾灯安装支架 LH。
- (b) 安装螺钉。

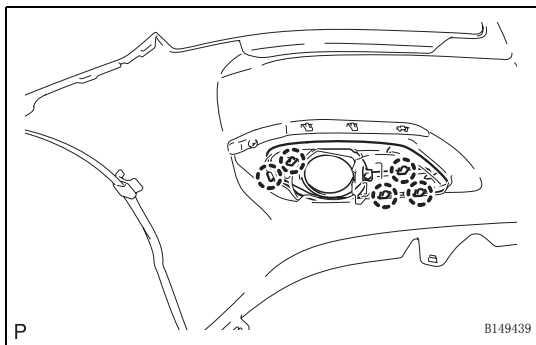

12. 安装前保险杠孔盖 LH

- (a) 接合 5 个定位爪并拆下前保险杠孔盖 LH 和雾灯安装支架。

13. 安装雾灯安装支架 RH

14. 安装前保险杠孔盖 RH

15. 安装雾灯总成 LH (参见页次 LI-168)

16. 安装雾灯总成 RH

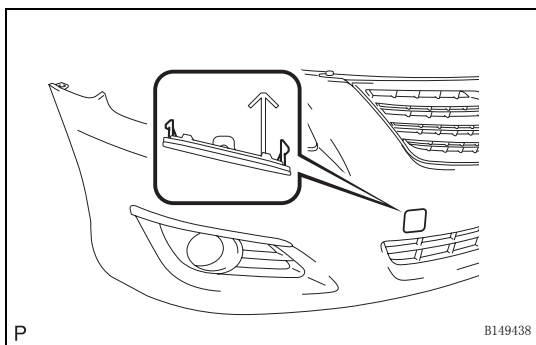

17. 安装前保险杠下外罩

- (a) 接合 2 个定位爪, 然后安装前保险杠下外罩。

18. 安装大灯清洁器软管 (带大灯清洁系统)

- (a) 接合 5 个卡扣并安装大灯清洁器软管。

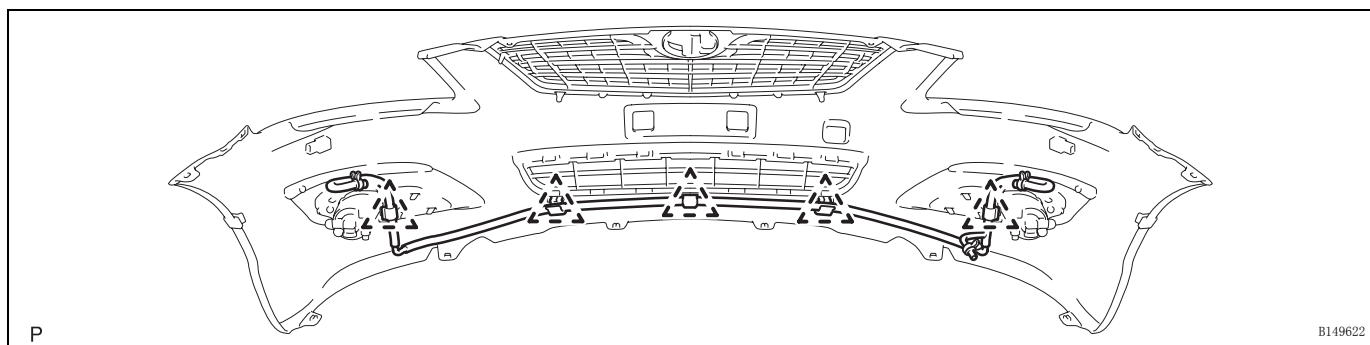

19. 安装大灯清洁剂执行器分总成 LH (带大灯清洁系统)
(参见页次 WW-34)
20. 安装大灯清洁剂执行器分总成 RH (带大灯清洁系统)
21. 安装大灯清洁剂喷嘴分总成 LH (带大灯清洁系统)
(参见页次 WW-34)
22. 安装大灯清洁剂喷嘴分总成 RH (带大灯清洁系统)
23. 安装 1 号超声波传感器保持器 (带间隙声纳系统)
(参见页次 PM-59)
24. 安装 1 号超声波传感器 (带间隙声纳系统) (参见页次
PM-59)

安装

1. 安装前保险杠总成 (不带大灯清洁系统)

- (a) 连接每个连接器。
- (b) 接合每个定位爪。
- (c) 用 8 个螺钉、3 个卡扣和 2 个散热器护栅保护装置
安装前保险杠总成。

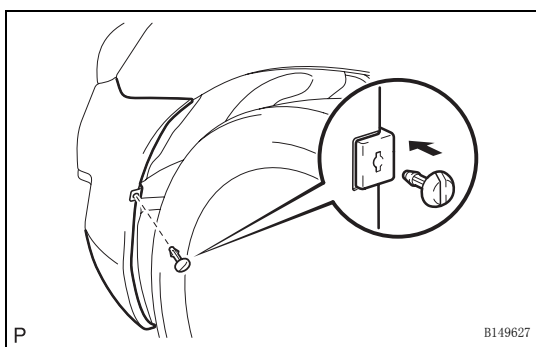
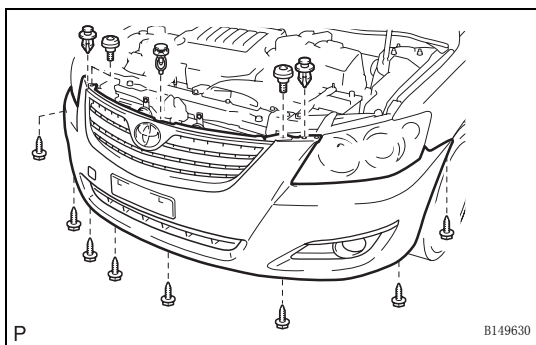

- (d) 安装销保持夹。
建议：
对于 RH 侧和 LH 侧，要遵循同样的步骤。

2. 安装前保险杠总成 (带大灯清洁系统)

- (a) 连接大灯清洁剂喷洗器软管。
- (b) 连接每个连接器。

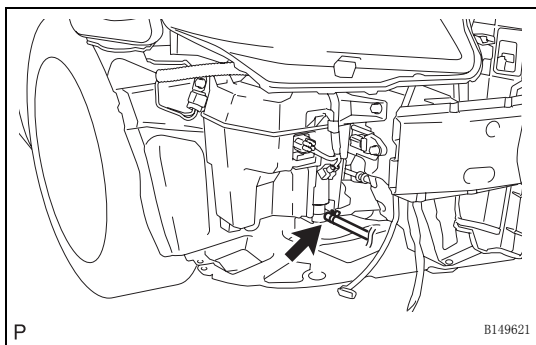

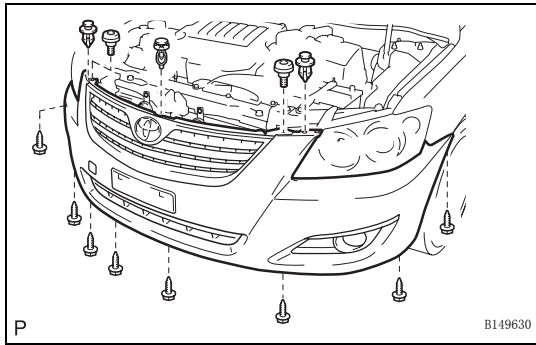

- (c) 接合每个定位爪。
- (d) 用 8 个螺钉、3 个卡扣和 2 个散热器护栅保护装置安装前保险杠总成。

ET

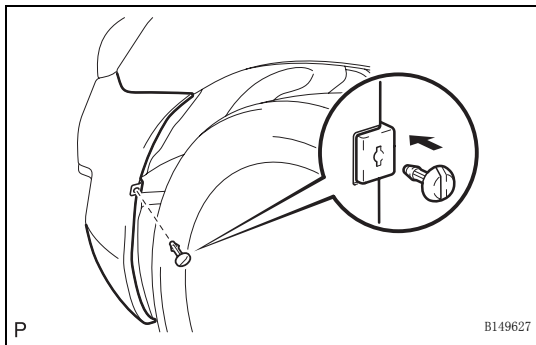

- (e) 安装销保持夹。
建议：
对于 RH 侧和 LH 侧，要遵循同样的步骤。

3. 雾灯光束调整的车辆准备 (参见页次 LI-165)
4. 雾灯光束准备 (参见页次 LI-165)
5. 雾灯光束检查 (参见页次 LI-167)
6. 雾灯光束调整 (参见页次 LI-168)



后保险杠

组件

ET

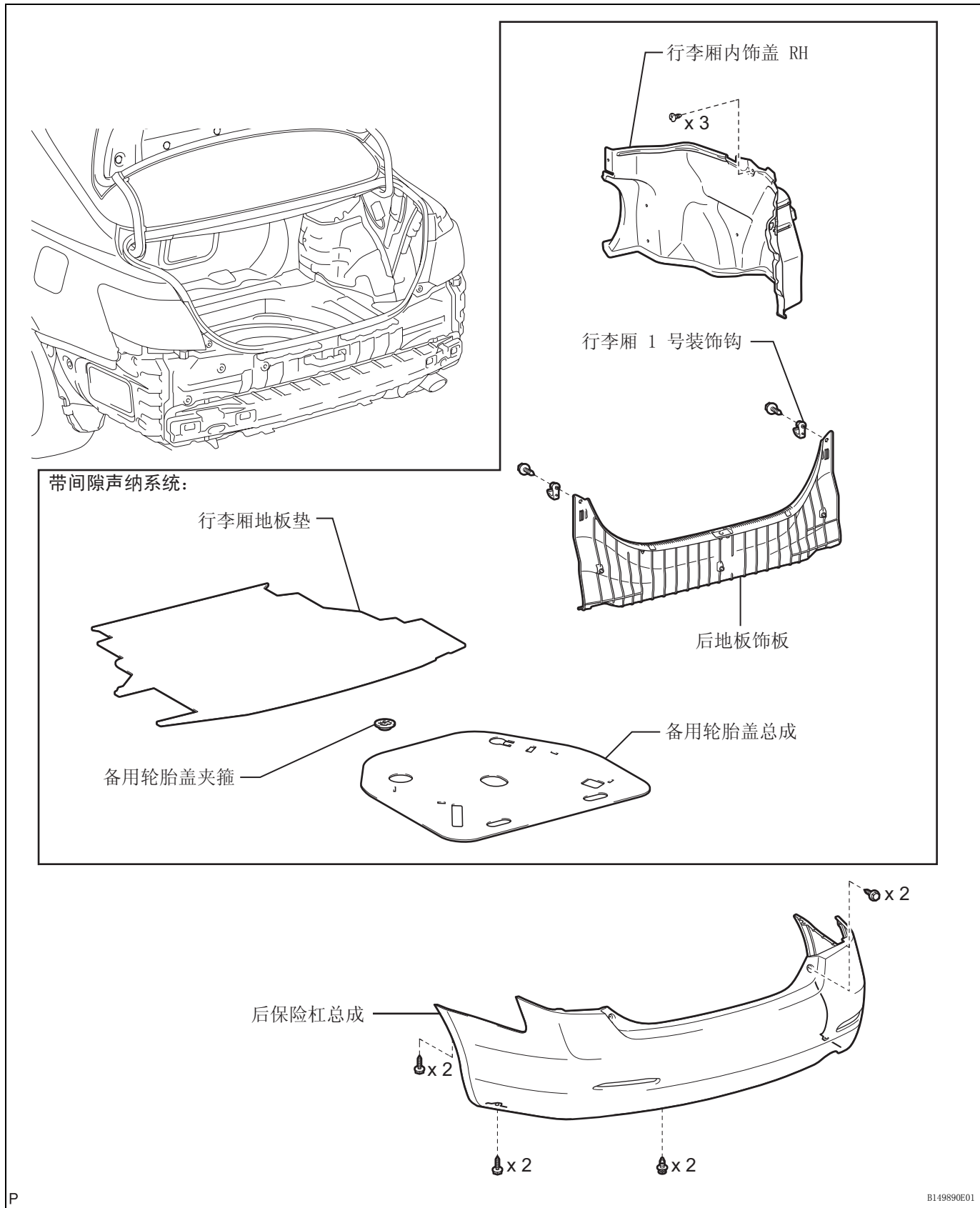



带间隙声纳系统:

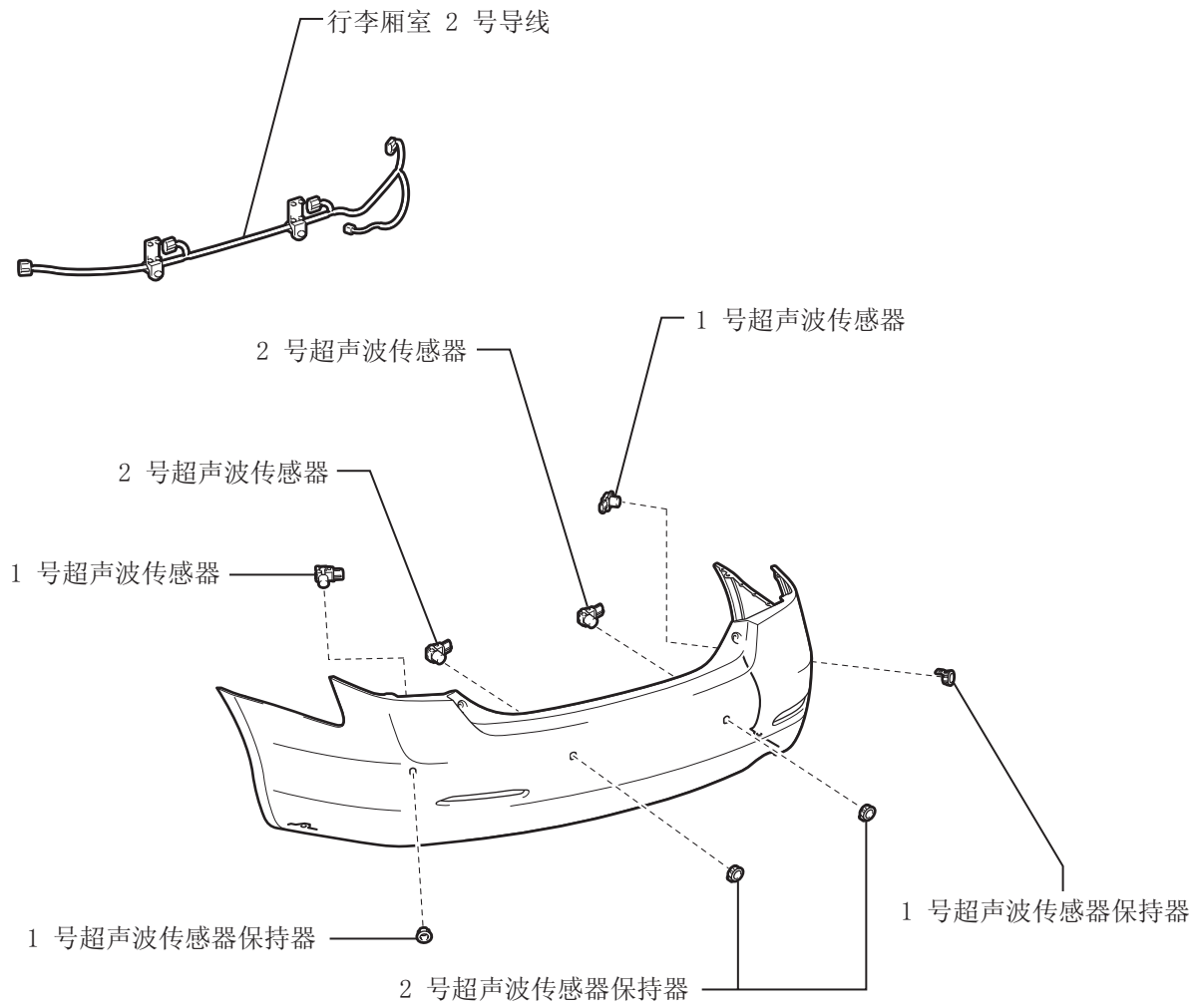

ET

ET

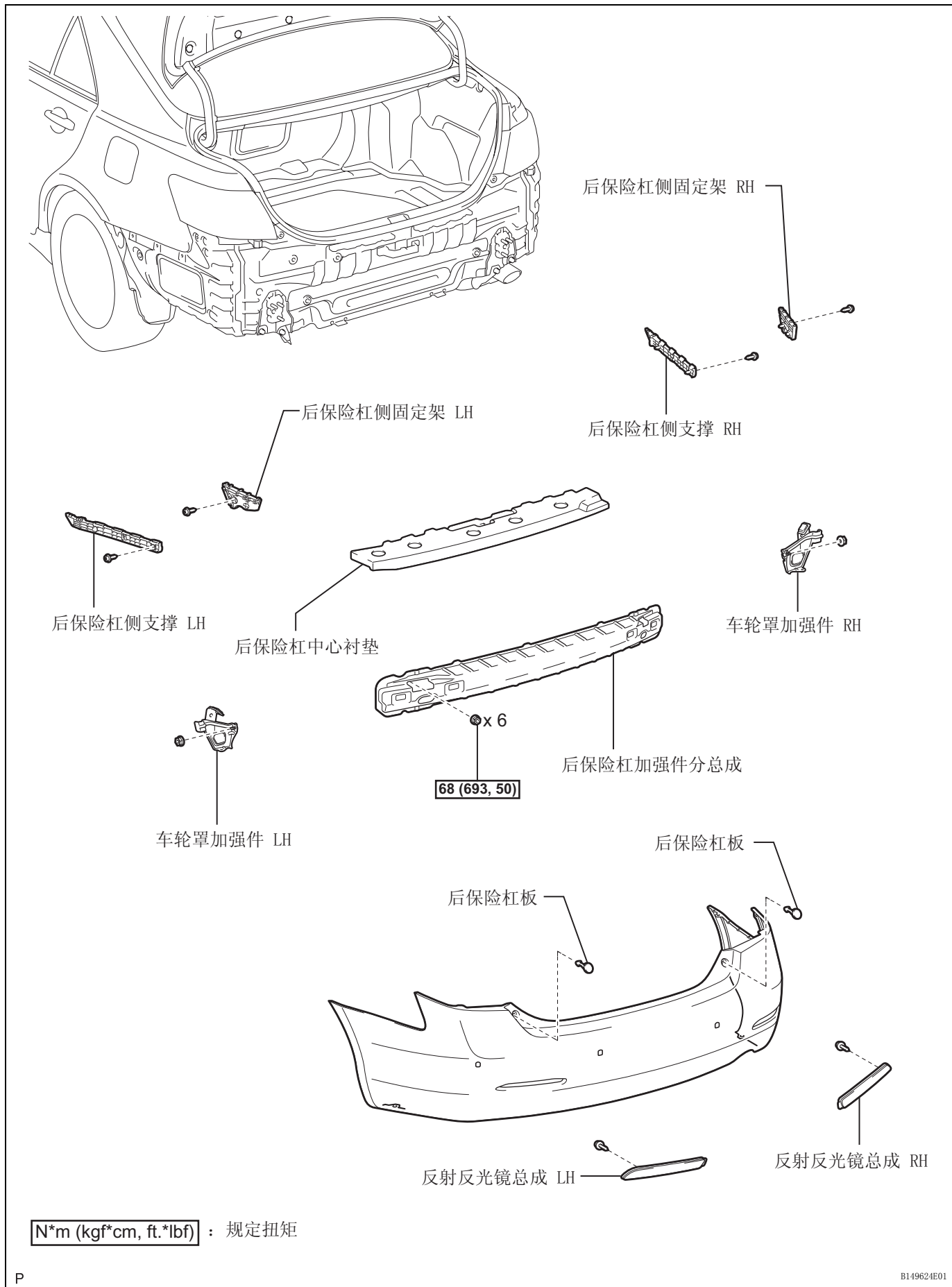



拆卸

1. 拆卸后保险杠总成

(a) 在后保险杠总成周围贴上保护带。

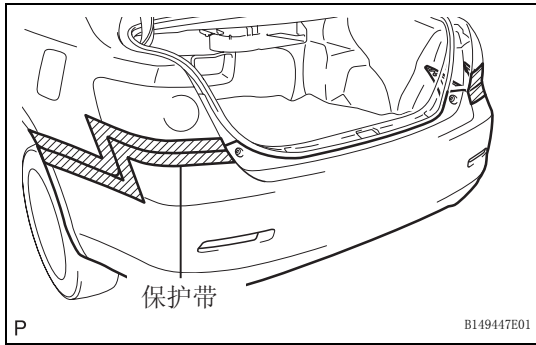

(b) 用螺丝刀打开 2 个后保险杠板。

建议：
在使用螺丝刀前，用胶带缠住刀头。

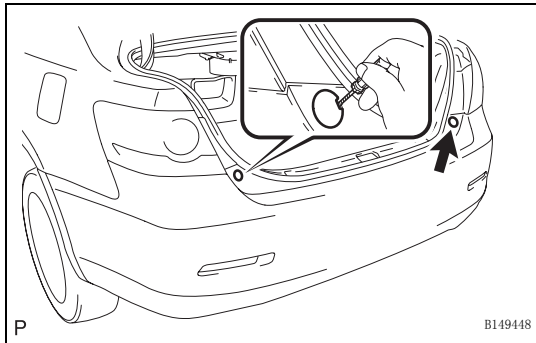

(c) 拆下 6 个螺钉和 2 个卡扣。

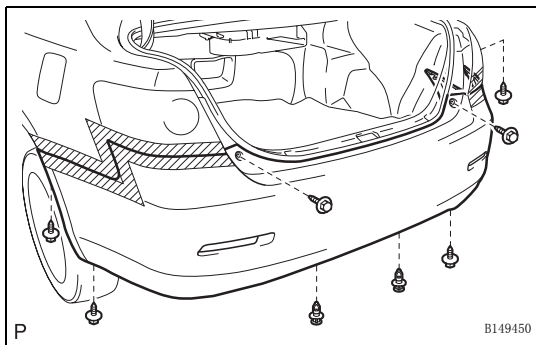

(d) 如图所示脱开 12 个定位爪，并断开后保险杠总成。

建议：
对于 RH 侧和 LH 侧，要遵循同样的步骤。

(e) 拆下后保险杠总成。

2. 拆卸行李厢地板垫（带间隙声纳系统）

3. 拆卸备用轮胎盖夹箍（带间隙声纳系统）

4. 拆卸备用轮胎盖总成（带间隙声纳系统）

5. 拆卸行李厢 1 号装饰钩（带间隙声纳系统）（参见页次 ED-72）

6. 拆卸后地板饰板（带间隙声纳系统）（参见页次 ED-72）

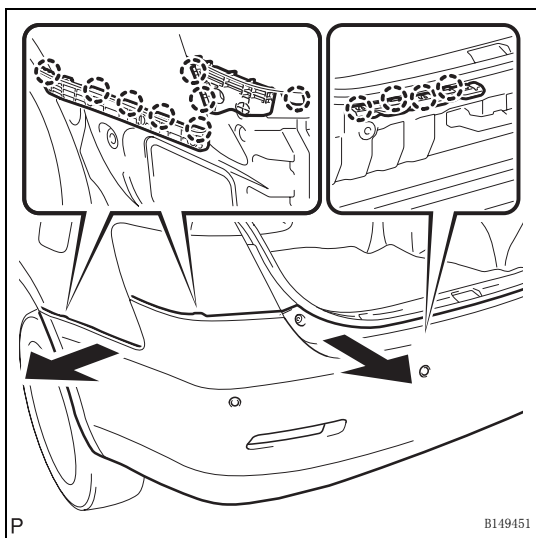

ET

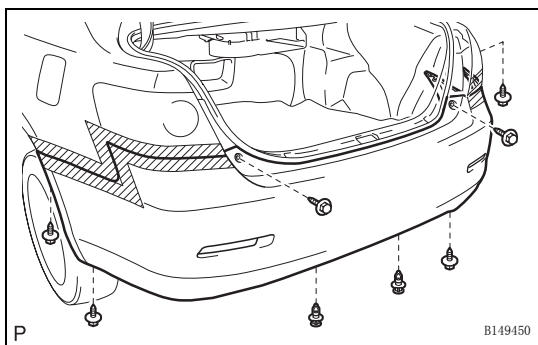
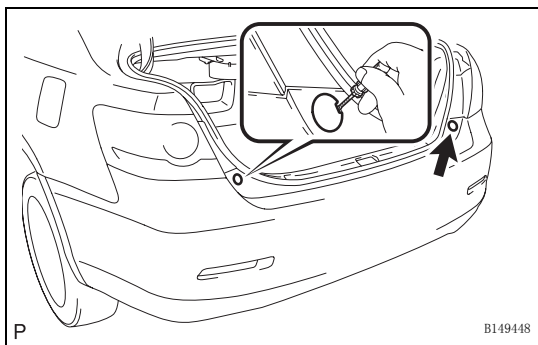
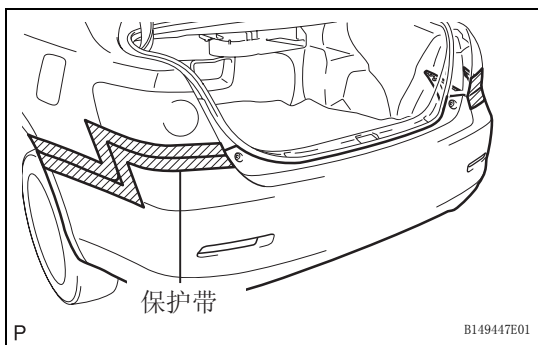
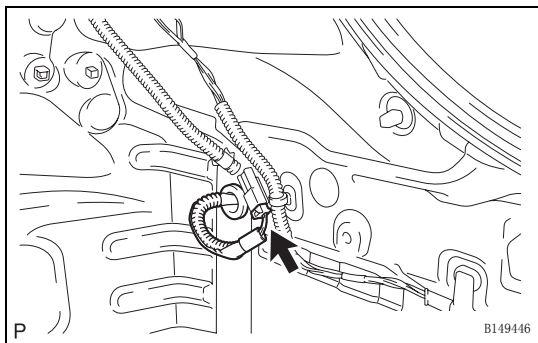

7. 拆卸行李厢内饰盖 RH (带间隙声纳系统) (参见页次 ED-73)

8. 拆卸后保险杠总成 (带间隙声纳系统)

(a) 断开连接器。

(b) 脱开孔环。

(c) 在后保险杠总成周围贴上保护带。

(d) 用螺丝刀打开 2 个后保险杠板。

建议：

在使用螺丝刀前，用胶带缠住刀头。

(e) 拆下 6 个螺钉和 2 个卡扣。

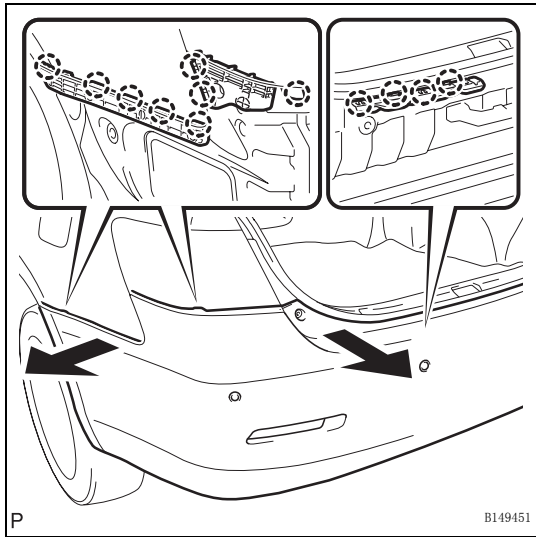

- (f) 如图所示脱开 12 个定位爪，并断开后保险杠总成。
建议：
对于 RH 侧和 LH 侧，要遵循同样的步骤。
- (g) 拆下后保险杠总成。

拆解

1. 拆卸 2 号超声波传感器（带间隙声纳系统）（参见页次 PM-56）
2. 拆卸 2 号超声波传感器保持器（带间隙声纳系统）（参见页次 PM-57）
3. 拆卸 1 号超声波传感器（带间隙声纳系统）（参见页次 PM-57）
4. 拆卸 1 号超声波传感器保持器（带间隙声纳系统）（参见页次 PM-57）
5. 拆卸行李厢室 2 号导线
6. 拆卸后保险杠板
7. 拆卸反射反光镜总成 LH
(a) 拆下螺钉和反射反光镜总成 LH。
8. 拆卸反射反光镜总成 RH

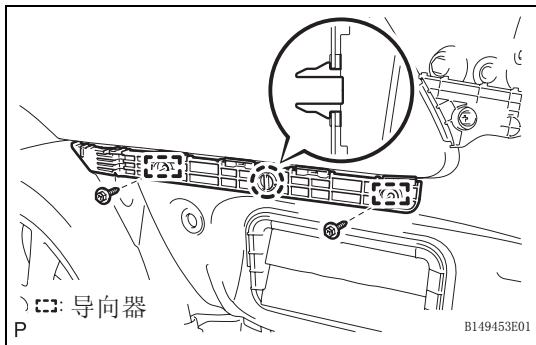
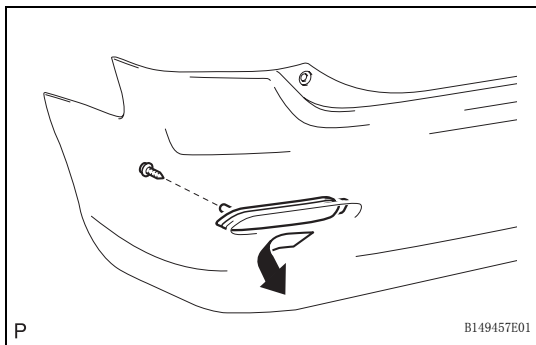

9. 拆卸后保险杠侧支撑 LH
(a) 拆下 2 个螺钉。
(b) 脱开定位爪和 2 个导向器，并拆卸后保险杠侧支撑 LH。
10. 拆卸后保险杠侧支撑 RH

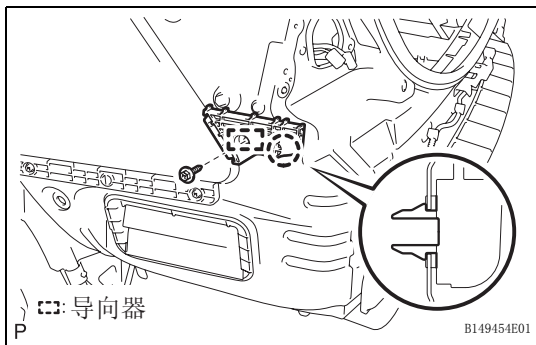

11. 拆卸后保险杠侧固定架 LH
(a) 拆卸螺钉。
(b) 脱开个定位爪和导向器，并拆卸后保险杠侧固定架 LH。
12. 拆卸后保险杠侧固定架 RH

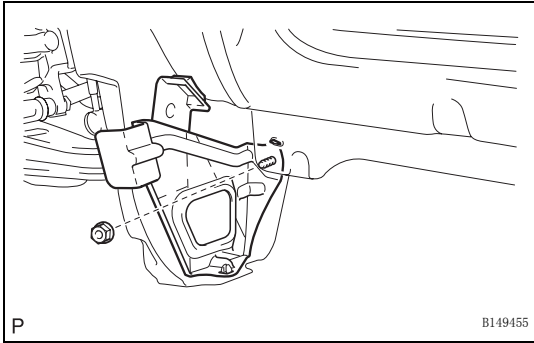

13. 拆卸车轮罩加强件 LH
(a) 拆下螺母和车轮罩加强件 LH。

14. 拆卸车轮罩加强件 RH

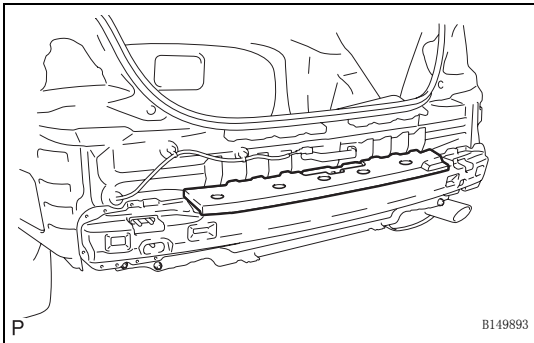

15. 拆卸后保险杠中心衬垫
(a) 从后保险杠加强件分总成上拆下后保险杠中心衬垫。

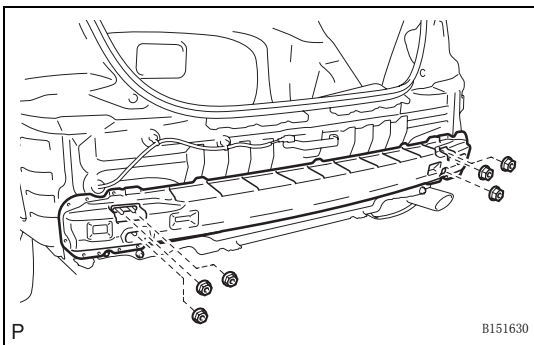

16. 拆卸后保险杠加强件分总成
(a) 拆下 6 个螺母和后保险杠加强件分总成。

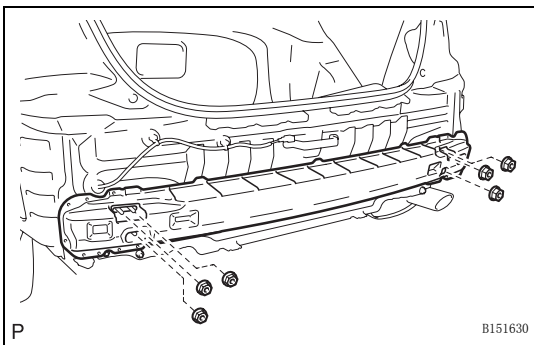

重新装配

1. 安装后保险杠加强件分总成
(a) 用 6 个螺母安装后保险杠加强件分总成。
扭矩：68 N*m (693 kgf*cm, 50 ft.*lbf)

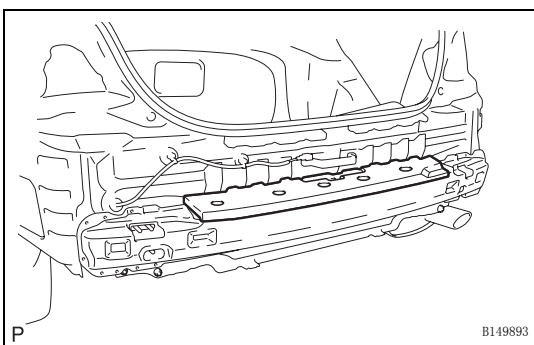

2. 安装后保险杠中心衬垫
(a) 将后保险杠中心衬垫装到后保险杠加强件分总成上。

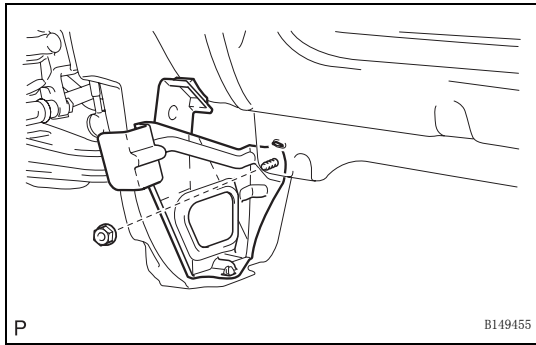

3. 安装车轮罩加强件 LH
(a) 用螺母安装车轮罩加强件 LH。
4. 安装车轮罩加强件 RH

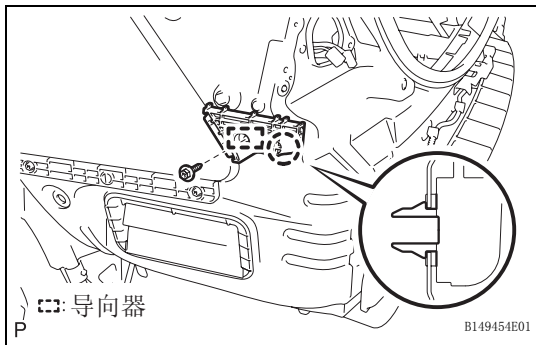

5. 安装后保险杠侧固定架 LH
(a) 接合个定位爪和导向器，并安装后保险杠侧固定架 LH。
(b) 安装 2 个螺钉。
6. 安装后保险杠侧固定架 RH

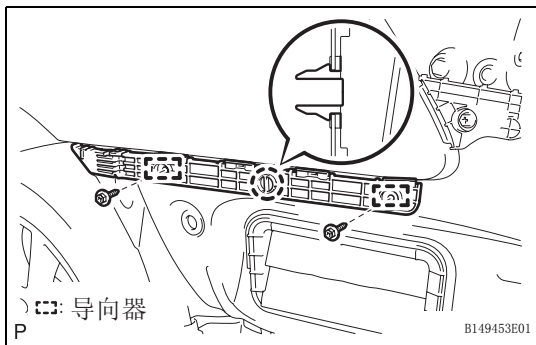

7. 安装后保险杠侧支撑 LH
(a) 接合定位爪和 2 个导向器，并安装后保险杠侧支撑 LH。
(b) 安装 2 个螺钉。
8. 安装后保险杠侧支撑 RH

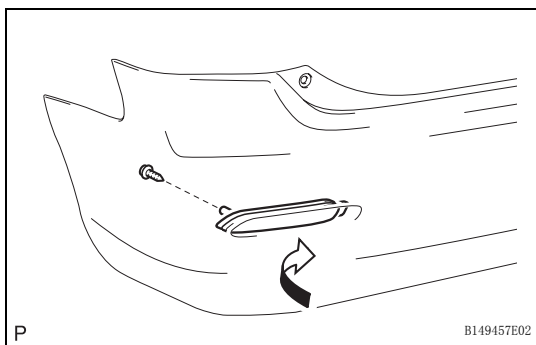

9. 安装反射反光镜总成 LH
(a) 用螺钉安装反射反光镜总成 LH。
10. 安装反射反光镜总成 RH
11. 安装后保险杠板
12. 安装行李厢室 2 号导线
13. 安装 1 号超声波传感器保持器 (带间隙声纳系统)
(参见页次 PM-57)
14. 安装 1 号超声波传感器 (带间隙声纳系统) (参见页次 PM-58)
15. 安装 2 号超声波传感器保持器 (带间隙声纳系统)
(参见页次 PM-58)
16. 安装 2 号超声波传感器 (带间隙声纳系统) (参见页次 PM-58)

ET

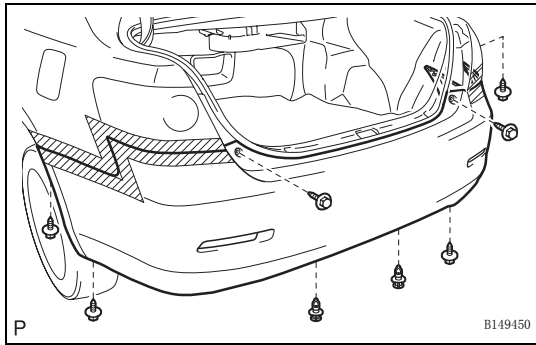

安装

1. 安装后保险杠总成

- (a) 接合每个定位爪。
- (b) 用 2 个卡扣和 6 个螺钉安装后保险杠总成。

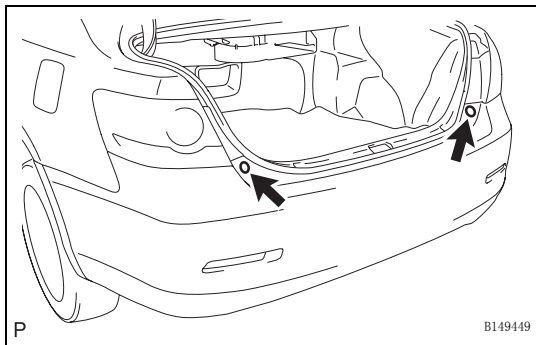

- (c) 安装 2 个后保险杠板。

2. 安装后保险杠总成（带间隙声纳系统）

- (a) 将 2 号行李厢室的每个导线夹箍接合到后保险杠加强件分总成上。

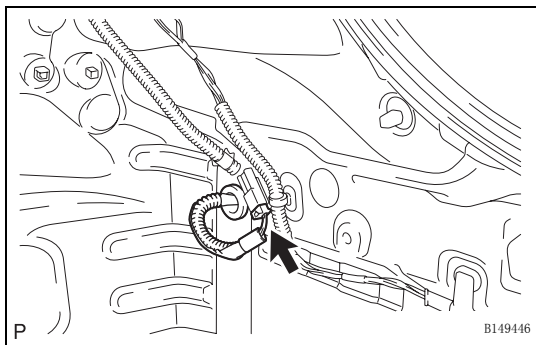

- (b) 安装孔环。
- (c) 接上连接器。

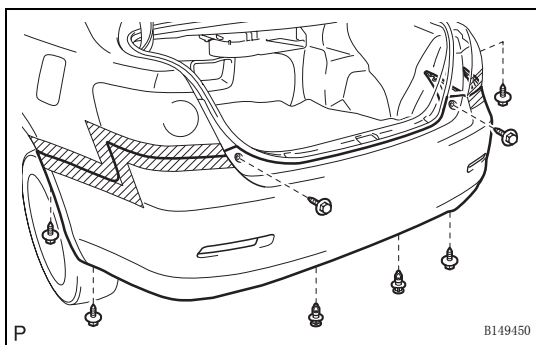

- (d) 接合每个定位爪。
- (e) 用 2 个卡扣和 6 个螺钉安装后保险杠总成。

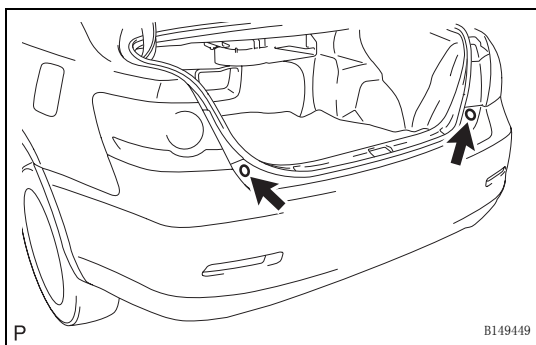

- (f) 安装 2 个后保险杠板。

3. 安装行李厢内饰盖 RH（带间隙声纳系统）（参见页次 ED-77）

4. 安装后地板饰板（带间隙声纳系统）（参见页次 ED-78）

5. 安装行李厢 1 号装饰钩（带间隙声纳系统）（参见页次 ED-78）



车辆外观 - 后保险杠

ET-25

6. 安装备用轮胎盖总成 (带间隙声纳系统)
7. 安装备用轮胎盖夹箍 (带间隙声纳系统)
8. 安装行李厢地板垫 (带间隙声纳系统)

ET

铭牌 组件

ET

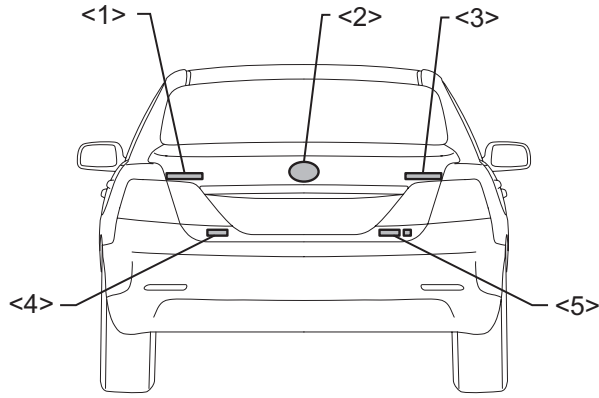

TOYOTA

<1> 7 号行李厢门铭牌

CAMRY

<3> 2 号行李厢门铭牌

广州丰田

<4> 6 号行李厢门铭牌

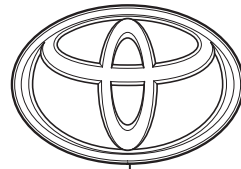

<2> 符号标牌

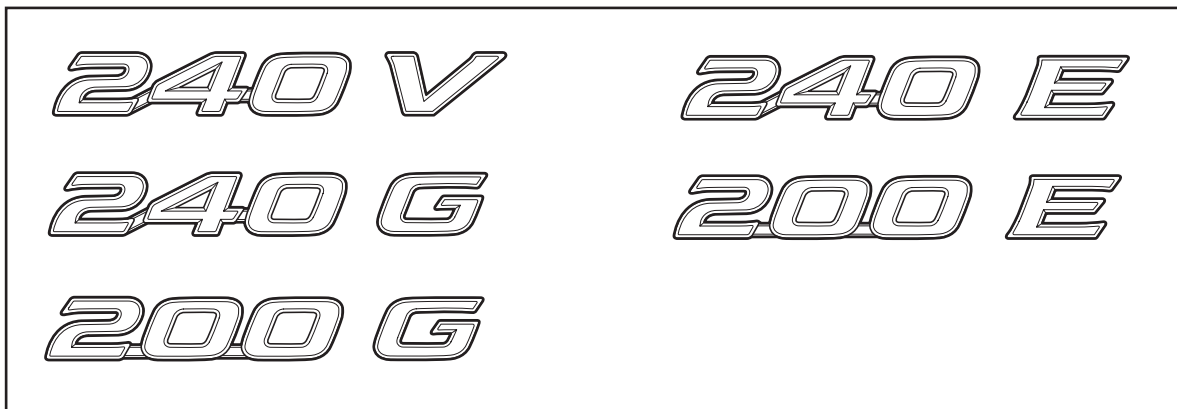

<5> 3 号行李厢门铭牌



拆卸

建议：

拆卸铭牌时，用加热灯加热车身和铭牌。

加热温度

项目	温度
车身	40 至 60 °C (104 至 140°F)
铭牌	20 至 30 °C (68 至 86°F)

ET

备注：

不要过度加热车身和铭牌。

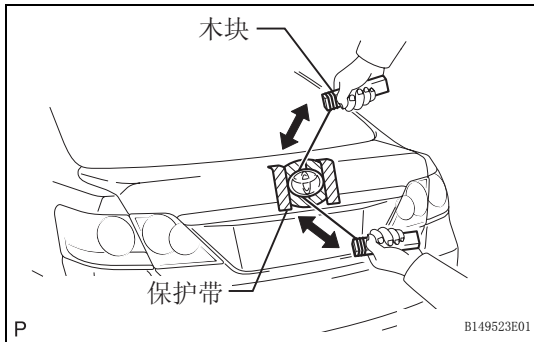

1. 拆卸符号标牌

- 在符号标牌周围贴上保护带。
- 在车身和符号标牌之间穿入细钢丝。
- 将可以作为手柄的物体（如木块）系在钢丝两端。
- 拉动细钢丝，刮掉将符号标牌固定到车身上的双面胶带。

备注：

- 如果重新使用符号标牌，小心不要损坏符号标牌。
- 小心不要损伤车身。

- 拆下符号标牌。

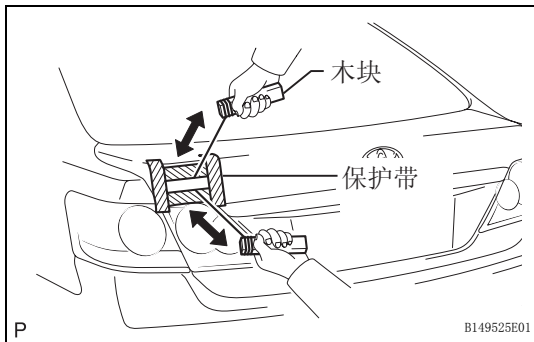

2. 拆卸 7 号行李厢门铭牌

- 在铭牌周围贴上保护带。
- 在车身和铭牌之间穿入细钢丝。
- 将可以作为手柄的物体（如木块）系在钢丝两端。
- 拉动细钢丝，刮掉将铭牌固定到车身的双面胶带。

备注：

- 如果重新使用铭牌，小心不要损坏铭牌。
- 小心不要损伤车身。

- 拆卸铭牌。

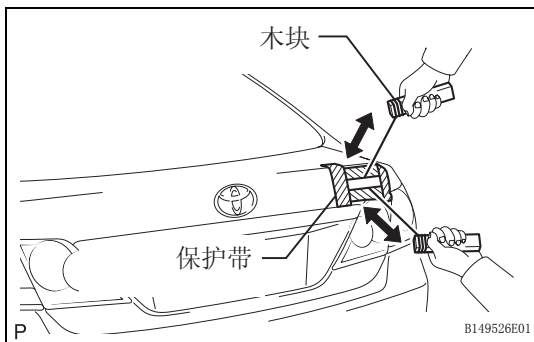

3. 拆卸 2 号行李厢门铭牌

- 在铭牌周围贴上保护带。
- 在车身和铭牌之间穿入细钢丝。
- 将可以作为手柄的物体（如木块）系在钢丝两端。
- 拉动细钢丝，刮掉将铭牌固定到车身的双面胶带。

备注：

- 如果重新使用铭牌，小心不要损坏铭牌。
- 小心不要损伤车身。

- 拆卸铭牌。

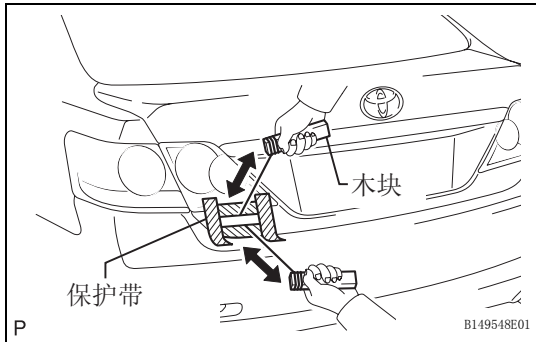

4. 拆卸 6 号行李厢门铭牌

- (a) 在铭牌周围贴上保护带。
- (b) 在车身和铭牌之间穿入细钢丝。
- (c) 将可以作为手柄的物体（如木块）系在钢丝两端。
- (d) 拉动细钢丝，刮掉将铭牌固定到车身的双面胶带。

备注：

- 如果重新使用铭牌，小心不要损坏铭牌。
- 小心不要损伤车身。

- (e) 拆卸铭牌。

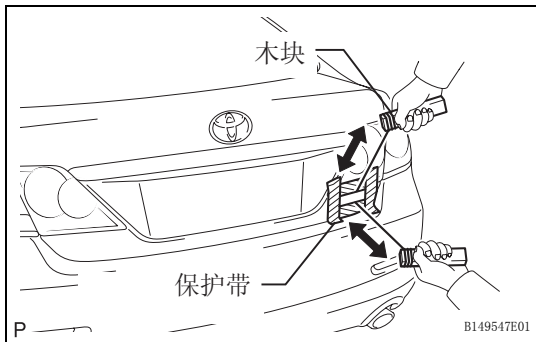

5. 拆卸 3 号行李厢门铭牌

- (a) 在门板周围贴上保护带。
- (b) 在车身和门板之间穿入细钢丝。
- (c) 将可以作为手柄的物体（如木块）系在钢丝两端。
- (d) 拉动细钢丝，刮掉将板固定到车身的双面胶带。

备注：

- 如果重新使用门板，小心不要损坏门板。
- 小心不要损伤车身。

- (e) 拆卸铭牌。

安装

建议：

安装铭牌时，用加热灯加热车身和铭牌。

加热温度

项目	温度
车身	40 至 60°C (104 至 140°F)
铭牌	20 至 30°C (68 至 86°F)

备注：

不要过度加热车身和铭牌。

1. 安装车标

- (a) 清洁车身表面。
 - (1) 用加热灯加热车身表面。
 - (2) 将双面胶带从车身上撕下。
 - (3) 用清洁剂擦掉胶带粘合剂残余。
- (b) 清洁车标。（如果重新使用车标）
 - (1) 用加热灯加热车标。



(2) 将双面胶带从车标上撕下。

- (3) 用清洁剂擦掉胶带粘合剂残余。
(4) 将新的双面胶带贴到车标上。
- (c) 安装车标。
(1) 用加热灯加热车身和车标。
(2) 将从车标上撕下保护膜。
建议：
去掉保护膜后，不要让暴露的粘合剂粘到杂质。
(3) 安装车标。

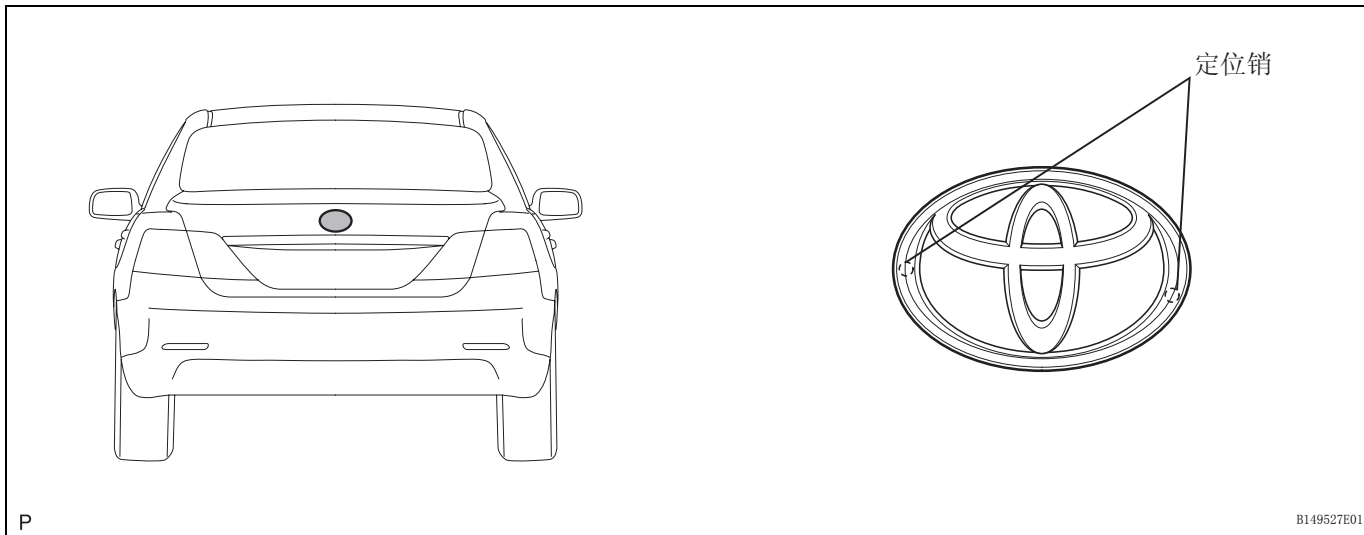

2. 安装 7 号行李厢门铭牌

- (a) 清洁车身表面。
(1) 用加热灯加热车身表面。
(2) 将双面胶带从车身上撕下。
(3) 用清洁剂擦掉胶带粘合剂残余。
- (b) 清洁铭牌。(如果重新使用铭牌)
(1) 用加热灯加热铭牌。
(2) 将双面胶带从铭牌上撕下。
(3) 用清洁剂擦掉胶带粘合剂残余。
(4) 将新的双面胶带贴到铭牌上。
- (c) 安装铭牌。
(1) 用加热灯加热车身和铭牌。

- (2) 将从铭牌上撕下保护膜。
建议：
去掉保护膜后，不要让暴露的粘合剂粘到杂质。
- (3) 安装铭牌。

ET

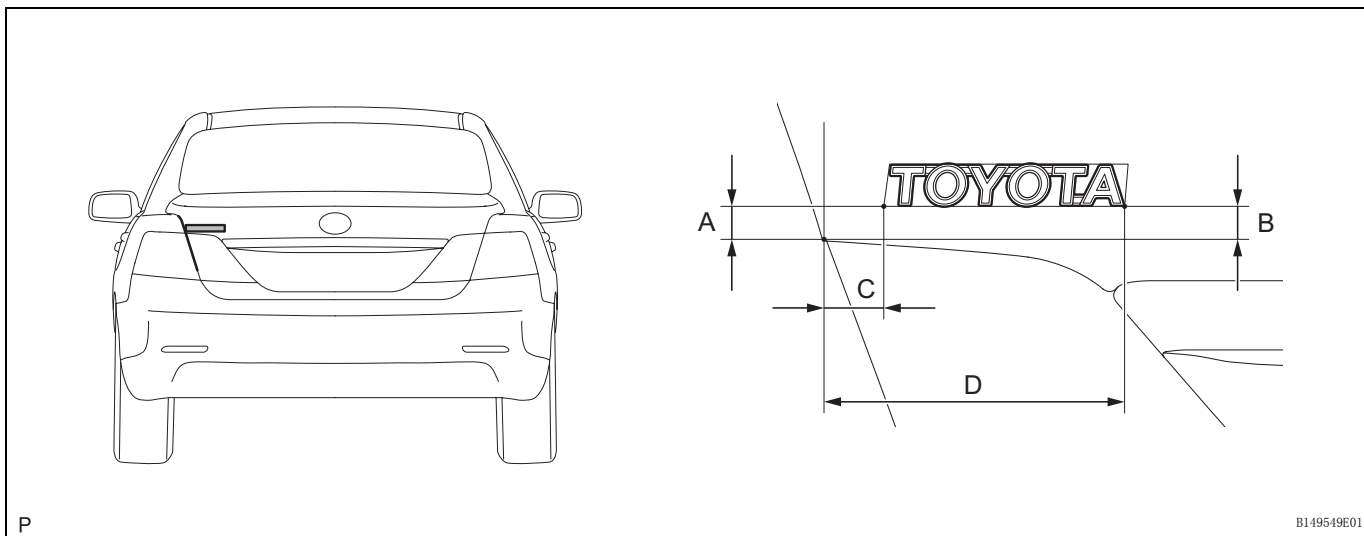

参考测量值

区域	测量
A	18 mm (0.709 in.)
B	17 mm (0.669 in.)
C	38 mm (1.496 in.)
D	151 mm (5.945 in.)

3. 安装 2 号行李厢门铭牌

- (a) 清洁车身表面。
 - (1) 用加热灯加热车身表面。
 - (2) 将双面胶带从车身上撕下。
 - (3) 用清洁剂擦掉胶带粘合剂残余。
- (b) 清洁铭牌。(如果重新使用铭牌)
 - (1) 用加热灯加热铭牌。
 - (2) 将双面胶带从铭牌上撕下。
 - (3) 用清洁剂擦掉胶带粘合剂残余。
 - (4) 将新的双面胶带贴到铭牌上。
- (c) 安装铭牌。
 - (1) 用加热灯加热车身和铭牌。
 - (2) 将从铭牌上撕下保护膜。
建议：
去掉保护膜后，不要让暴露的粘合剂粘到杂质。



(3) 安装铭牌。

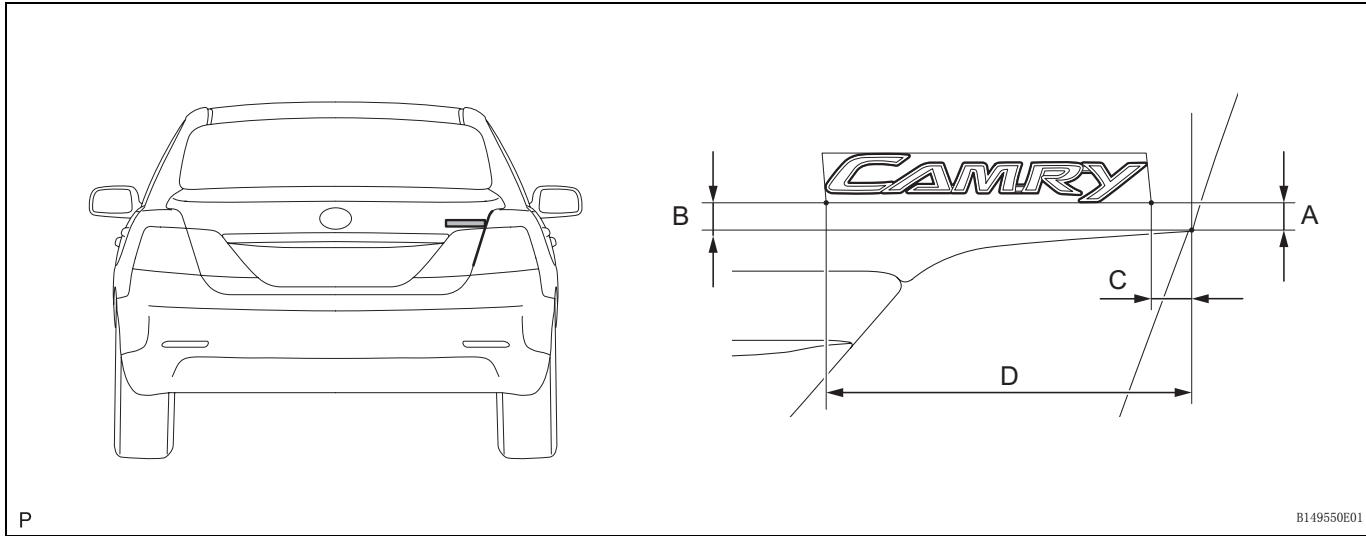

ET

参考测量值

区域	测量
A	15 mm (0.591 in.)
B	14 mm (0.551 in.)
C	20 mm (0.784 in.)
D	185 mm (7.284 in.)

4. 安装 6 号行李厢门铭牌

- (a) 清洁车身表面。
 - (1) 用加热灯加热车身表面。
 - (2) 将双面胶带从车身上撕下。
 - (3) 用清洁剂擦掉胶带粘合剂残余。
- (b) 清洁铭牌。(如果重新使用铭牌)
 - (1) 用加热灯加热铭牌。
 - (2) 将双面胶带从铭牌上撕下。
 - (3) 用清洁剂擦掉胶带粘合剂残余。
 - (4) 将新的双面胶带贴到铭牌上。

(c) 安装铭牌。

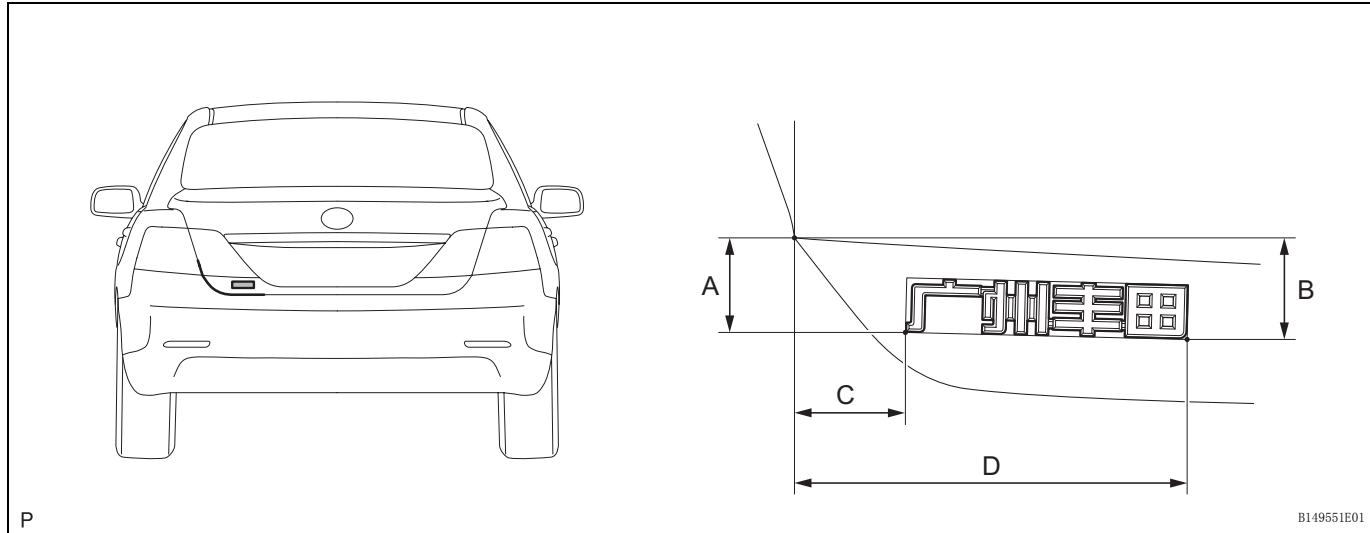

参考测量值

区域	测量
A	49 mm (1.929 in.)
B	53 mm (2.087 in.)
C	93 mm (3.661 in.)
D	198 mm (7.795 in.)

- (1) 用加热灯加热车身和铭牌。
- (2) 将从铭牌上撕下保护膜。
建议：
去掉保护膜后，不要让暴露的粘合剂粘到杂质。
- (3) 安装铭牌。

5. 安装 3 号行李厢门铭牌

- (a) 清洁车身表面。
 - (1) 用加热灯加热车身表面。
 - (2) 将双面胶带从车身上撕下。
 - (3) 用清洁剂擦掉胶带粘合剂残余。
- (b) 清洁铭牌。(如果重新使用铭牌)
 - (1) 用加热灯加热铭牌。
 - (2) 将双面胶带从铭牌上撕下。
 - (3) 用清洁剂擦掉胶带粘合剂残余。
 - (4) 将新的双面胶带贴到铭牌上。
- (c) 安装铭牌。
 - (1) 用加热灯加热车身和铭牌。



- (2) 将从铭牌上撕下保护膜。
建议：
去掉保护膜后，不要让暴露的粘合剂粘到杂质。
- (3) 安装铭牌。
针对铭牌 240V:

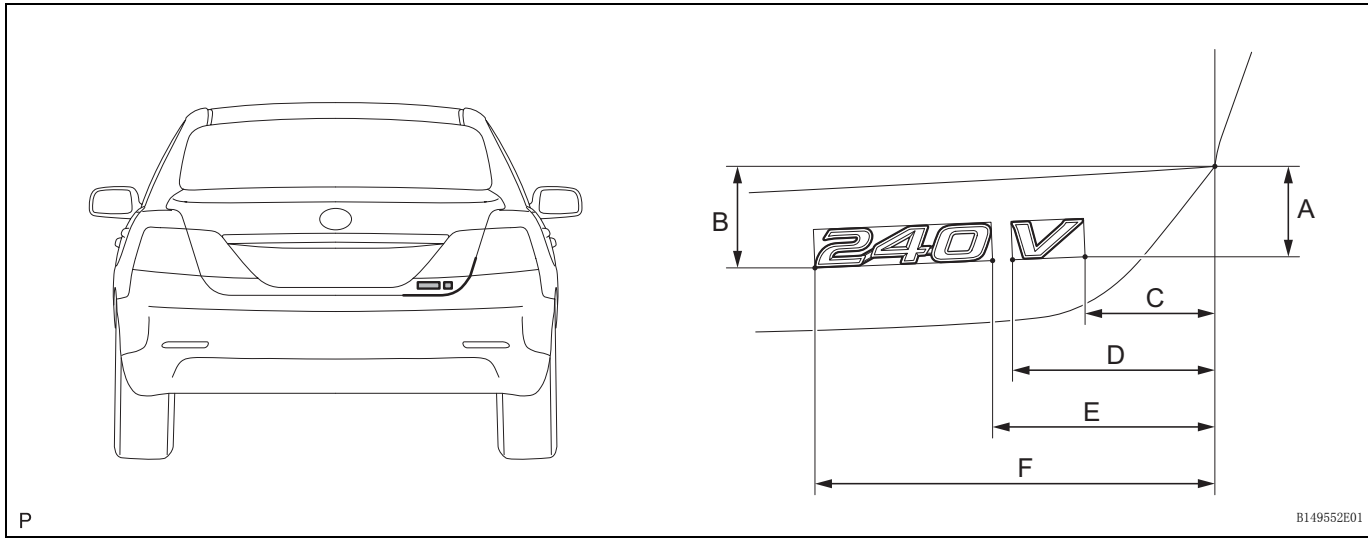

ET

参考测量值

区域	测量
A	47 mm (1.850 in.)
B	53 mm (2.087 in.)
C	67 mm (2.638 in.)
D	103 mm (4.055 in.)
E	115 mm (4.528 in.)
F	202 mm (7.953 in.)

针对铭牌 240G:

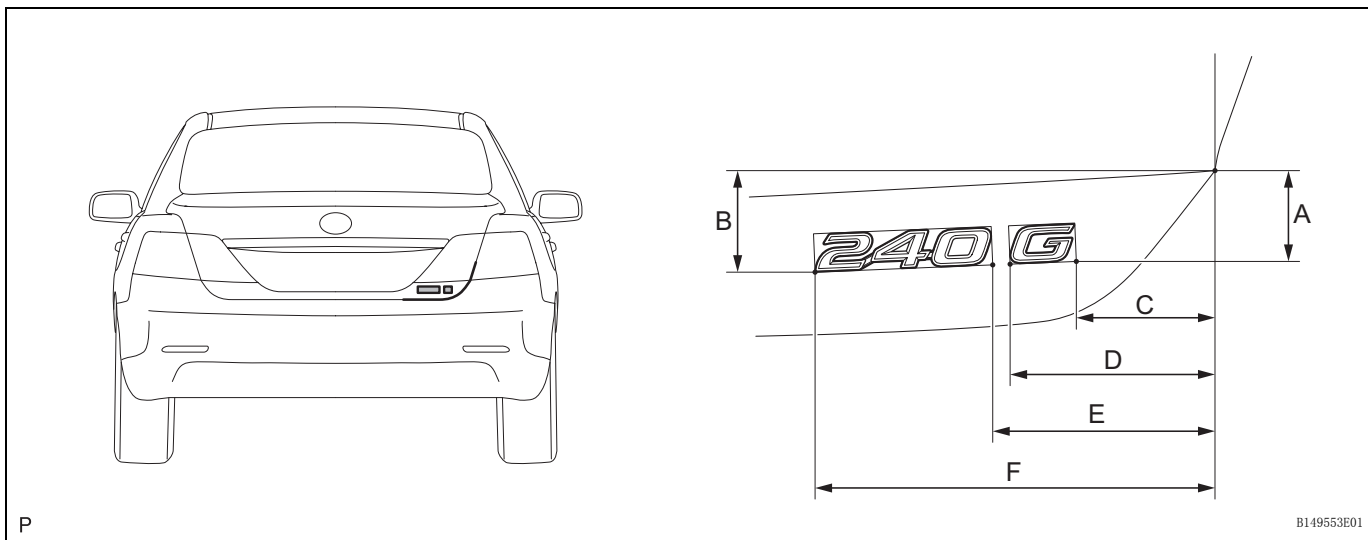

参考测量值

区域	测量
A	47 mm (1.850 in.)
B	53 mm (2.087 in.)
C	73 mm (2.874 in.)

区域	测量
D	105 mm (4.134 in.)
E	115 mm (4.528 in.)
F	202 mm (7.953 in.)

针对铭牌 200G:

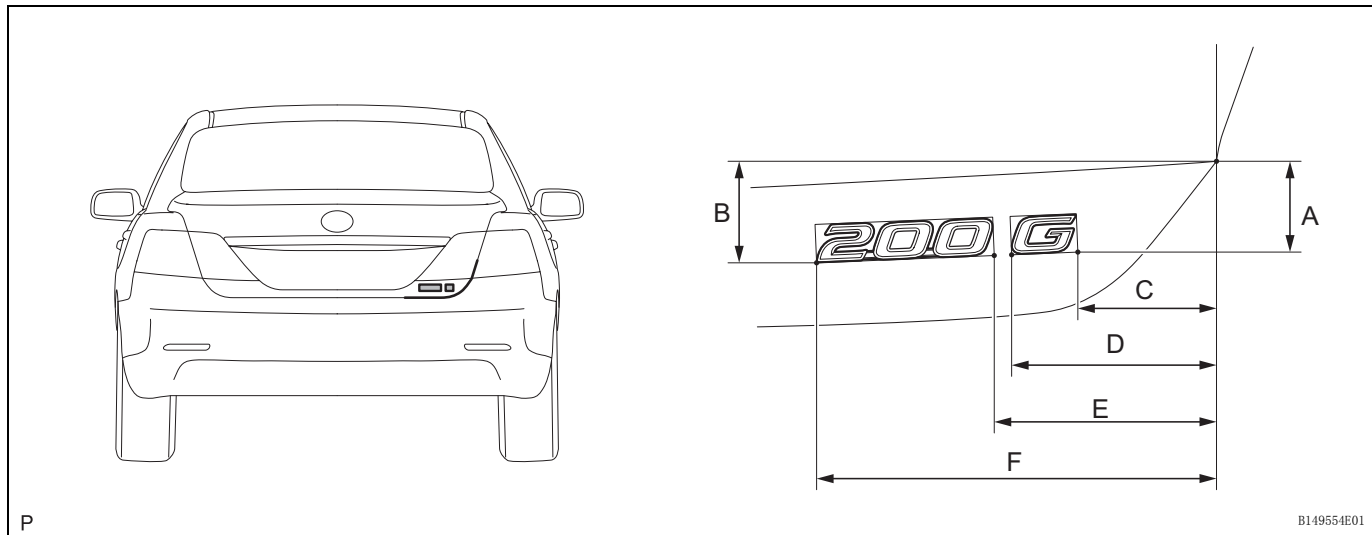

参考测量值

区域	测量
A	47 mm (1.850 in.)
B	53 mm (2.087 in.)
C	73 mm (2.874 in.)
D	105 mm (4.134 in.)
E	115 mm (4.528 in.)
F	202 mm (7.953 in.)

针对铭牌 240E:

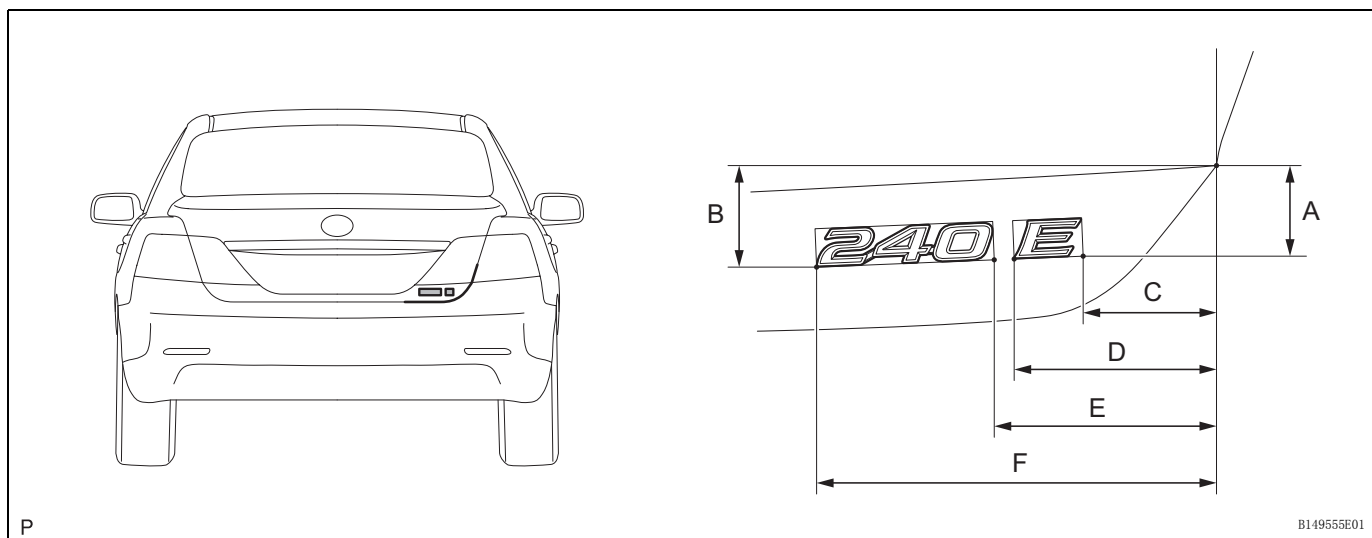

参考测量值

区域	测量
A	47 mm (1.850 in.)
B	53 mm (2.087 in.)
C	73 mm (2.874 in.)



车辆外观 - 铭牌

ET-35

区域	测量
D	107 mm (4.213 in.)
E	115 mm (4.528 in.)
F	202 mm (7.953 in.)

针对铭牌 200E:

ET

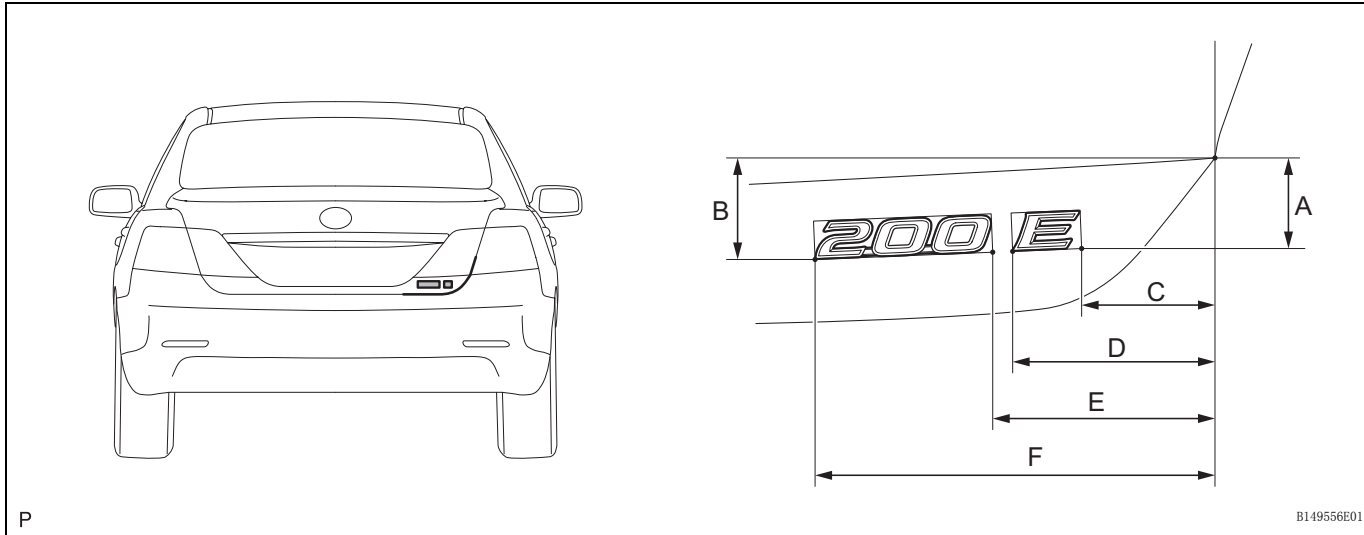

P

B149556E01

参考测量值

区域	测量
A	47 mm (1.850 in.)
B	53 mm (2.087 in.)
C	73 mm (2.874 in.)
D	107 mm (4.213 in.)
E	115 mm (4.528 in.)
F	202 mm (7.953 in.)

前门带嵌条 组件

ET

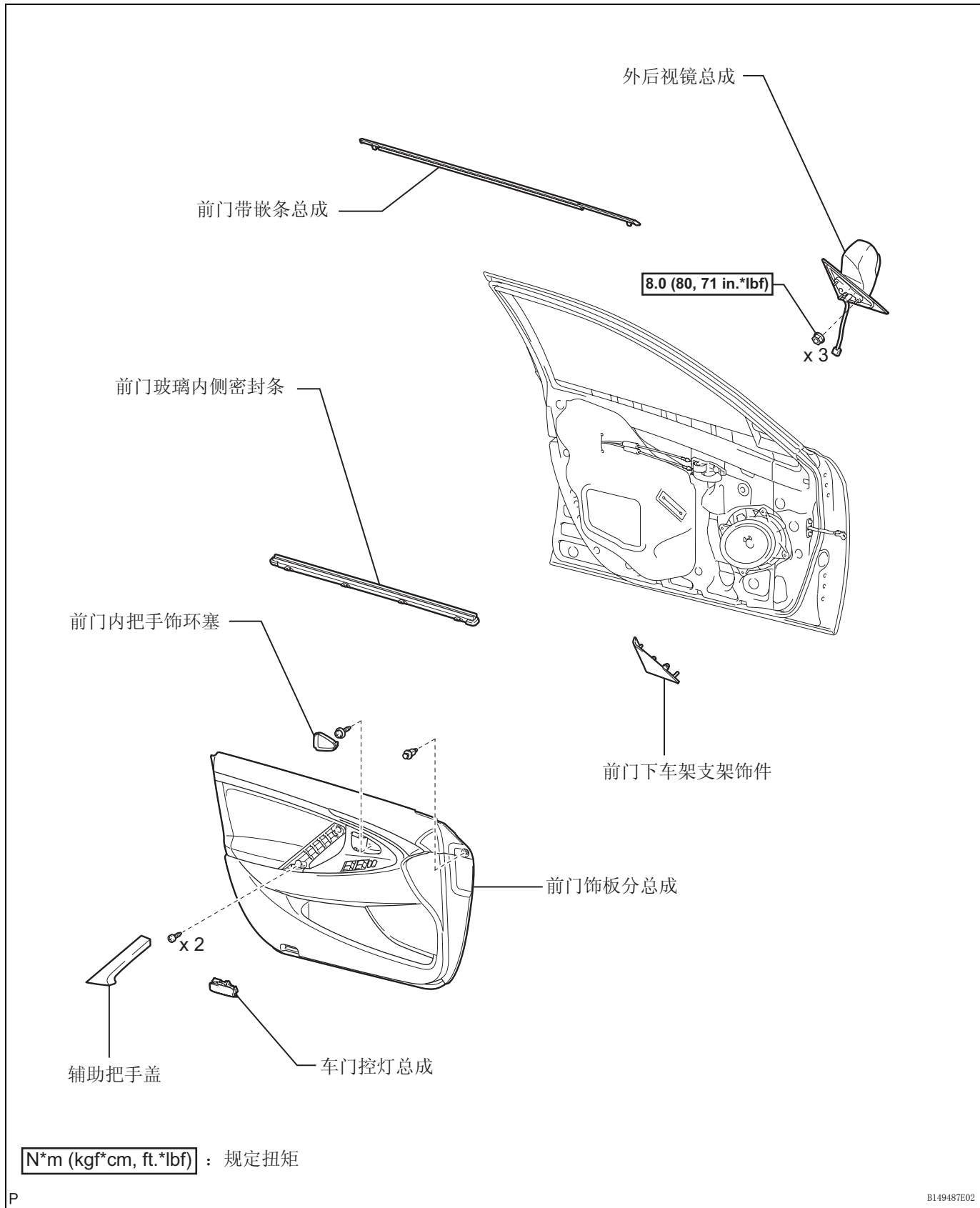



拆卸

1. 拆卸前门下车架支架饰件 (参见页次 ED-14)
2. 拆卸前门内把手饰环塞 (参见页次 ED-14)
3. 拆卸辅助把手盖 (参见页次 ED-15)
4. 拆卸车门控灯总成 (参见页次 ED-15)
5. 拆卸前门饰板分总成 (参见页次 ED-15)
6. 拆卸前门玻璃内侧密封条 (参见页次 ED-16)
7. 拆卸外后视镜总成 (参见页次 MI-7)
8. 拆卸前门带嵌条总成
 - (a) 完全打开前门玻璃。
 - (b) 在前门带嵌条总成周围贴上保护带。

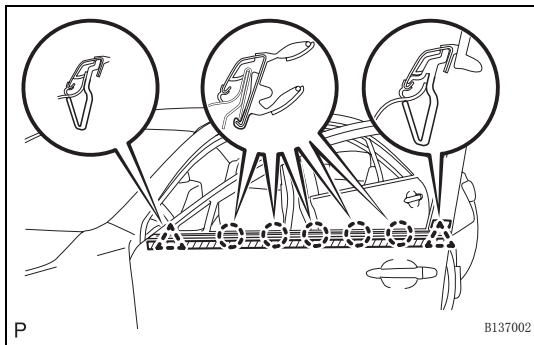
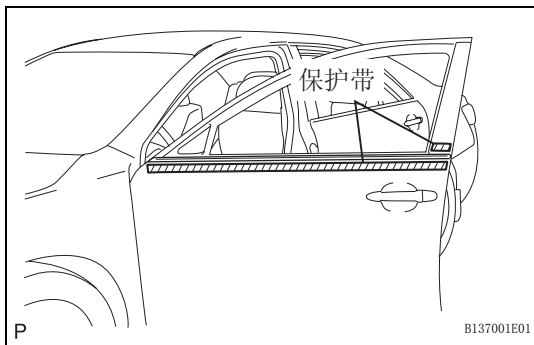

- (c) 用嵌条拆卸工具，脱开 2 个卡扣和 5 个定位爪，并拆下前门带嵌条总成。

建议：

使用前，用胶带缠住拆卸工具头。

备注：

拆卸嵌条时要小心，因为有定位爪连接在嵌条的前端和后端。

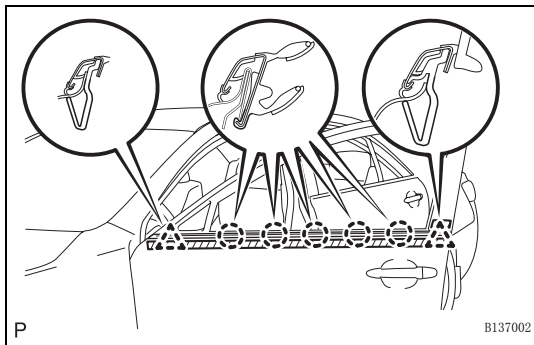

安装

1. 安装前门带嵌条总成
 - (a) 接合 2 个卡扣和 5 个定位爪，并安装前门带嵌条总成。
2. 安装外后视镜总成 (参见页次 MI-9)
3. 安装前门玻璃内侧密封条 (参见页次 ED-31)
4. 安装前门饰板分总成 (参见页次 ED-32)
5. 安装车门控灯总成 (参见页次 ED-33)



ET-38

车辆外观 - 前门带嵌条

6. 安装辅助把手盖 (参见页次 ED-33)
7. 安装前门内把手饰环塞 (参见页次 ED-34)
8. 安装前门下车架支架饰件 (参见页次 ED-34)

ET



后门带嵌条 组件

ET

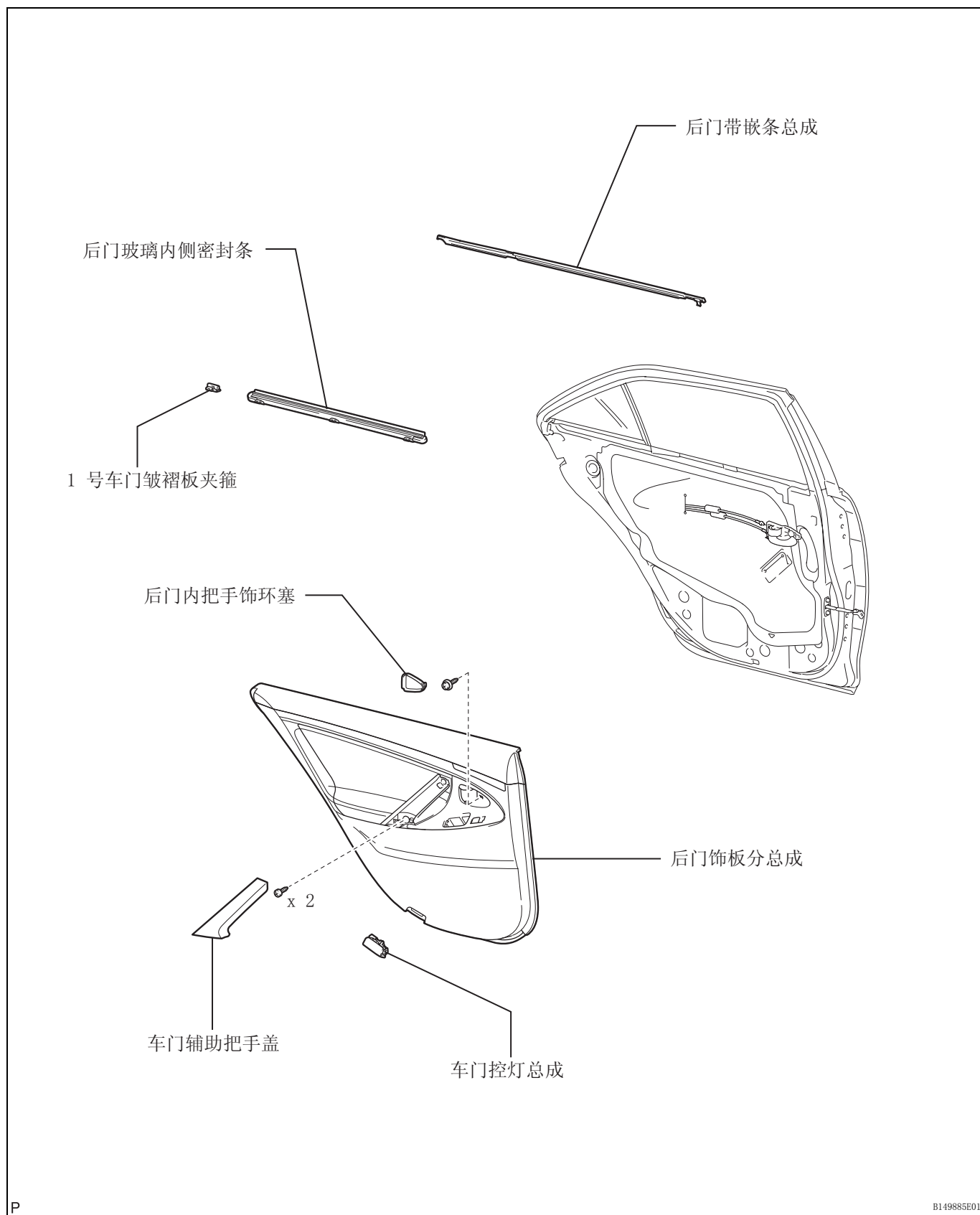

ET

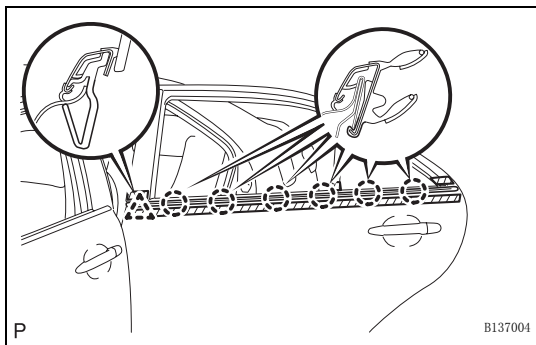
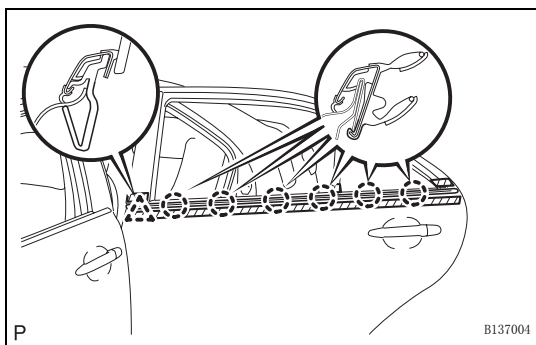
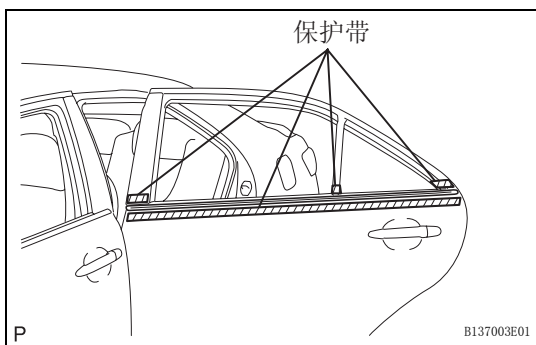

拆卸

1. 拆卸后门内把手饰环塞（参见页次 ED-38）
2. 拆卸车门辅助把手盖（参见页次 ED-38）
3. 拆卸车门控灯总成（参见页次 ED-39）
4. 拆卸后门饰板分总成（参见页次 ED-39）
5. 拆卸后门玻璃内侧密封条（参见页次 ED-40）
6. 拆卸后门带嵌条总成
 - (a) 完全打开后门玻璃。
 - (b) 在后门带嵌条总成周围贴上保护带。

(c) 用嵌条拆卸工具，脱开卡扣和 6 个定位爪，并拆下后门带嵌条总成。

建议：
使用前，用胶带缠住拆卸工具头。

备注：
拆卸嵌条时要小心，因为有定位爪连接在嵌条的前端。

安装

1. 安装后门带嵌条总成
 - (a) 接合个卡扣和 6 个定位爪，并安装后门带嵌条总成。
2. 安装后门玻璃内侧密封条（参见页次 ED-54）
3. 安装后门饰板分总成（参见页次 ED-55）
4. 安装车门控灯总成（参见页次 ED-56）
5. 安装车门辅助把手盖（参见页次 ED-56）
6. 安装后门内把手饰环塞（参见页次 ED-56）



车顶流水槽侧装饰嵌条

组件

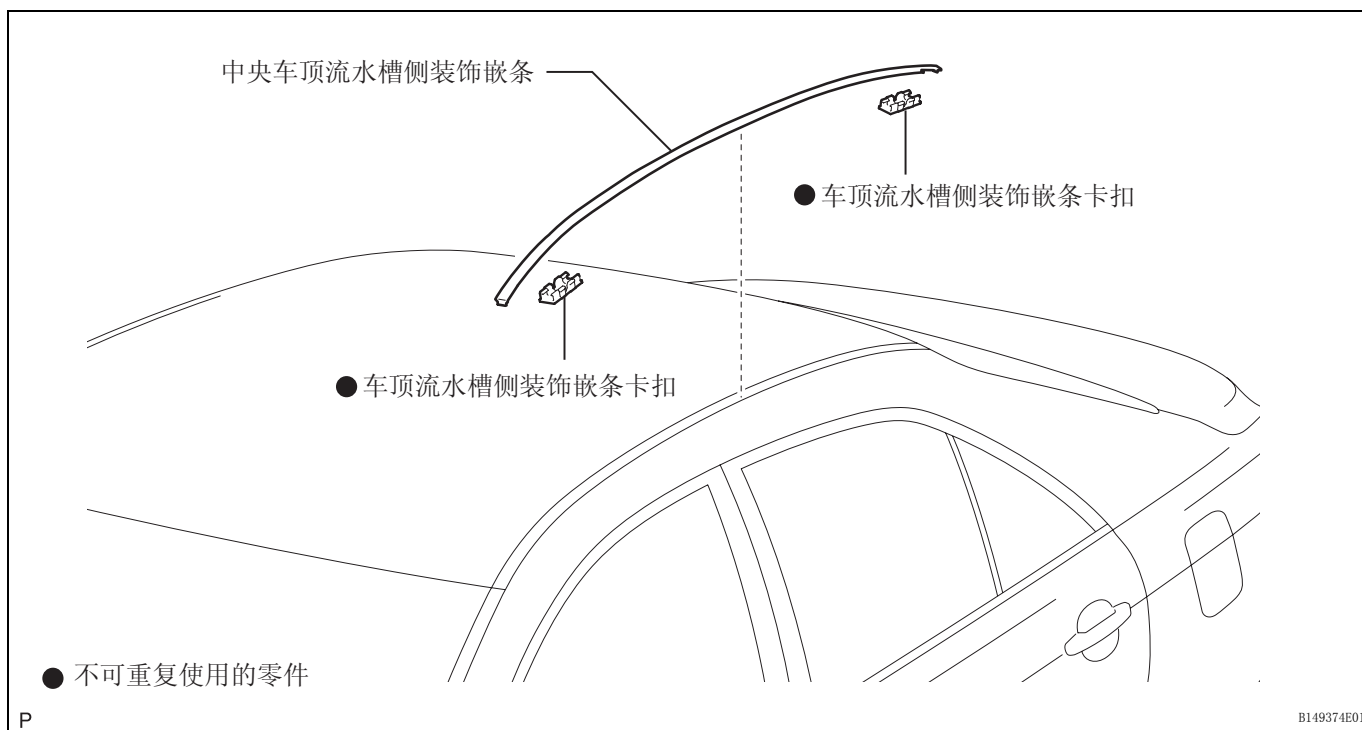

拆卸

1. 拆卸中央车顶流水槽侧装饰嵌条

建议：

拆卸中央车顶流水槽侧装饰嵌条时，用加热灯加热车身和中央车顶流水槽侧装饰嵌条。

加热温度

项目	温度
车身	40 至 60°C (104 至 140°F)
嵌条	20 至 30°C (68 至 86°F)

备注：

不要过度加热车身和嵌条。

(a) 在中央车顶流水槽侧装饰嵌条周围贴上保护带。

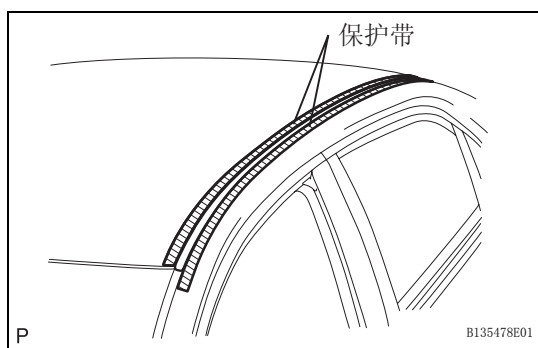

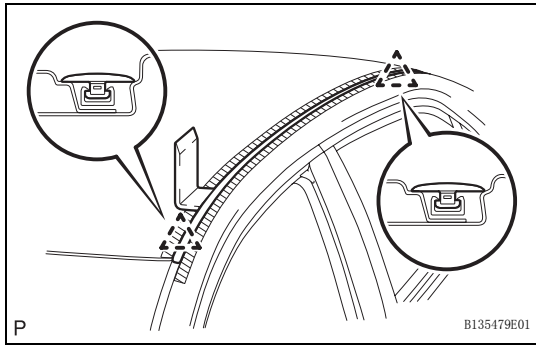

(b) 用嵌条拆卸工具，脱开 2 个卡扣并拆卸中央车顶流水槽侧装饰嵌条。

备注：

- 不要拆卸卡扣。
- 如果卡扣损坏或脱落，请换用新卡扣。

2. 拆卸车顶流水槽侧装饰嵌条卡扣

建议：

如果更换车顶流水槽侧装饰嵌条卡扣，则执行下列步骤。

(a) 拆下 2 个车顶流水槽侧装饰嵌条卡扣。

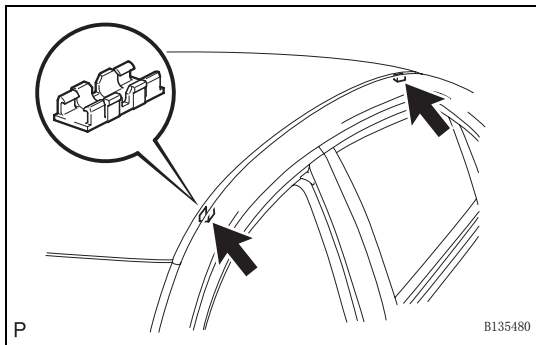

安装

1. 安装车顶流水槽侧装饰嵌条卡扣

备注：

如果安装新卡扣，则去掉车上即将安装卡扣的位置上所留下的双面胶带，并用溶解性溶剂清洁车身。

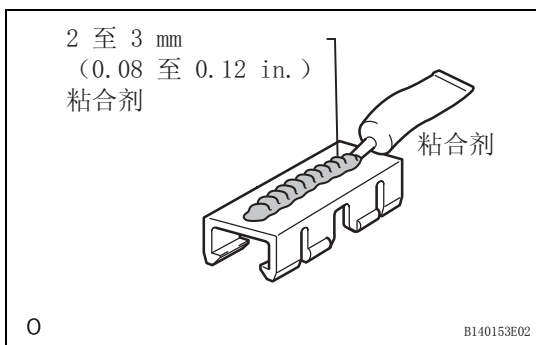

(a) 向新的车顶流水槽侧装饰嵌条卡扣挤出 2 至 3 mm (0.08 至 0.12 in.) 粘合剂 (3M DP-105 或等同物)。

建议：

粘合剂强度 (拉伸强度): 13.7 MPa (140 kgf/cm²) 或更高 (温度为 23 °C (73°F) 时)



- (b) 如图所示，将车顶流水槽侧装饰嵌条卡扣装到天窗板位置。轻轻刷上擦净粘合剂（3M DP-105 或等同物）后，确定位置，稳固地按住并安装车顶流水槽侧装饰嵌条卡扣。

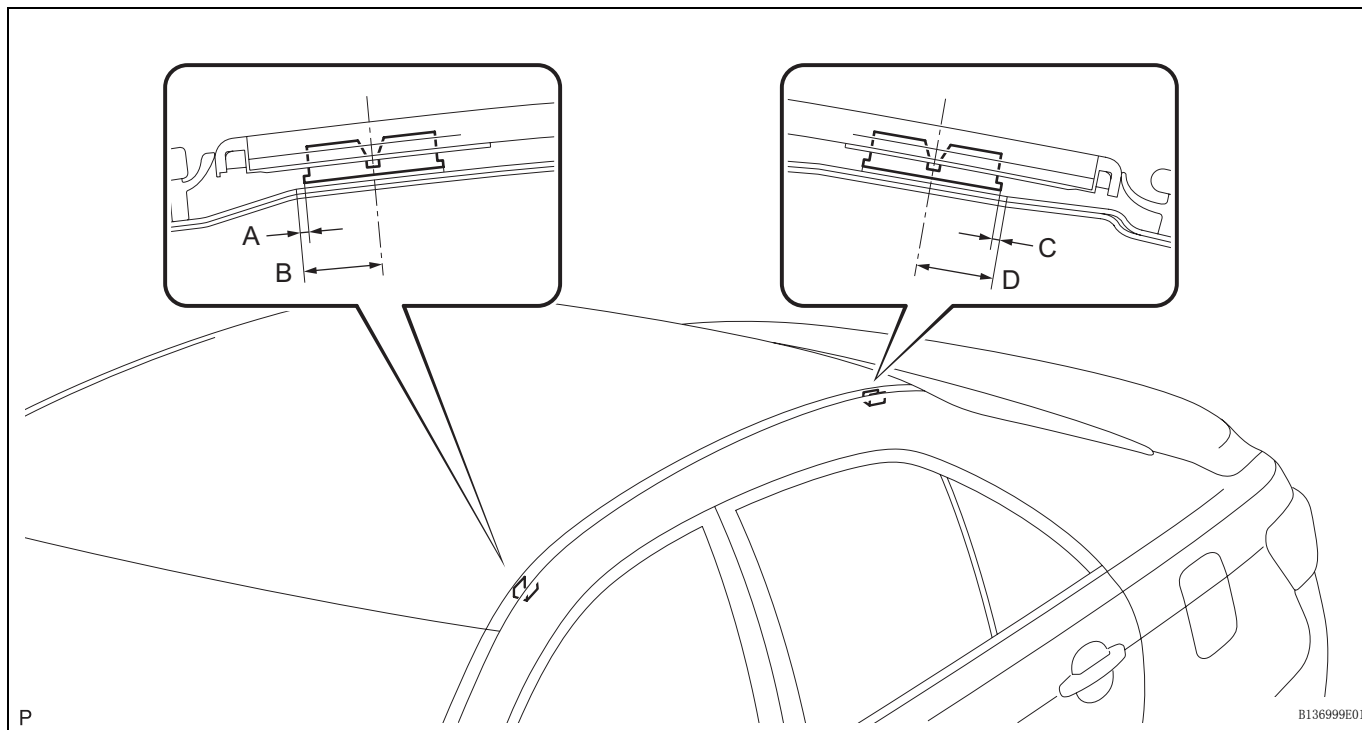

ET

标准尺寸

区域	尺寸
A	1.4 mm (0.055 in.)
B	12.4 mm (0.488 in.)
C	1.1 mm (0.043 in.)
D	12.1 mm (0.476 in.)

建议：

- 基本干透时间：20 分钟
- 完全干透时间：48 小时

2. 安装中央车顶流水槽侧装饰嵌条

- (a) 按住并安装车顶流水槽侧装饰嵌条卡扣之后 20 分钟或更长时间，安装中央车顶流水槽侧装饰嵌条。

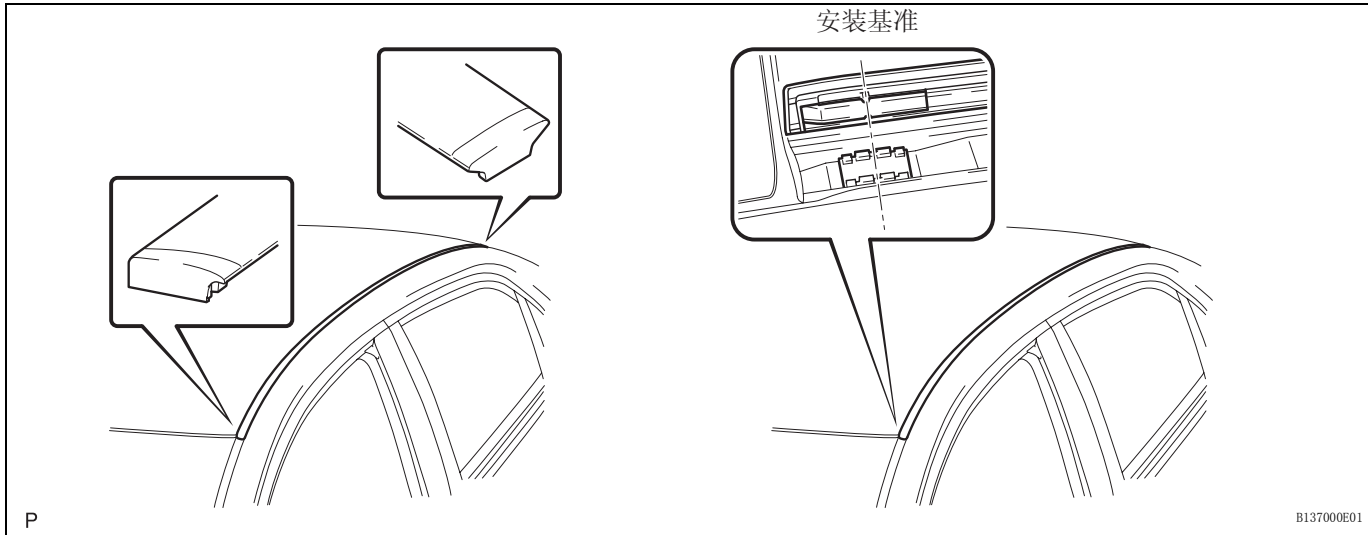

备注：

- 在正确的方向安装中央车顶流水槽侧装饰嵌条。
- 将前卡扣安装到安装基准上。确保前卡扣与中央车顶流水槽侧装饰嵌条相互匹配。



外侧嵌条 组件

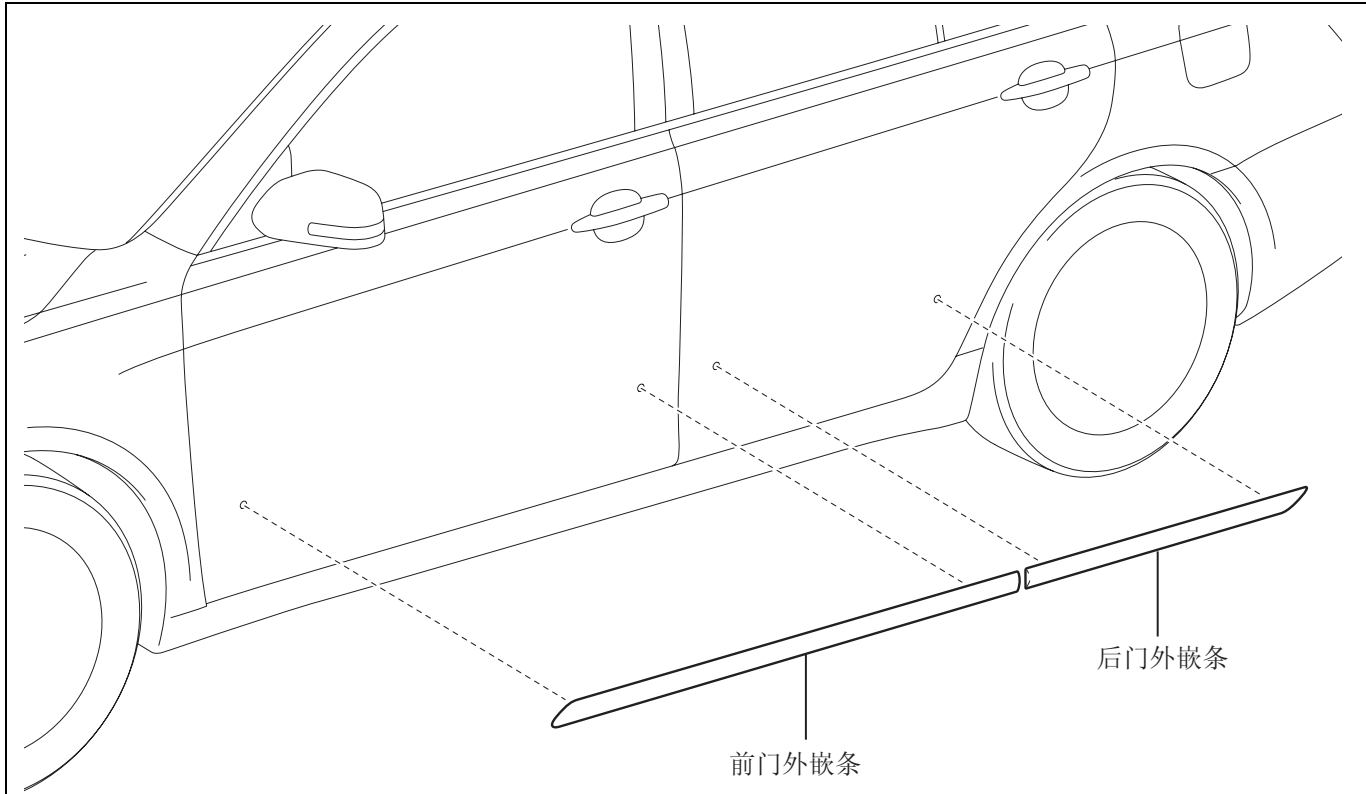

ET

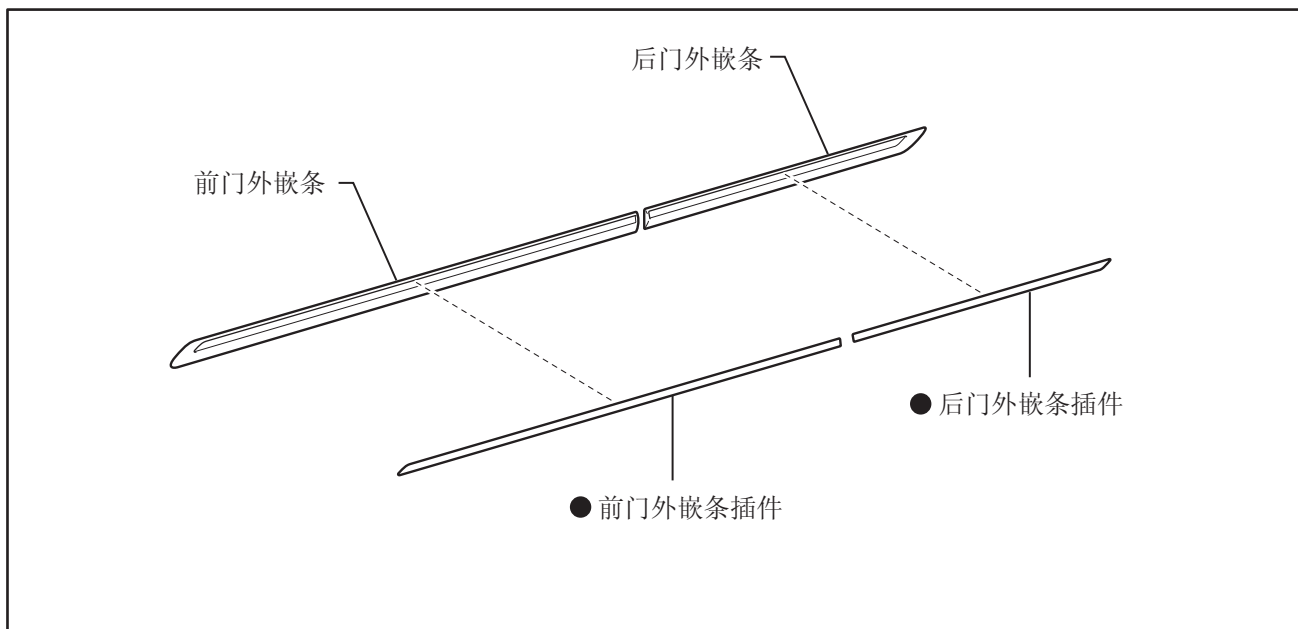

● 不可重复使用的零件

P

B149492E02

拆卸

建议：

拆卸外嵌条时，用加热灯加热车身和外嵌条。

加热温度

项目	温度
车身	40 至 60 °C (104 至 140°F)
嵌条	20 至 30 °C (68 至 86°F)

ET

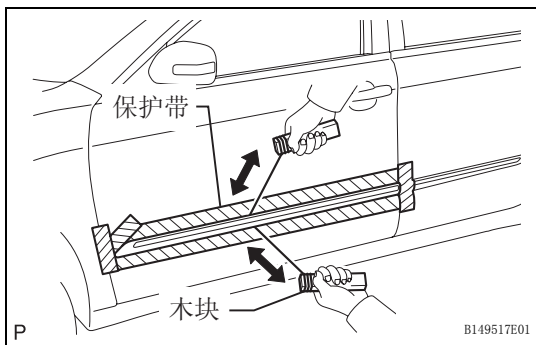

1. 拆卸前门外嵌条

- 在前门外嵌条周围贴上保护带。
- 在车身和前门外嵌条之间穿入细钢丝。
- 将可以作为手柄的物体（如木块）系在钢丝两端。
- 拉动细钢丝，刮掉将前门外嵌条固定到车身的双面胶带。

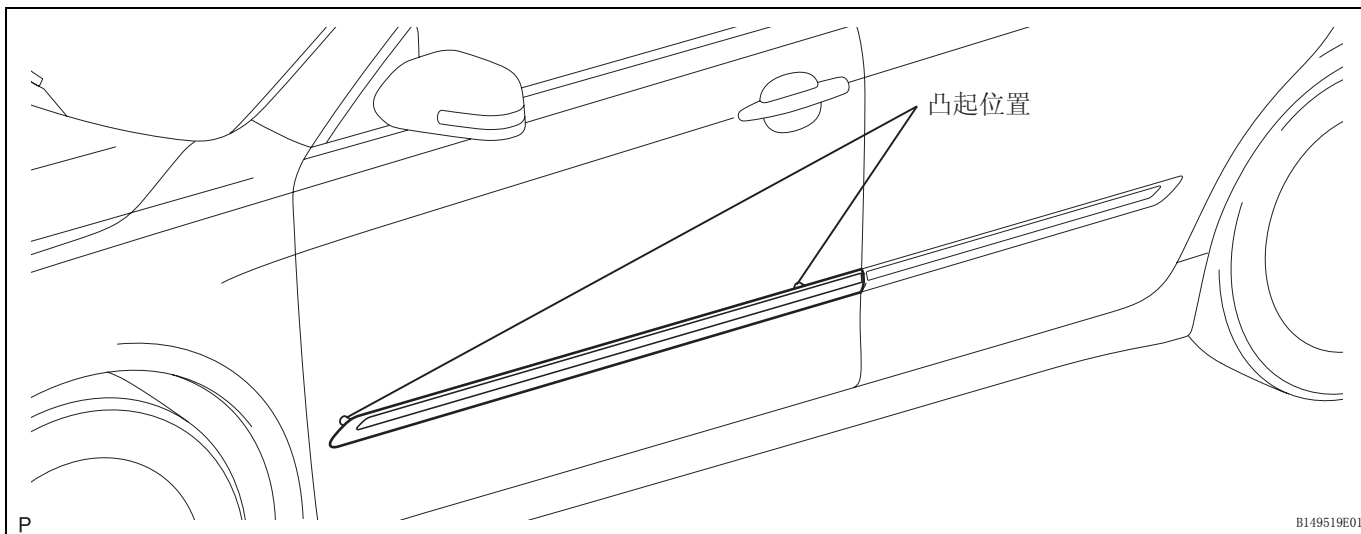

备注：

- 如果重新使用前门外嵌条，小心不要损坏前门外嵌条。
- 小心不要损伤车身。

(e) 拆下前门外嵌条。

2. 拆卸后门外嵌条

- 在后门外嵌条周围贴上保护带。
- 在车身和后门外嵌条之间穿入细钢丝。
- 将可以作为手柄的物体（如木块）系在钢丝两端。

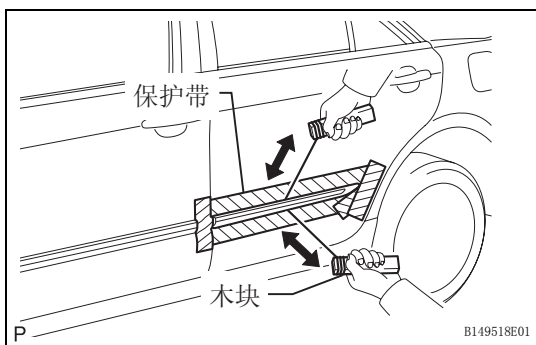



- (d) 拉动细钢丝，刮掉将后门外嵌条固定到车身的双面胶带。

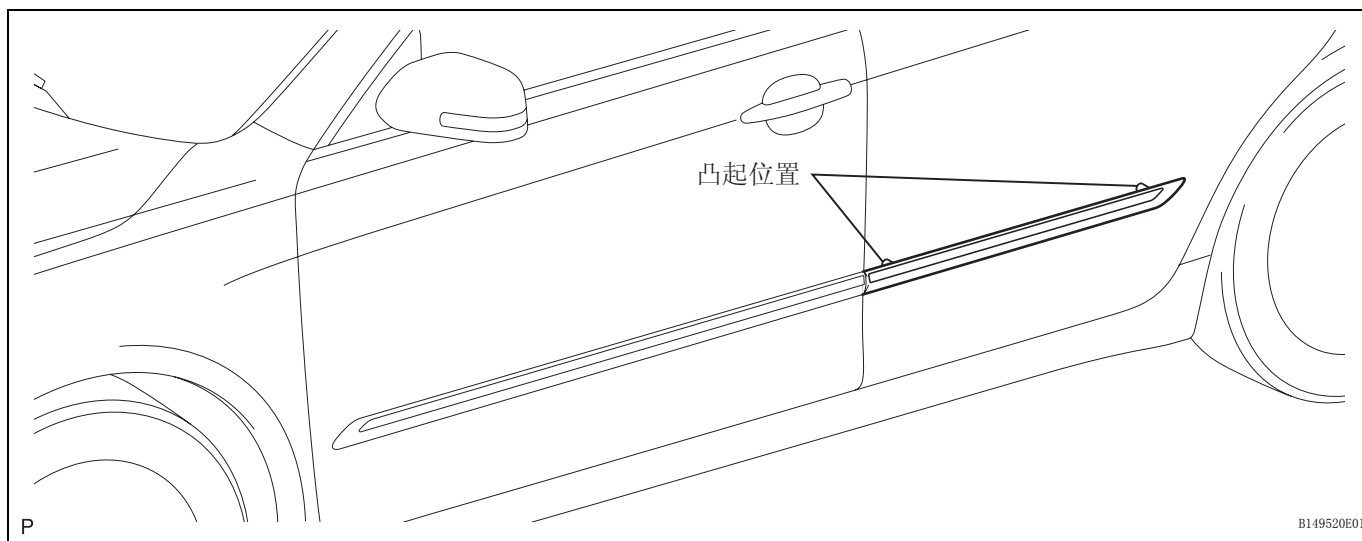

ET

备注：

- 如果重新使用后门外嵌条，小心不要损坏后门外嵌条。
- 小心不要损伤车身。

- (e) 拆下后门外嵌条。

安装

建议：

安装外侧嵌条时，用加热灯加热车身和外侧嵌条。

加热温度

项目	温度
车身	40 至 60 °C (104 至 140°F)
嵌条	20 至 30 °C (68 至 86°F)

备注：

不要过度加热车身和外侧嵌条。

1. 安装前门外嵌条

- (a) 清洁车身表面。
 - (1) 用加热灯加热车身表面。
 - (2) 将双面胶带从车身上撕下。
 - (3) 用清洁剂擦掉胶带粘合剂残余。

(b) 清洁前门外嵌条。(如果重复使用前门外嵌条)

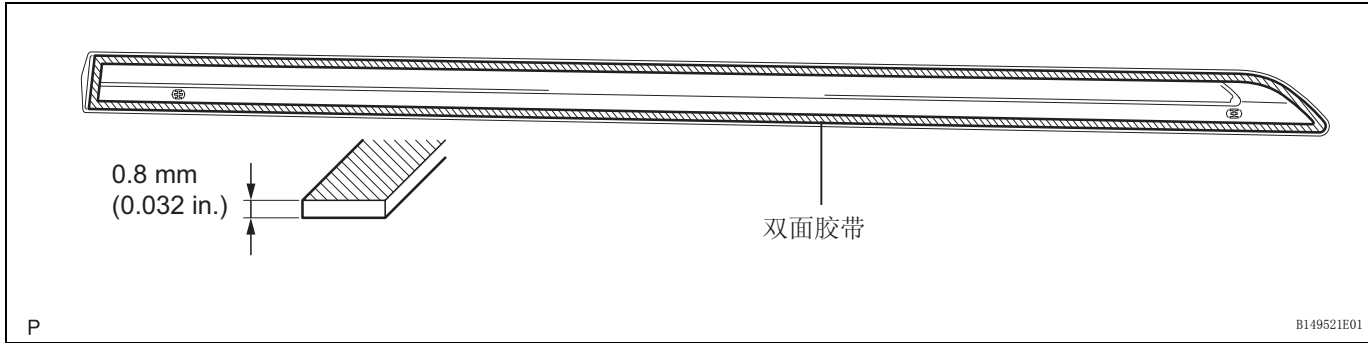

- (1) 小心地用加热灯加热前门外嵌条。
 - (2) 将双面胶带从前门外嵌条上撕下。
 - (3) 用清洁剂擦掉胶带粘合剂残余。
 - (4) 将新的双面胶带贴到前门外嵌条上。
- (c) 安装前门外嵌条。
- (1) 小心地用加热灯加热车身和前门外嵌条。
 - (2) 从前门外嵌条表面上去掉保护膜。
建议：
去掉保护膜后，不要让暴露的粘合剂粘到杂质。
 - (3) 安装前门外嵌条。

2. 安装前门外嵌条插件

(a) 安装一个新的前门外嵌条插件。

3. 安装后门外嵌条

- (a) 清洁车身表面。
 - (1) 用加热灯加热车身表面。
 - (2) 将双面胶带从车身上撕下。
 - (3) 用清洁剂擦掉胶带粘合剂残余。
- (b) 清洁后门外嵌条。(如果重复使用后门外嵌条)

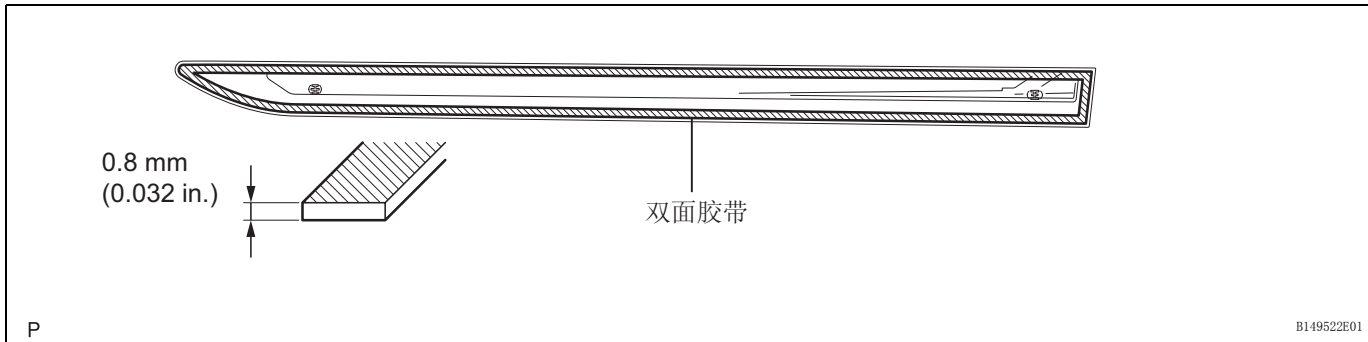



- (1) 小心地用加热灯加热后门外嵌条。
 - (2) 将双面胶带从后门外嵌条上撕下。
 - (3) 用清洁剂擦掉胶带粘合剂残余。
 - (4) 将新的双面胶带贴到后门外嵌条上。
- (c) 安装后门外嵌条。
- (1) 小心地用加热灯加热车身和后门外嵌条。
 - (2) 从后门外嵌条表面上去掉保护膜。
建议：
去掉保护膜后，不要让暴露的粘合剂粘到杂质。
 - (3) 安装后门外嵌条。

ET

4. 安装后门外嵌条插件

- (a) 安装一个新的后门外嵌条插件。

车门槛板嵌条 组件

ET

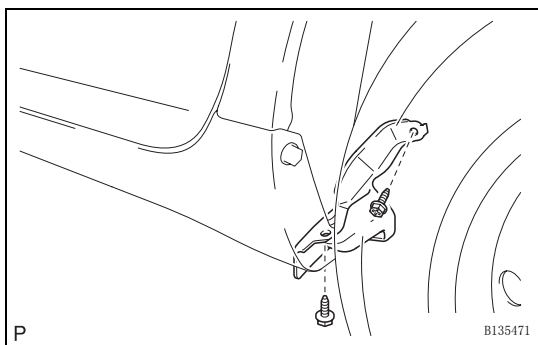
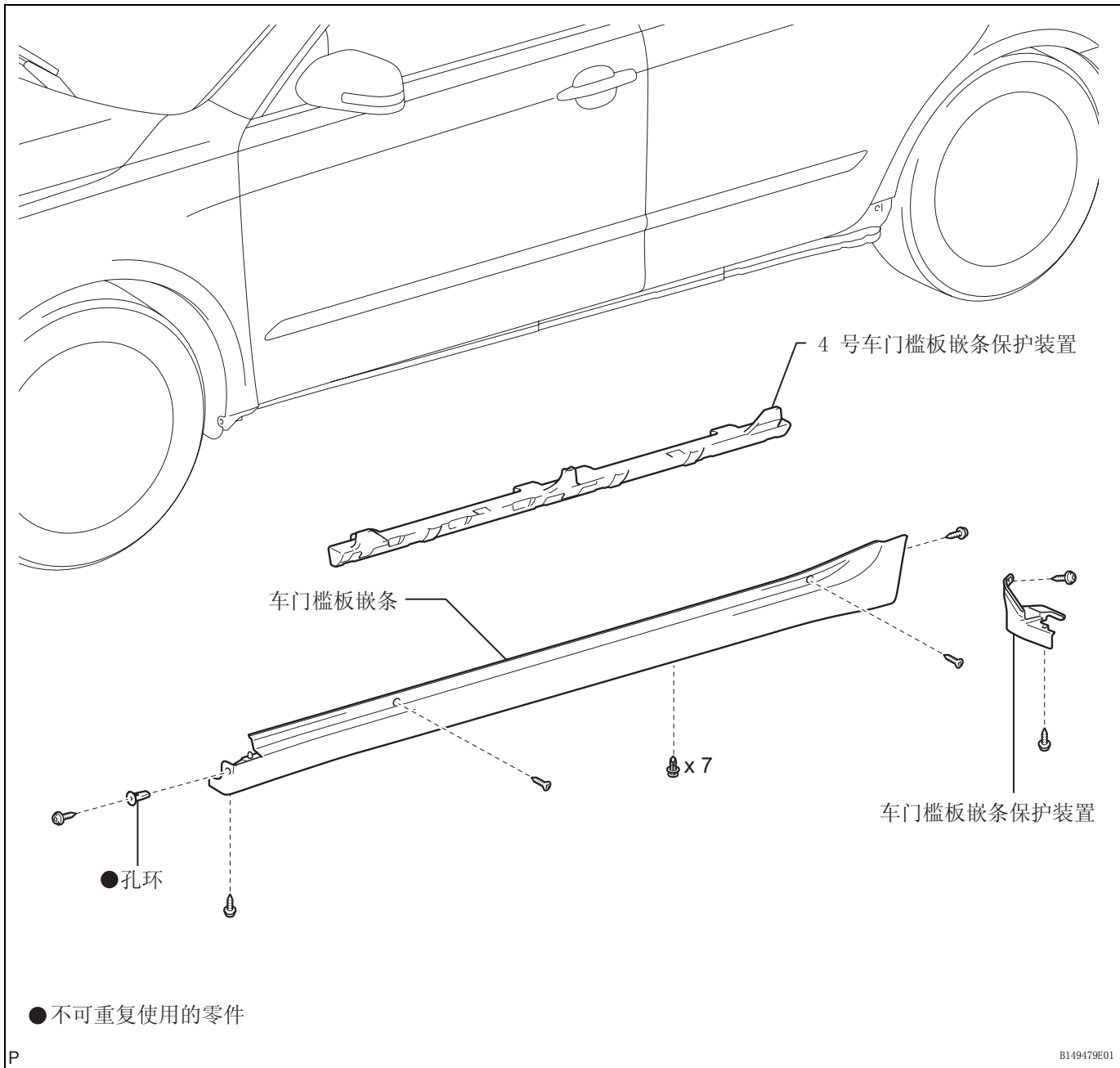

拆卸

1. 拆卸车门槛板嵌条保护装置
(a) 拆下 2 个螺钉和车门槛板嵌条保护装置。



2. 拆卸车门踏板嵌条

(a) 在车门踏板嵌条周围贴上保护带。

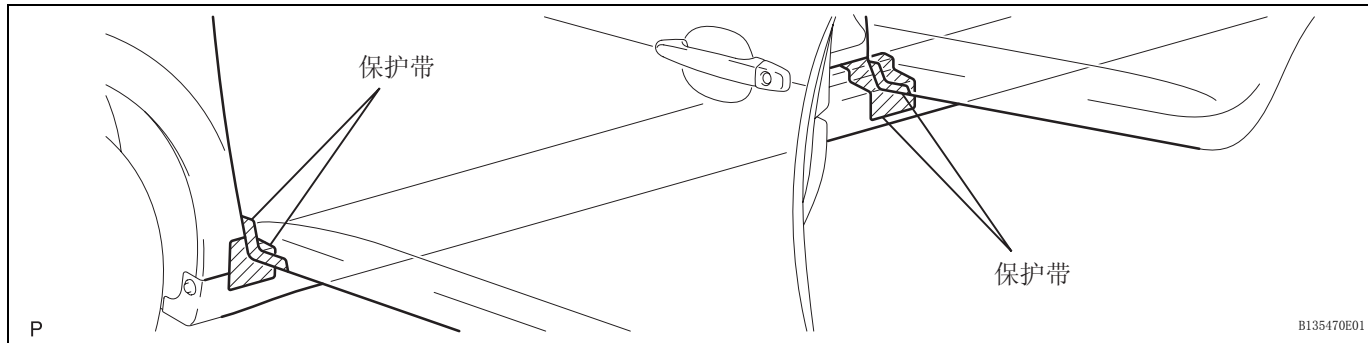

ET

(b) 拆下 2 个螺钉和孔环。

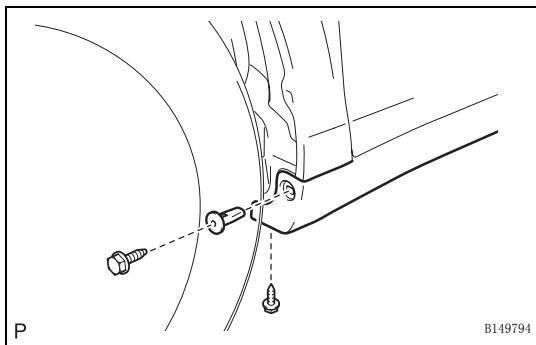

(c) 拆卸螺钉。

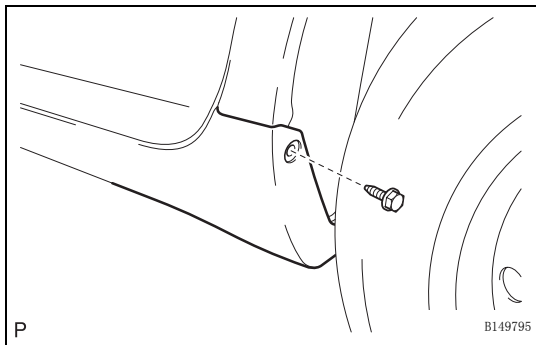

(d) 拆下 7 个卡扣。

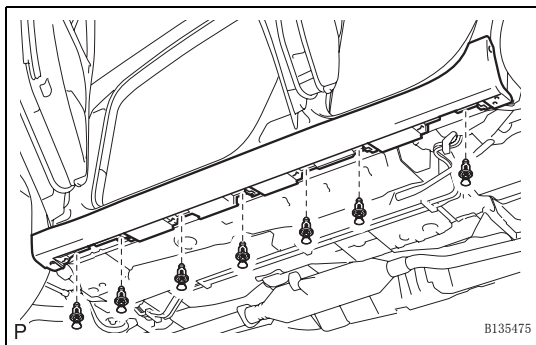

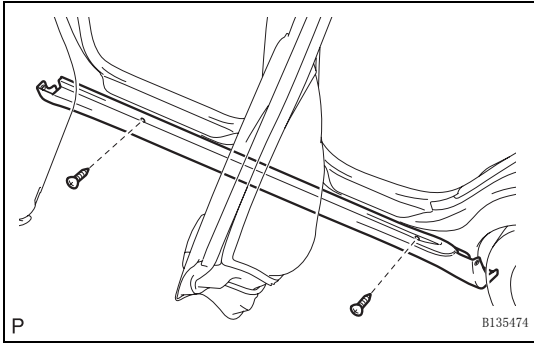

(e) 拆下 2 个螺钉。

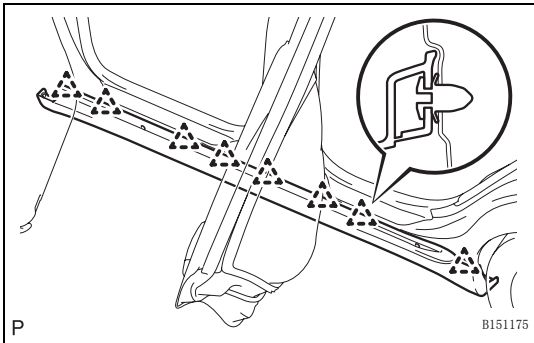

(f) 脱开 8 个卡扣并拆卸车门槛板嵌条。

3. 拆卸 4 号车门槛板嵌条保护装置

(a) 从车门槛板嵌条拆卸 4 号车门槛板嵌条保护装置。

安装

1. 安装 4 号车门槛板嵌条保护装置

(a) 将 4 号车门槛板嵌条保护装置装到车门槛板嵌条上。

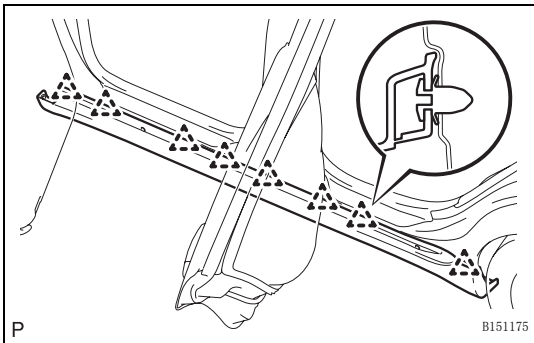

2. 安装车门槛板嵌条

(a) 接合 8 个卡扣并安装车门槛板嵌条。

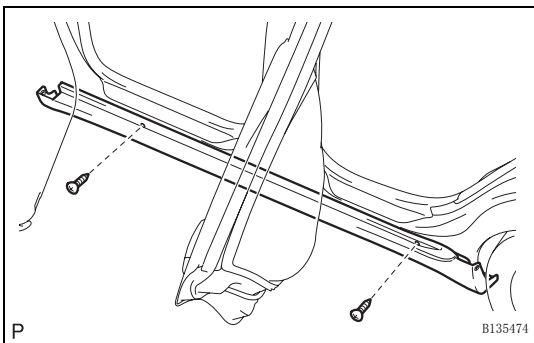

(b) 安装 2 个螺钉。

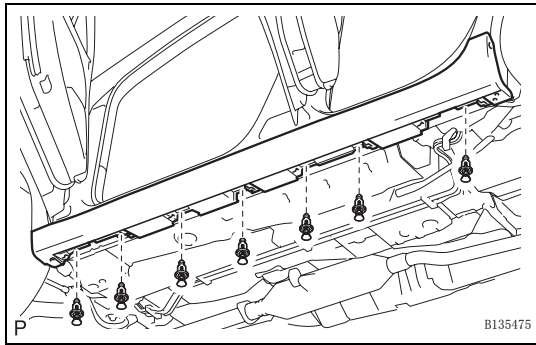

(c) 安装 7 个卡扣。

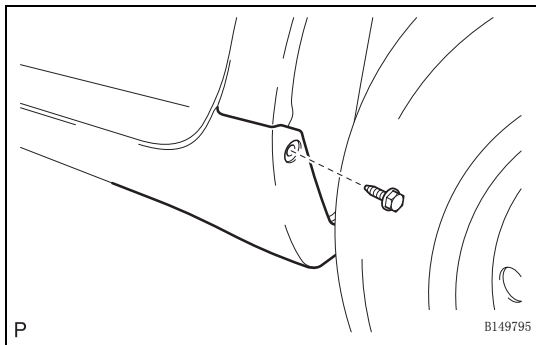

(d) 安装螺钉。

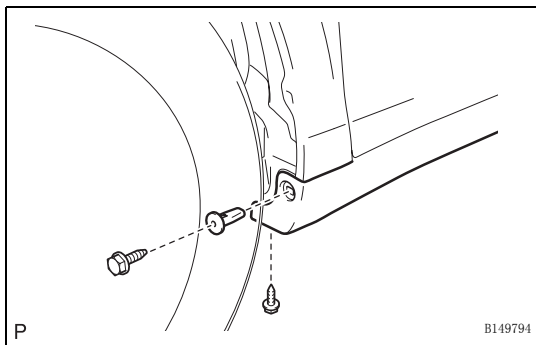

(e) 安装一个新的孔环和 2 个螺钉。

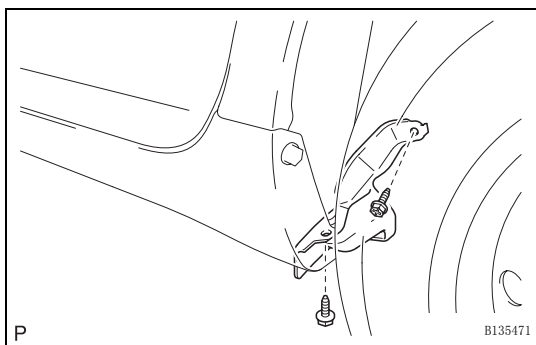

3. 安装车门踏板嵌条保护装置

(a) 用 2 个螺钉安装车门踏板嵌条保护装置。

前门窗架嵌条 组件

ET

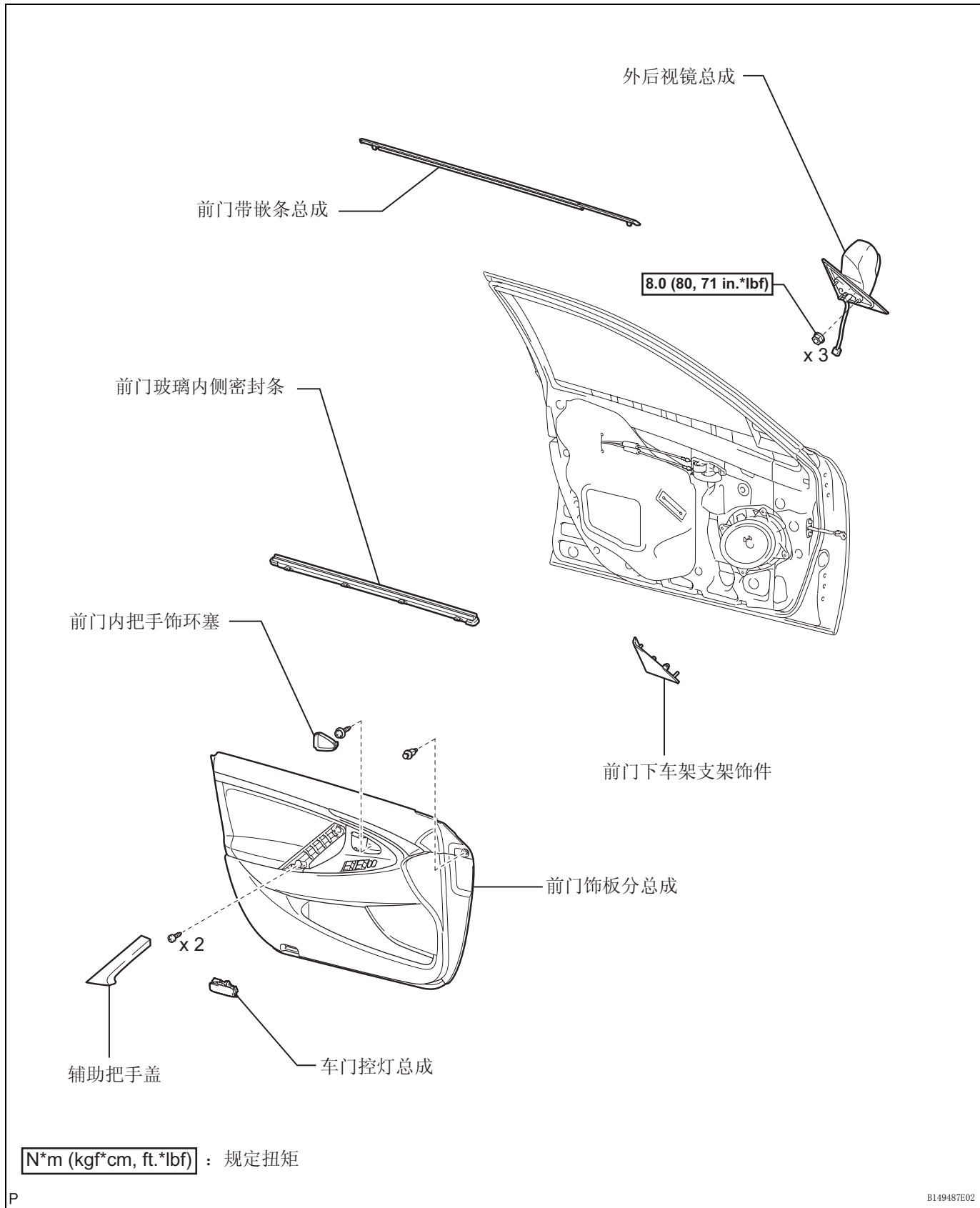



车辆外观 - 前门窗架嵌条

ET-55

ET

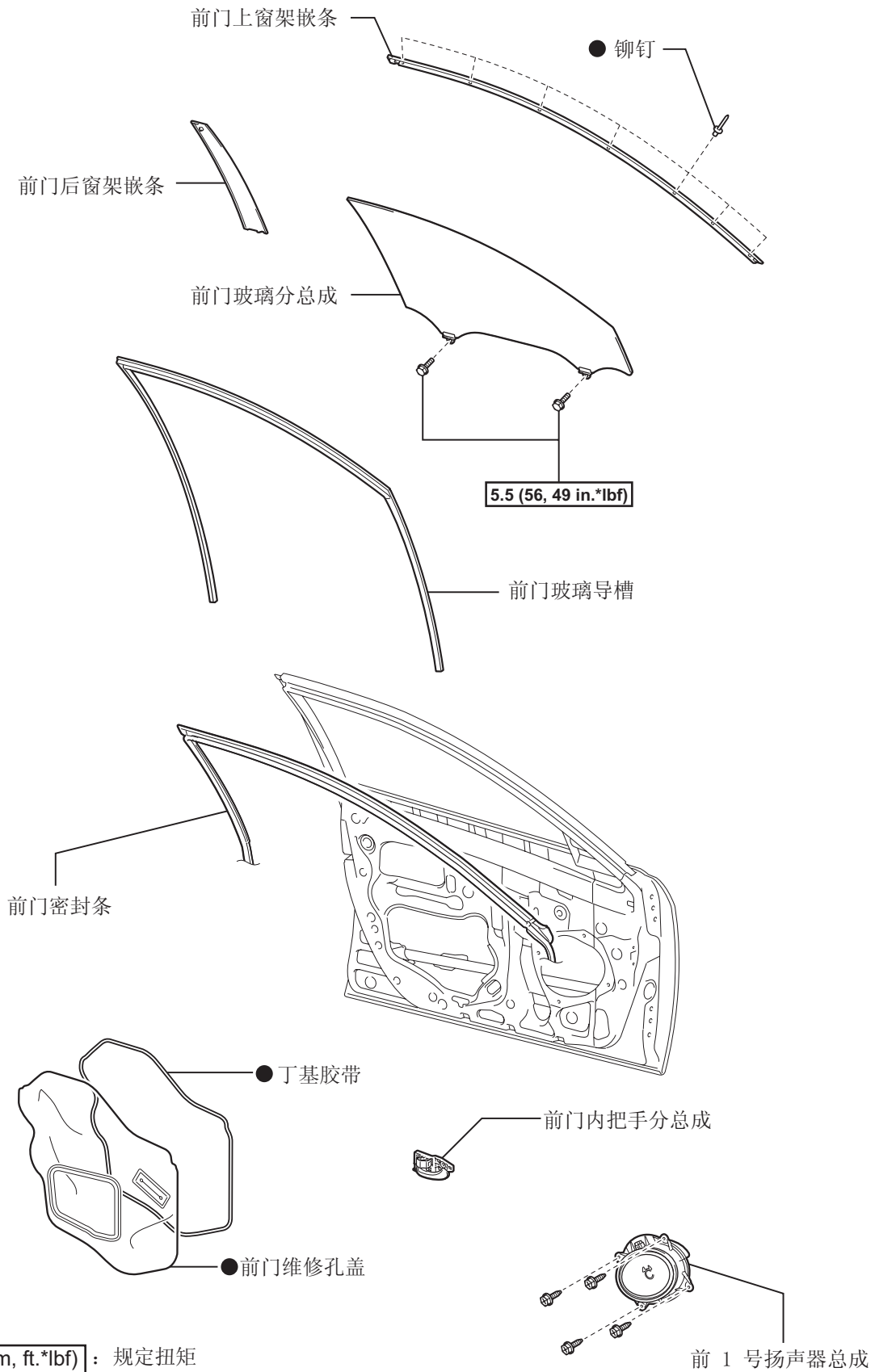

N*m (kgf*cm, ft.*lbf) : 规定扭矩

● 不可重复使用的零件

P

B137750E01

拆卸

1. 拆卸前门下车架支架饰件（参见页次 ED-14）
2. 拆卸前门内把手饰环塞（参见页次 ED-14）
3. 拆卸辅助把手盖（参见页次 ED-15）
4. 拆卸车门控灯总成（参见页次 ED-15）
5. 拆卸前门饰板分总成（参见页次 ED-15）
6. 拆卸前门玻璃内侧密封条（参见页次 ED-16）
7. 拆卸前门内把手分总成（参见页次 ED-17）
8. 拆卸前 1 号扬声器总成（参见页次 AV-51）
9. 拆卸外后视镜总成（参见页次 MI-7）
10. 拆卸前门维修孔盖（参见页次 ED-17）
11. 拆卸前门玻璃分总成（参见页次 ED-17）
12. 拆卸前门玻璃导槽（参见页次 ED-18）
13. 拆卸前门密封条
 - (a) 用卡扣拆卸工具，脱开卡扣并拆下前门密封条。
建议：
在使用卡扣拆卸工具前，用胶带缠住其头部。

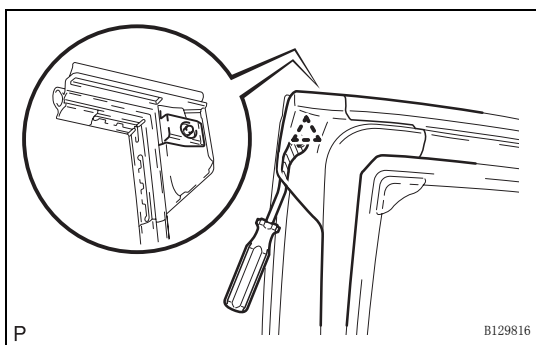

14. 拆卸前门后窗架嵌条

建议：

拆卸前门后窗架嵌条时，用加热灯加热车身和前门后窗架嵌条。

加热温度

项目	温度
车身	40 至 60 °C (104 至 140°F)
嵌条	20 至 30 °C (68 至 86°F)

备注：

不要过度加热车身和嵌条。

- (a) 用加热灯加热前门后窗架嵌条。

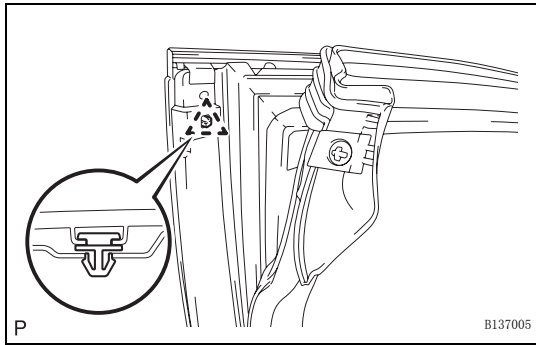

(b) 脱开卡扣。

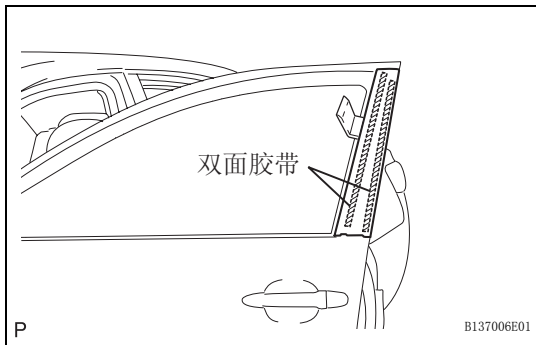

(c) 用嵌条拆卸工具，拆下前门后窗架嵌条。

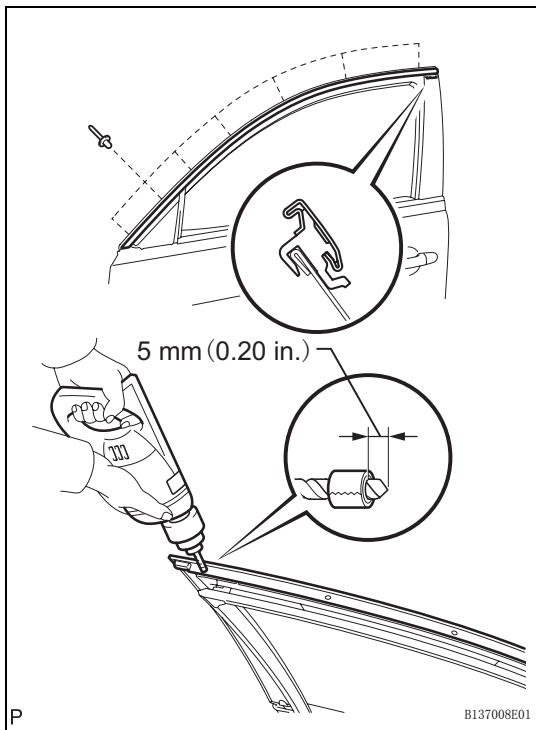

15. 拆卸前门上窗架嵌条

- (a) 将 4 mm (0.16 in.) 的钻头放入钻机。
- (b) 从距钻头尖 5 mm (0.20 in.) 处用胶带缠绕钻头。
建议：
用胶带缠绕钻头以防止钻头钻得太深。
- (c) 靠住铆钉轻轻地按住钻机，钻掉铆钉凸缘并拆下 7 个铆钉。
备注：
 - 钻机按得太紧将导致铆钉转动并导致不能钻通铆钉。
 - 不要用钻机撬铆钉，因为这样会导致损坏铆钉的安装孔或钻头。
 - 钻过的铆钉可能变热，碰它们时要小心。
- (d) 用真空清洁器从钻孔区除去铆钉碎片和刮片。
- (e) 将前门上窗架嵌条从门框拆下。

安装

1. 安装前门上窗架嵌条

- (a) 将前门上窗架嵌条装到门框上。

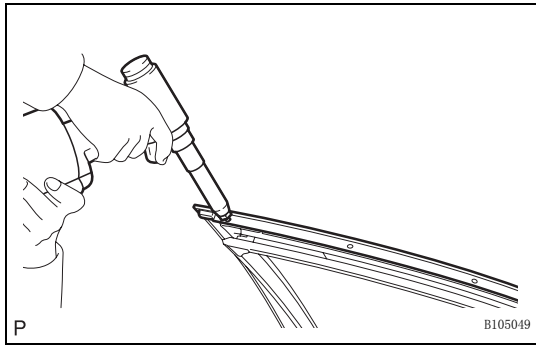

- (b) 使用带接头的气动铆钉枪或手动铆钉枪，用 7 个新铆钉安装前门上窗架嵌条。

建议：

如果不能切开铆钉，则拔一下它然后再切。

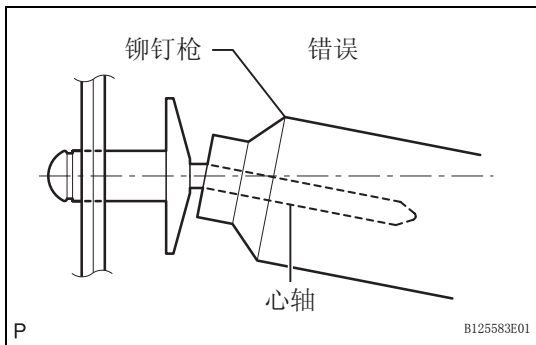

备注：

- 不要用铆钉枪撬铆钉，这样会引起铆钉枪和心轴的损坏。

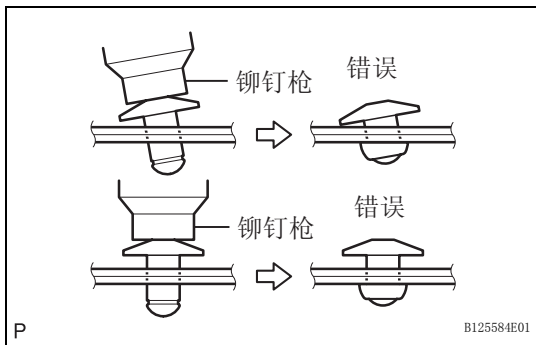

- 确认铆钉在嵌条上正确就位。将铆钉安装到嵌条上时，避免铆钉枪倾斜。不要在铆钉头和嵌条之间留任何空间。

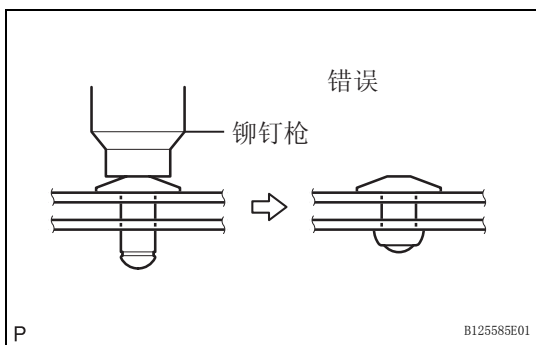

- 不要在嵌条和门框之间留任何空间。安装铆钉时，要将 2 个部件牢靠固定在一起。

2. 安装前门后窗架嵌条

建议：

安装前门后窗架嵌条时，用加热灯加热车身和前门后窗架嵌条。

加热温度

项目	温度
车身	40 至 60 °C (104 至 140°F)
嵌条	20 至 30 °C (68 至 86°F)

备注：

不要过度加热车身和前门窗架嵌条。

(a) 清洁车身表面。

(1) 用加热灯加热车身表面。

(2) 将双面胶带从车身上撕下。

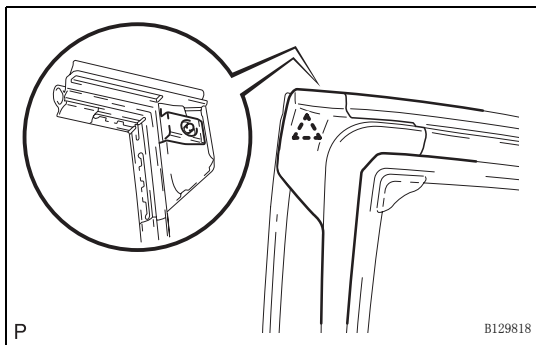
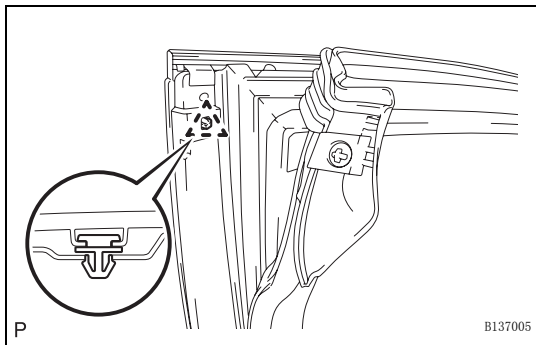
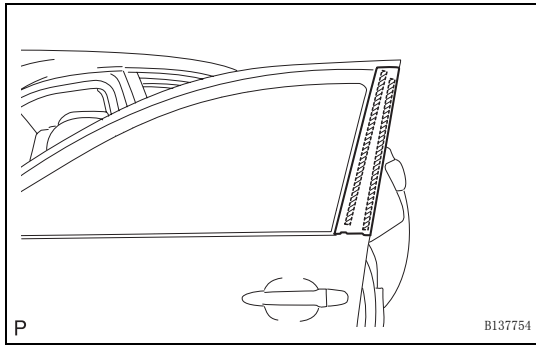
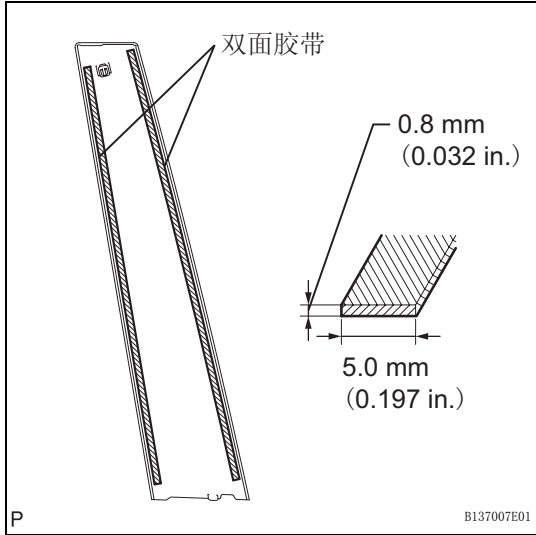

- (3) 用清洁剂擦掉胶带粘合剂残余。
- (b) 清洁前门后窗架嵌条。(如果重复使用前门后窗架嵌条)
 - (1) 用加热灯加热前门后窗架嵌条。
 - (2) 将双面胶带从前门后窗架嵌条上撕下。
 - (3) 用清洁剂擦掉胶带粘合剂残余。
 - (4) 将新的双面胶带贴到前门后窗架嵌条上。

ET

- (c) 安装前门后窗架嵌条。
 - (1) 用加热灯加热车身和前门后窗架嵌条。
 - (2) 从前门后窗架嵌条上去掉保护膜。
 - 建议：
去掉保护膜后，不要让暴露的粘合剂粘到杂质。

- (3) 接合卡扣并安装前门后窗架嵌条。

3. 安装前门密封条

- (a) 接合卡扣并安装前门密封条。
- 4. 安装前门玻璃导槽 (参见页次 ED-30)
- 5. 安装前门玻璃分总成 (参见页次 ED-31)
- 6. 安装前门维修孔盖 (参见页次 ED-31)
- 7. 安装外后视镜总成 (参见页次 MI-9)

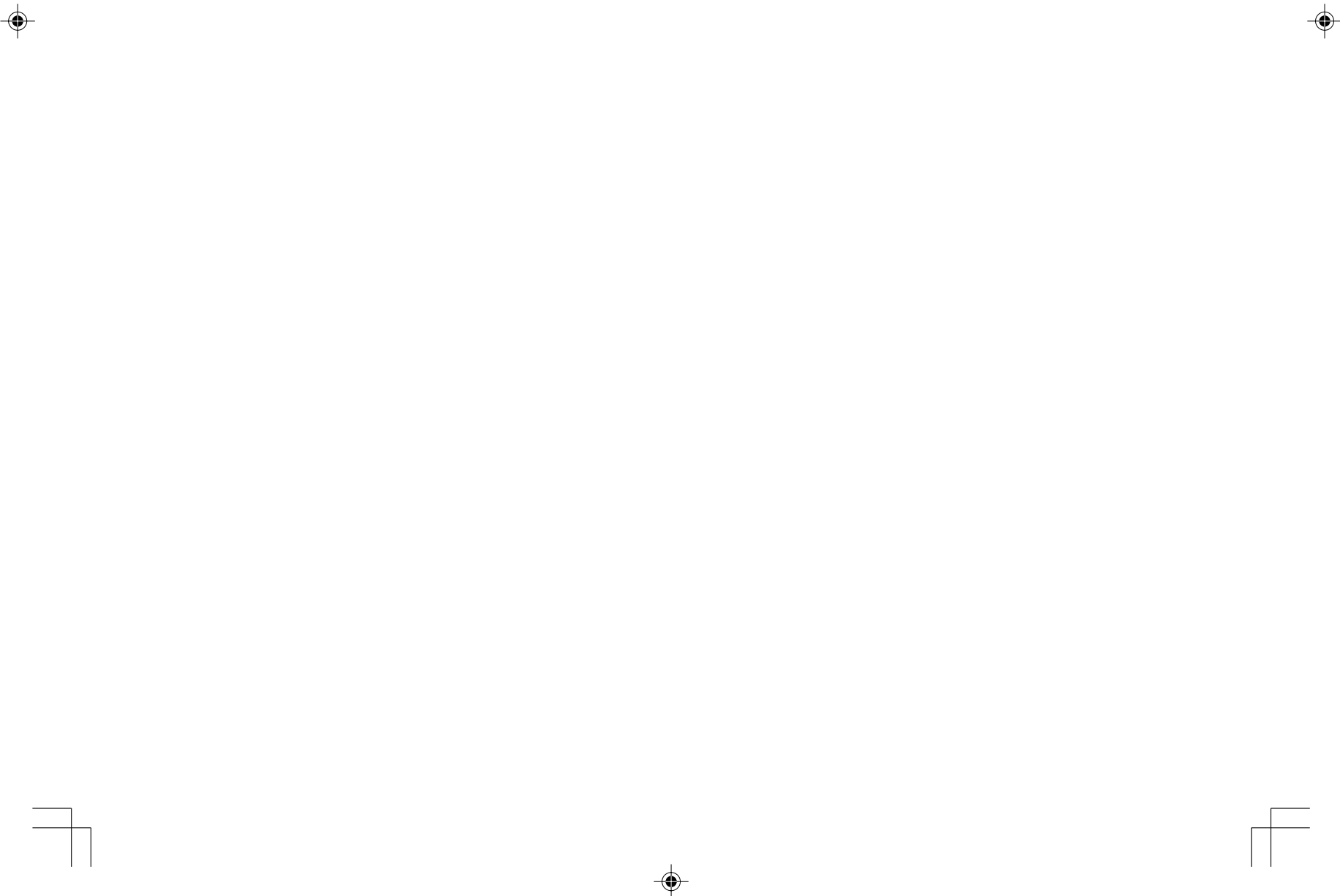
8. 安装前 1 号扬声器总成 (参见页次 AV-53)
 9. 安装前门内把手分总成 (参见页次 ED-32)
 10. 安装前门玻璃内侧密封条 (参见页次 ED-31)
 11. 安装前门饰板分总成 (参见页次 ED-32)
 12. 安装车门控灯总成 (参见页次 ED-33)
 13. 安装辅助把手盖 (参见页次 ED-33)
 14. 安装前门内把手饰环塞 (参见页次 ED-34)
 15. 安装前门下车架支架饰件 (参见页次 ED-34)
- 



后门窗架嵌条 组件

ET

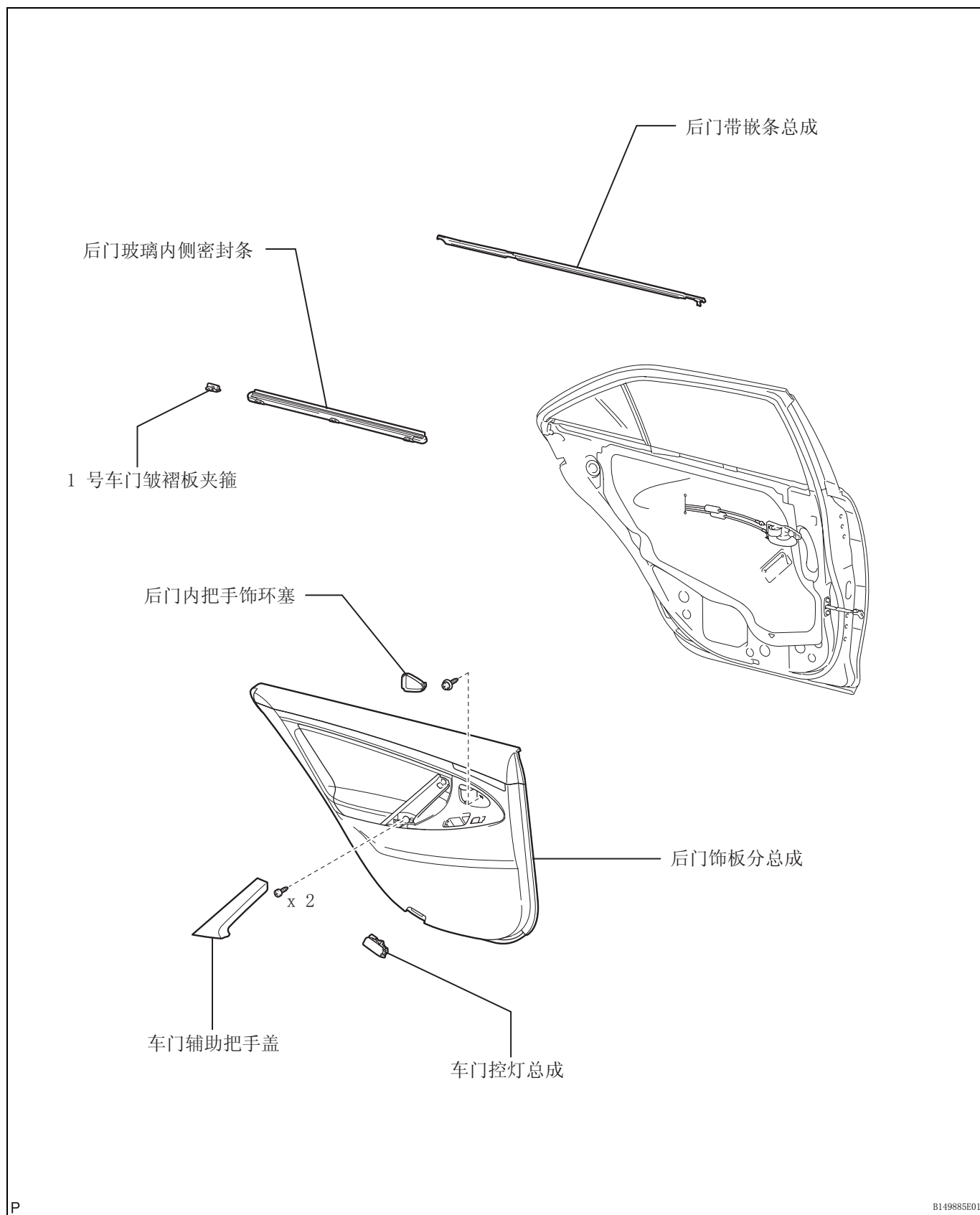

ET

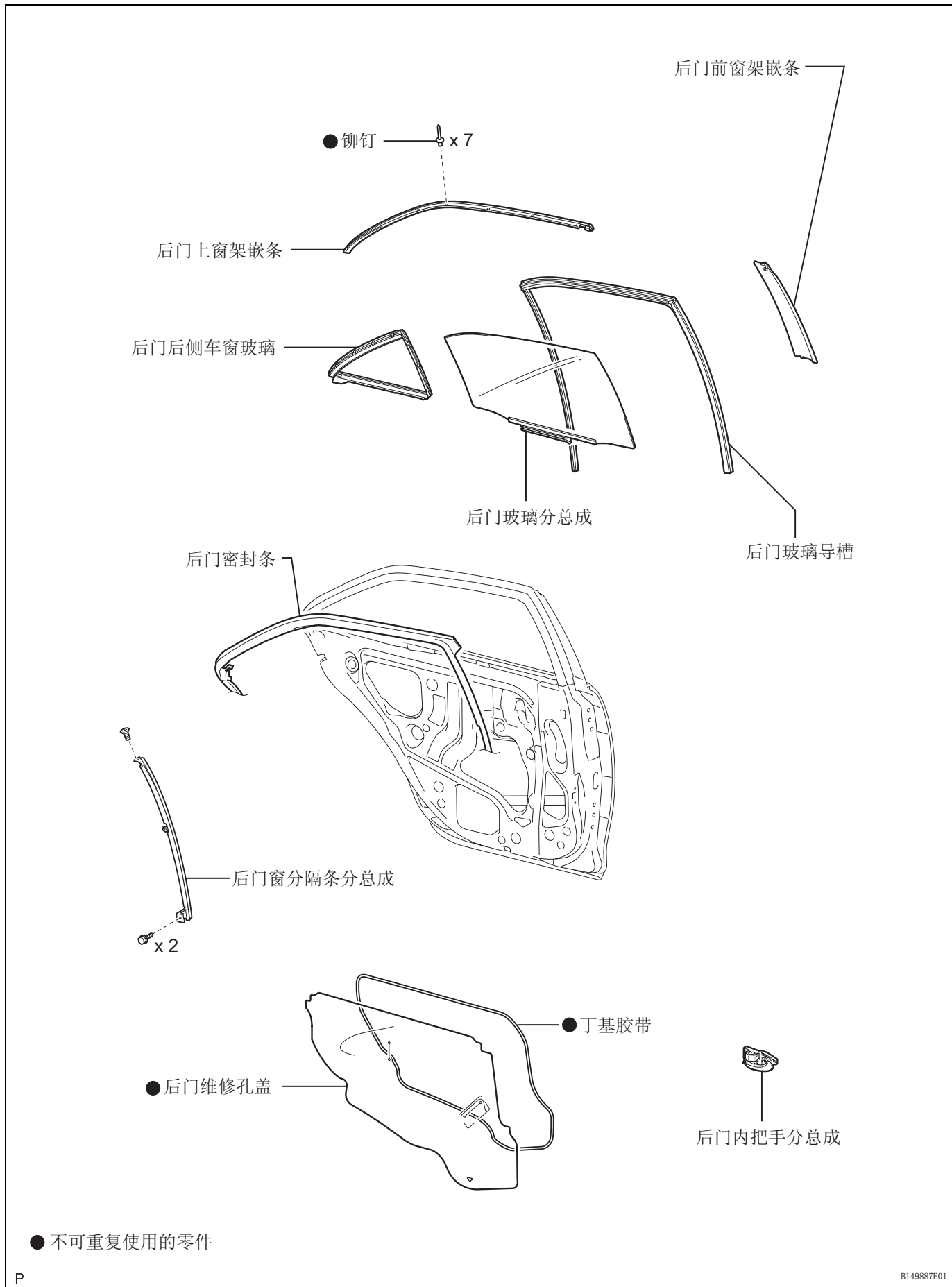

拆卸

1. 拆卸后门内把手饰环塞 (参见页次 ED-38)
2. 拆卸车门辅助把手盖 (参见页次 ED-38)
3. 拆卸车门控灯总成 (参见页次 ED-39)
4. 拆卸后门饰板分总成 (参见页次 ED-39)
5. 拆卸后门玻璃内侧密封条 (参见页次 ED-40)
6. 拆卸后门内把手分总成 (参见页次 ED-41)
7. 拆卸后门维修孔盖 (参见页次 ED-41)
8. 拆卸后门玻璃导槽 (参见页次 ED-42)
9. 拆卸后门窗分隔条分总成 (参见页次 ED-42)
10. 拆卸后门后侧车窗玻璃 (参见页次 ED-43)
11. 拆卸后门玻璃分总成 (参见页次 ED-43)
12. 拆卸后门密封条
 - (a) 用卡扣拆卸工具, 脱开卡扣并拆卸后门密封条。
建议：
在使用卡扣拆卸工具前, 用胶带缠住其头部。
13. 拆卸后门前窗架嵌条
建议：
拆卸后门前窗架嵌条时, 用加热灯加热车身和后门前窗架嵌条。

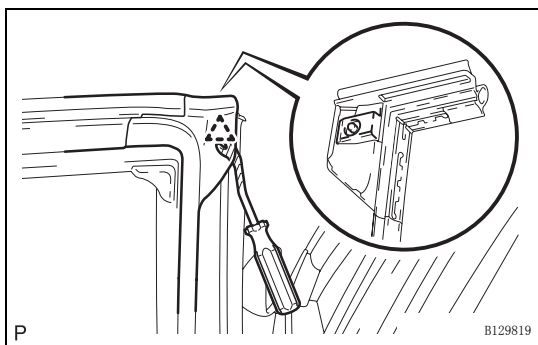

加热温度

项目	温度
车身	40 至 60 °C (104 至 140°F)
嵌条	20 至 30 °C (68 至 86°F)

备注：

不要过度加热车身和嵌条。

- (a) 用加热灯加热后门前窗架嵌条。

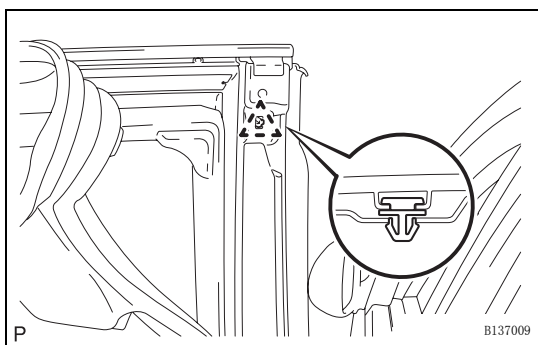

(b) 脱开卡扣。

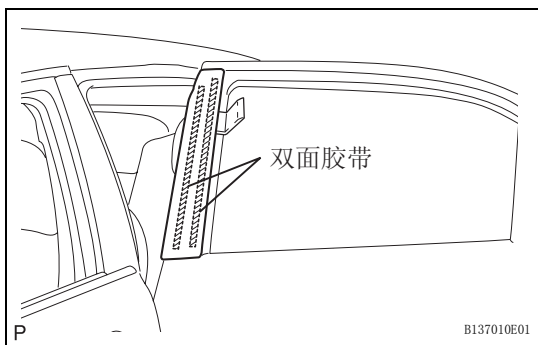

(c) 用嵌条拆卸工具，拆下后门前窗架嵌条。

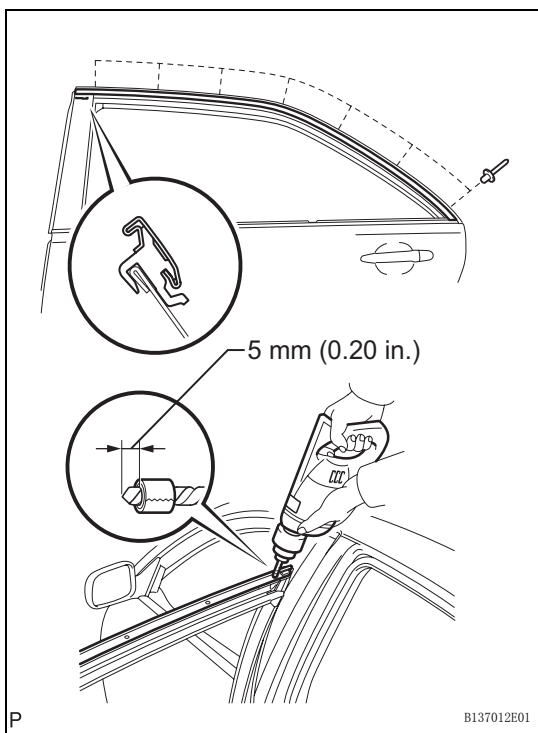

14. 拆卸后门上窗架嵌条

- 将 4 mm (0.16 in.) 的钻头放入钻机。
- 从距钻头尖 5 mm (0.20 in.) 处用胶带缠绕钻头。
建议：
用胶带缠绕钻头以防止钻头钻得太深。
- 靠住铆钉轻轻地按住钻头，钻掉铆钉凸缘并拆下 7 个铆钉。
备注：
 - 钻机按得太紧将导致铆钉转动并导致不能钻通铆钉。
 - 不要用钻机撬铆钉，因为这样会导致损坏铆钉的安装孔或钻头。
 - 钻过的铆钉可能变热，碰它们时要小心。
- 用真空清洁器从钻孔区除去铆钉碎片和刮片。
- 将后门上窗架嵌条从门框拆下。

安装

1. 安装后门上窗架嵌条

- 将后门上窗架嵌条装到门框上。



ET

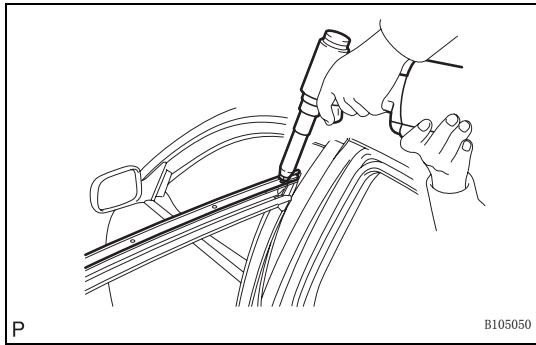

(b) 使用带接头的气动铆钉枪或手动铆钉枪，用 7 个铆钉安装后门上窗架嵌条。

建议：

如果不能切开铆钉，则拔一下它然后再切。

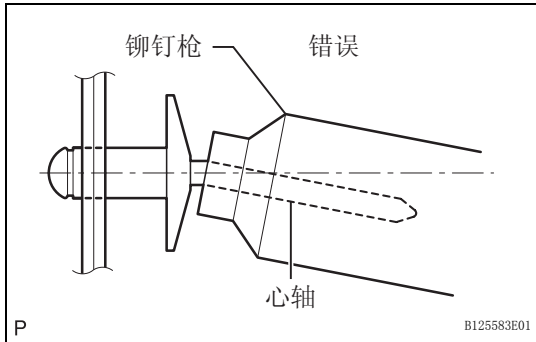

备注：

- 不要用铆钉枪撬铆钉，这样会引起铆钉枪和心轴的损坏。

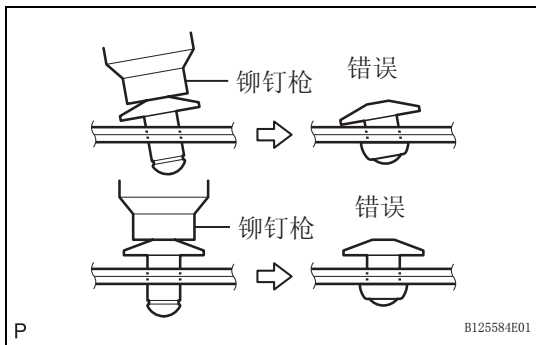

- 确认铆钉在嵌条上正确就位。将铆钉安装到嵌条上时，避免铆钉枪倾斜。不要在铆钉头和嵌条之间留任何空间。

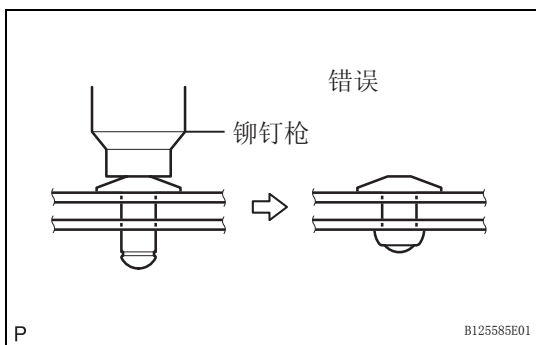

- 不要在嵌条和门框之间留任何空间。安装铆钉时，要将 2 个部件牢靠固定在一起。

2. 安装后门前窗架嵌条

建议：

安装后门前窗架嵌条时，用加热灯加热车身和后门前窗架嵌条。

加热温度

项目	温度
车身	40 至 60 °C (104 至 140°F)
嵌条	20 至 30 °C (68 至 86°F)

备注：

不要过度加热车身和后门窗架嵌条。

(a) 清洁车身表面。

- (1) 用加热灯加热车身表面。
- (2) 将双面胶带从车身上撕下。

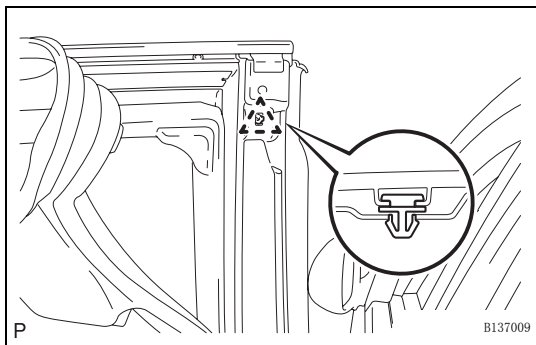
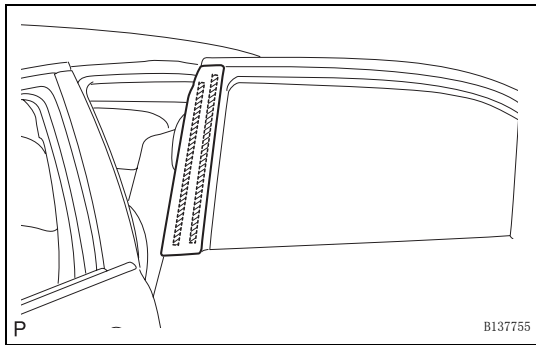
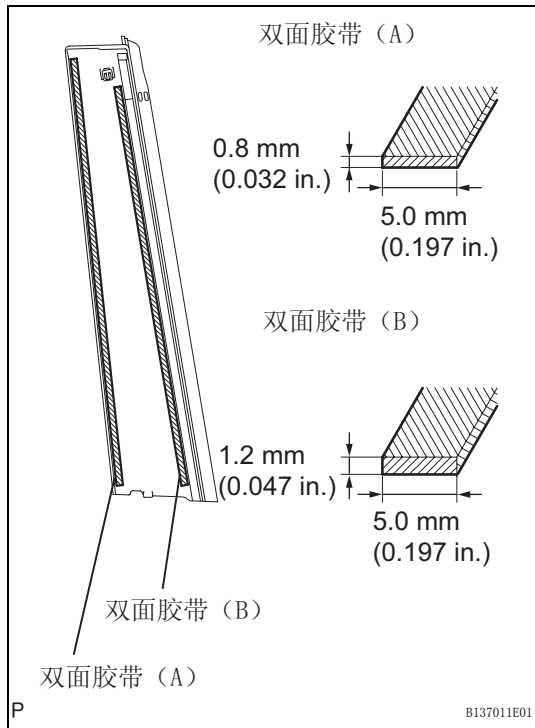

- (3) 用清洁剂擦掉胶带粘合剂残余。
- (b) 清洁后门前窗架嵌条。(如果重复使用后门前窗架嵌条)
- (1) 用加热灯加热后门前窗架嵌条。
 - (2) 将双面胶带从后门前窗架嵌条上撕下。
 - (3) 用清洁剂擦掉胶带粘合剂残余。
 - (4) 将新的双面胶带贴到后门前窗架嵌条上。

- (c) 安装后门前窗架嵌条。
- (1) 用加热灯加热车身和后门前窗架嵌条。
 - (2) 从后门前窗架嵌条上去掉保护膜。
建议：
去掉保护膜后，不要让暴露的粘合剂粘到杂质。

- (3) 接合卡扣并安装后门前窗架嵌条。

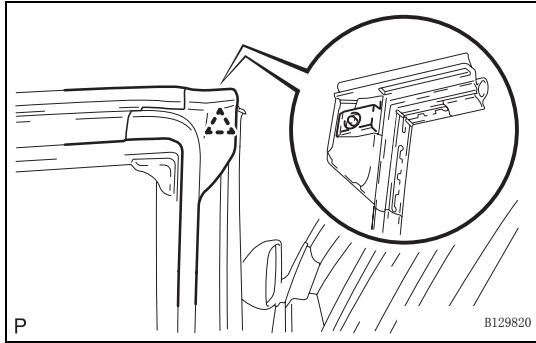

3. 安装后门密封条
(a) 接合卡扣并安装后门密封条。
4. 安装后门玻璃导槽 (参见页次 ED-52)
5. 安装后门玻璃分总成 (参见页次 ED-52)
6. 安装后门后侧车窗玻璃 (参见页次 ED-52)
7. 安装后门窗分隔条分总成 (参见页次 ED-52)
8. 安装后门维修孔盖 (参见页次 ED-53)
9. 安装后门玻璃内侧密封条 (参见页次 ED-54)
10. 安装后门内把手分总成 (参见页次 ED-54)
11. 安装后门饰板分总成 (参见页次 ED-55)
12. 安装车门控灯总成 (参见页次 ED-56)
13. 安装车门辅助把手盖 (参见页次 ED-56)
14. 安装后门内把手饰环塞 (参见页次 ED-56)

ET

行李厢门饰件 组件

ET

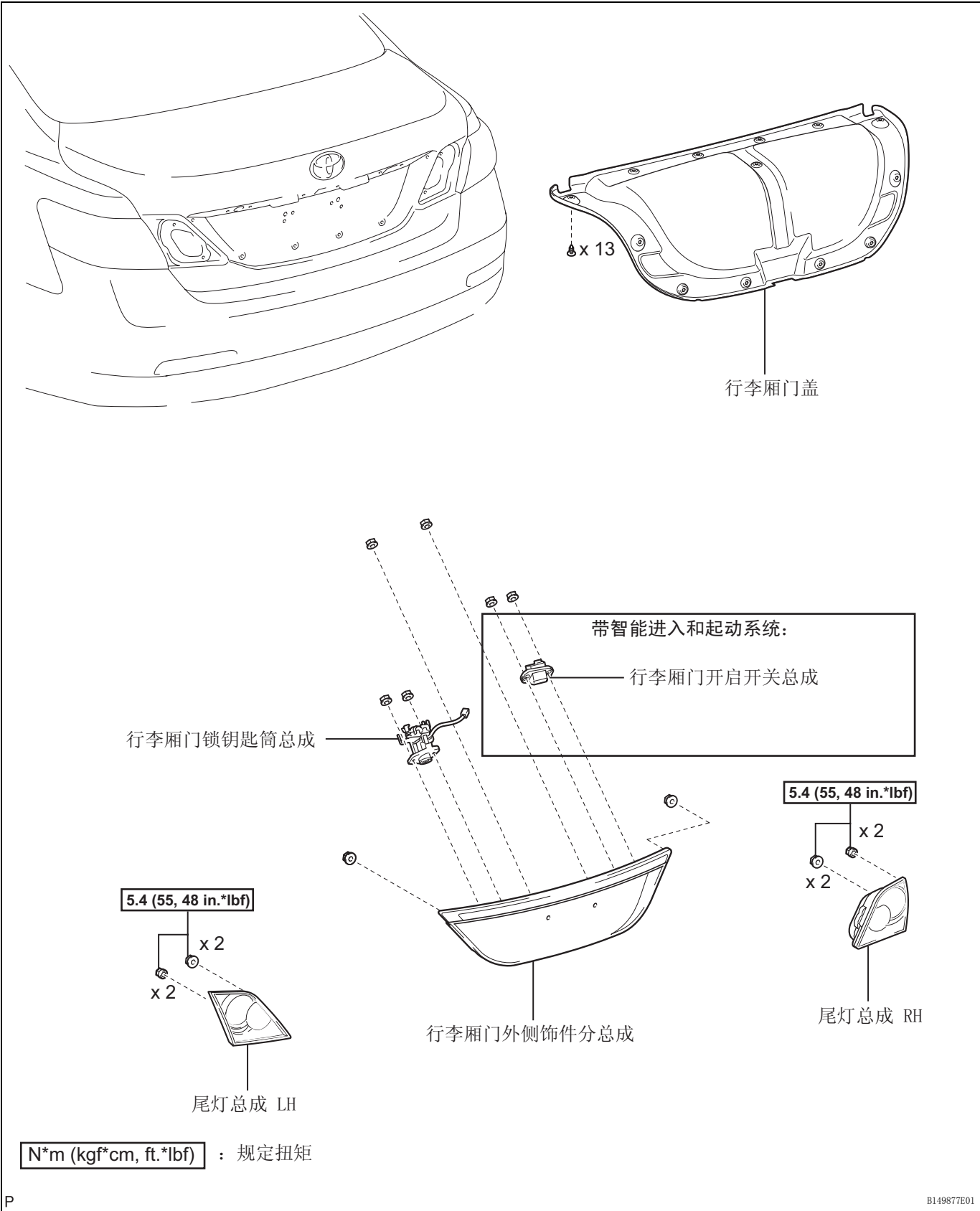

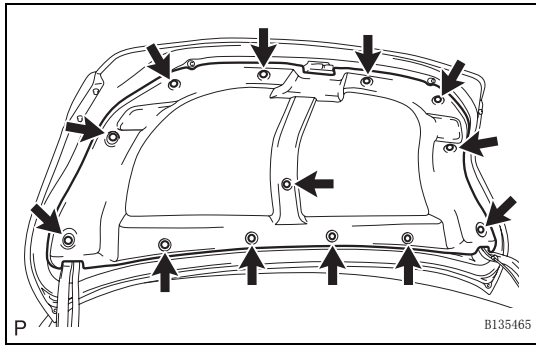

拆卸

1. 拆卸行李厢门盖
(a) 使用卡扣拆卸工具，拆卸 13 个卡扣和行李厢门盖。
2. 拆卸尾灯总成 LH (参见页次 LI-174)
3. 拆卸尾灯总成 RH
4. 拆卸行李厢门锁钥匙筒总成 (参见页次 ED-59)
5. 拆卸行李厢门开启开关总成 (带智能进入和起动系统) (参见页次 DL-233)
6. 拆卸行李厢门外侧饰件分总成 (不带智能进入和起动系统)
(a) 在行李厢门外侧饰件分总成周围贴上保护带。

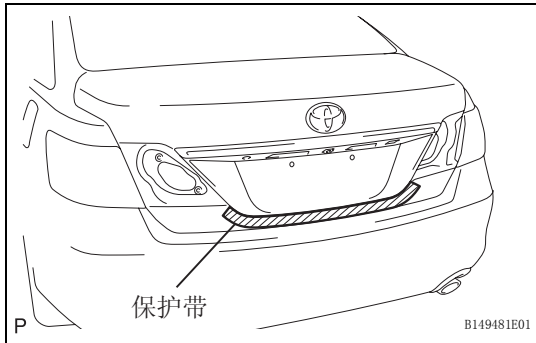

(b) 拆卸 6 个螺母。

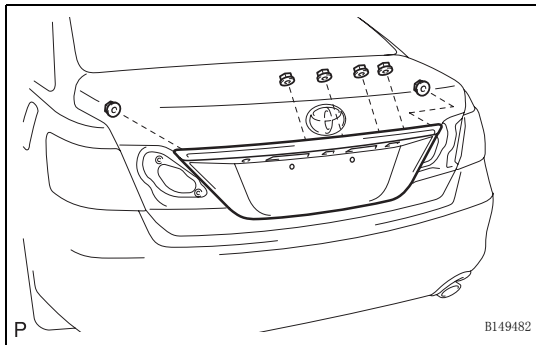

(c) 使用嵌条拆卸工具，脱开 4 个卡扣并拆下行李厢门外侧饰件分总成。

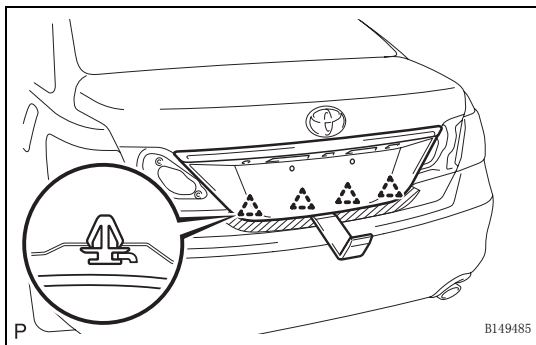



ET-70

车辆外观 - 行李厢门饰件

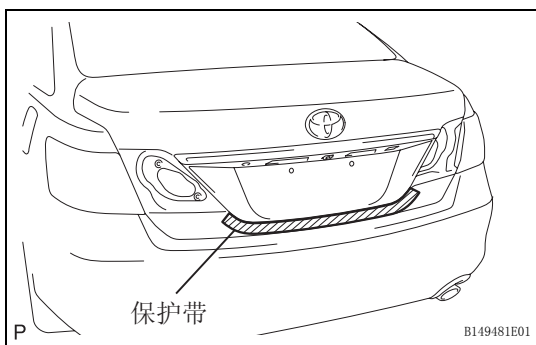

7. 拆卸行李厢门外侧饰件分总成（带智能进入和起动系统）

(a) 在行李厢门外侧饰件分总成周围贴上保护带。

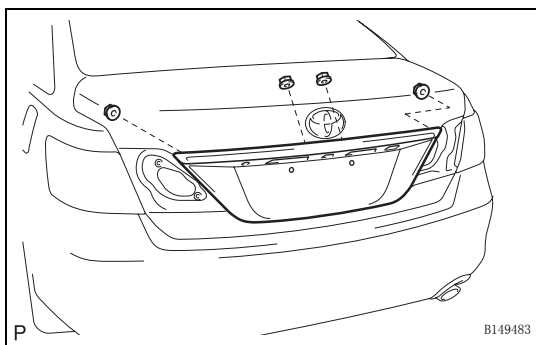

(b) 拆卸 4 个螺母。

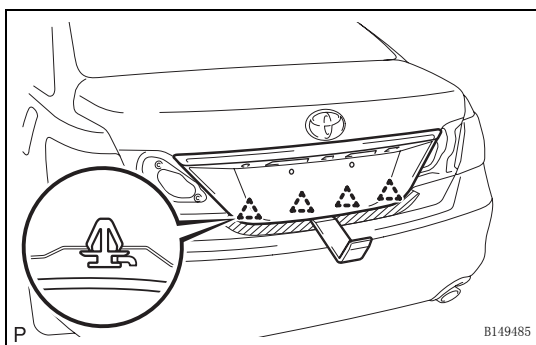

(c) 使用嵌条拆卸工具，脱开 4 个卡扣并拆下行李厢门外侧饰件分总成。

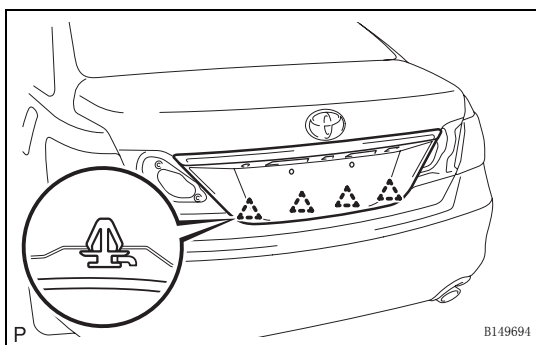

安装

1. 安装行李厢门外侧饰件分总成（不带智能进入和起动系统）

(a) 接合 4 个卡扣并安装行李厢门外侧饰件分总成。

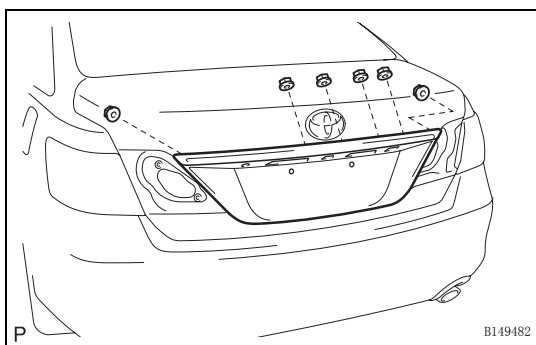

(b) 安装 6 个螺母。

ET

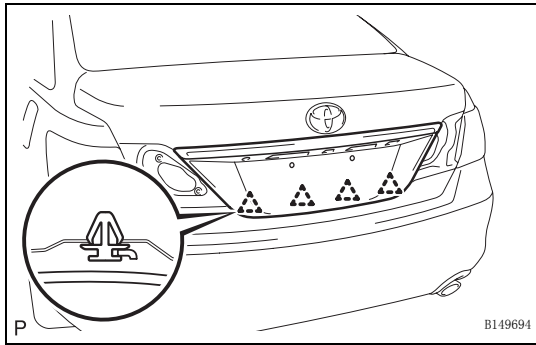

2. 安装行李厢门外侧饰件分总成（带智能进入和起动系统）

(a) 接合 4 个卡扣并安装行李厢门外侧饰件分总成。

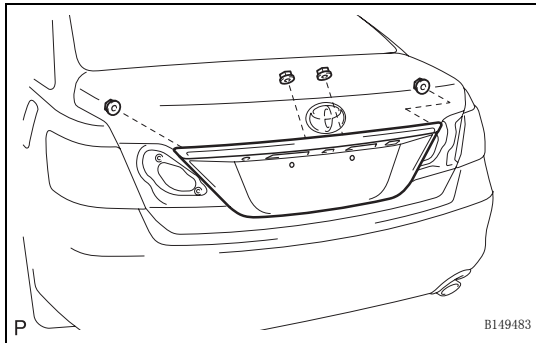

(b) 安装 4 个螺母。

3. 安装行李厢门开启开关总成（带智能进入和起动系统）
（参见页次 DL-234）

4. 安装行李厢门锁钥匙筒总成（参见页次 ED-61）

5. 安装尾灯总成 LH（参见页次 LI-178）

6. 安装尾灯总成 RH

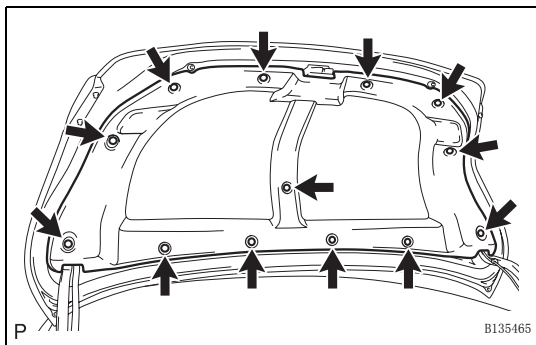

7. 安装行李厢门盖

(a) 用 13 个卡扣安装行李厢门盖。

ET

前门遮蔽带 组件

ET

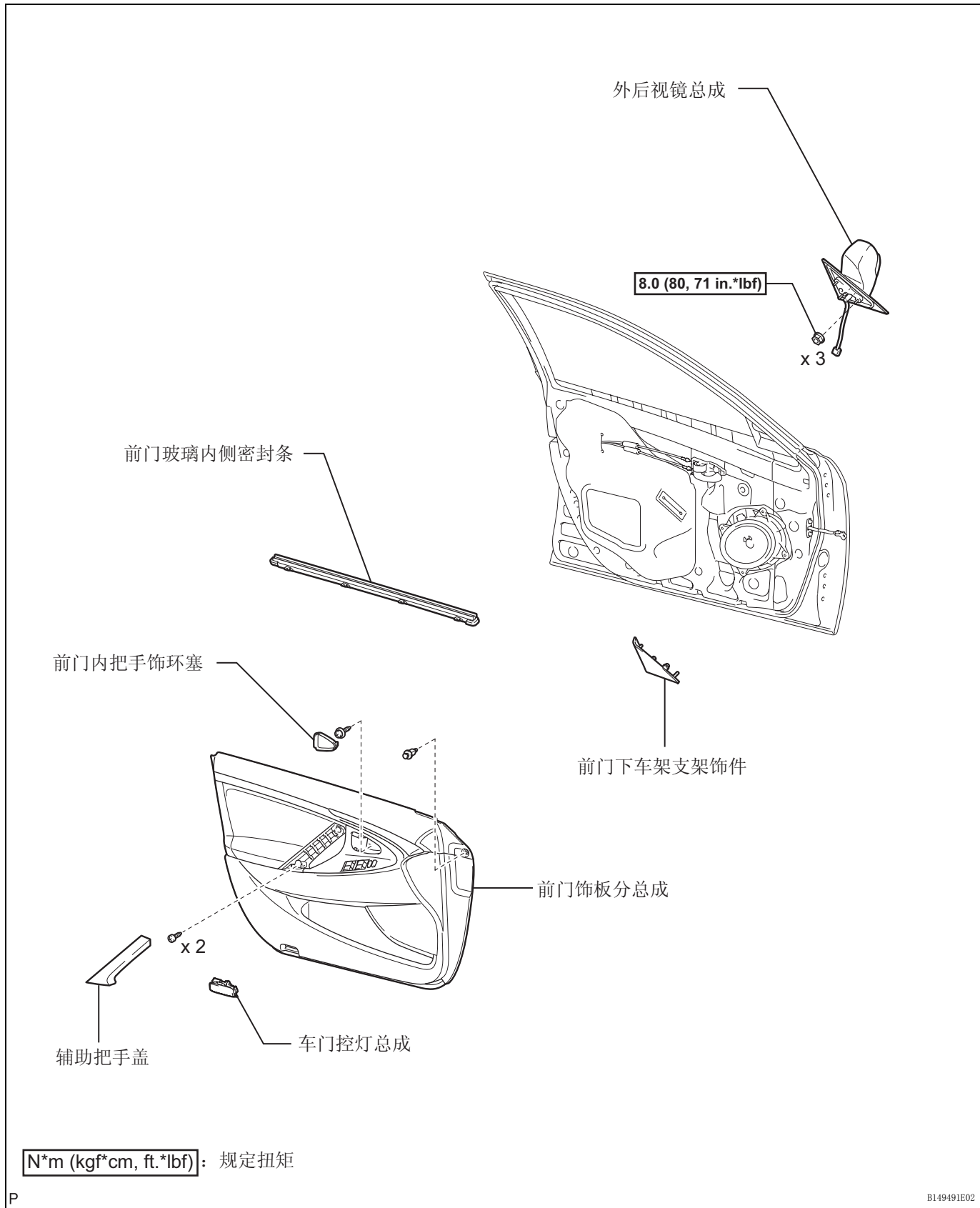



ET

前门玻璃导槽

前门玻璃分总成

5.5 (56, 49 in.*lbf)

● 门框饰件

● 前门镶条

前门密封条

● 前门下外镶条

● 丁基胶带

前门内把手分总成

● 前门维修孔盖

前 1 号扬声器总成

N*m (kgf*cm, ft.*lbf) : 规定扭矩

● 不可重复使用的零件

P

B146674E01

拆卸

1. 拆卸前门下车架支架饰件（参见页次 ED-14）
2. 拆卸前门内把手饰环塞（参见页次 ED-14）
3. 拆卸辅助把手盖（参见页次 ED-15）
4. 拆卸车门控灯总成（参见页次 ED-15）
5. 拆卸前门饰板分总成（参见页次 ED-15）
6. 拆卸前门玻璃内侧密封条（参见页次 ED-16）
7. 拆卸前门内把手分总成（参见页次 ED-17）
8. 拆卸前 1 号扬声器总成（参见页次 AV-51）
9. 拆卸外后视镜总成（参见页次 MI-7）
10. 拆卸前门维修孔盖（参见页次 ED-17）
11. 拆卸前门玻璃分总成（参见页次 ED-17）
12. 拆卸前门玻璃导槽（参见页次 ED-18）
13. 拆卸前门密封条（参见页次 ET-56）
14. 拆卸门框饰件（参见页次 ED-19）
15. 拆卸前门镶条
 - (a) 用加热灯加热前门镶条。

加热温度

项目	温度
车身	40 至 60 °C (104 至 140°F)

备注：

不要过度加热车身。

- (b) 向后拉前门镶条的一个边缘，拉时须使其与车身平行，将其拉下。

16. 拆卸前门下外镶条

- (a) 用加热灯加热前门下外镶条。

加热温度

项目	温度
车身	40 至 60 °C (104 至 140°F)

备注：

不要过度加热车身。



- (b) 向后拉前门下外镶条的一个边缘，拉时须使其与车身平行，将其拉下。

安装

1. 修理指导

- (a) 清洁车身表面。
(1) 用加热灯加热车身表面。

加热温度

项目	温度
车身	40 至 60 °C (104 至 140°F)

备注：

不要过度加热车身。

- (2) 用清洁剂擦掉胶带粘合剂残余。
- (b) 安装温度
(1) 环境温度低于 15 °C (59°F) 时，用加热灯预热车身表面（门框安装表面）和遮蔽带至 20 到 30 °C (68 到 86°F) 间，然后执行安装步骤。
环境温度低于 35 °C (95°F) 时，安装前冷却车身表面（门框安装表面）和遮蔽带至 20 到 30 °C (68 到 86°F) 间。
- 建议：
• 安装遮蔽带的最适宜温度是 25 °C (77°F)。
• 温度低时，遮蔽带转动僵硬并容易脱落。温度高时，遮蔽带弹性松弛。
- (c) 安装之前
(1) 在安装遮蔽带的车身表面（门框安装表面）和周围，去除所有粗糙的涂层和脏污。将遮蔽带压到表面上时，如果留下任何粗糙不平或脏污，空气将存积在带下并导致不美观。
建议：
在工作间地板上洒水以除去灰尘。
- (d) 遮蔽带操作的关键点
(1) 遮蔽带容易弯曲和卷起。将遮蔽带存放在扁平纸箱板或其他相似物品之间并使其保持干燥和平坦。

备注：

不要使遮蔽带弯曲或将它放在高温的地方。

ET

- (e) 遮蔽带安装的关键点（如何使用橡胶滚轴以及平坦表面的安装步骤）

备注：

- 将遮蔽带放置准确以获得整洁表面并避免剥落。
- 因为遮蔽带拆卸后会变形或不再合适，所以不能重复使用遮蔽带。

- (1) 为避免出现空气泡，轻轻抬起遮蔽带即将使用的部分，以便使用带时其粘合剂表面不碰到车身。倾斜橡胶滚轴和车身表面成 40 至 50°（对于向前压的方式）或 30 至 45°（对于拉动的方式）角，以 20 至 30 N（2 至 3 kgf）的力，及每秒 3 至 7 cm（1.2 至 2.8 in.）的恒定慢速将遮蔽带压到车身上。

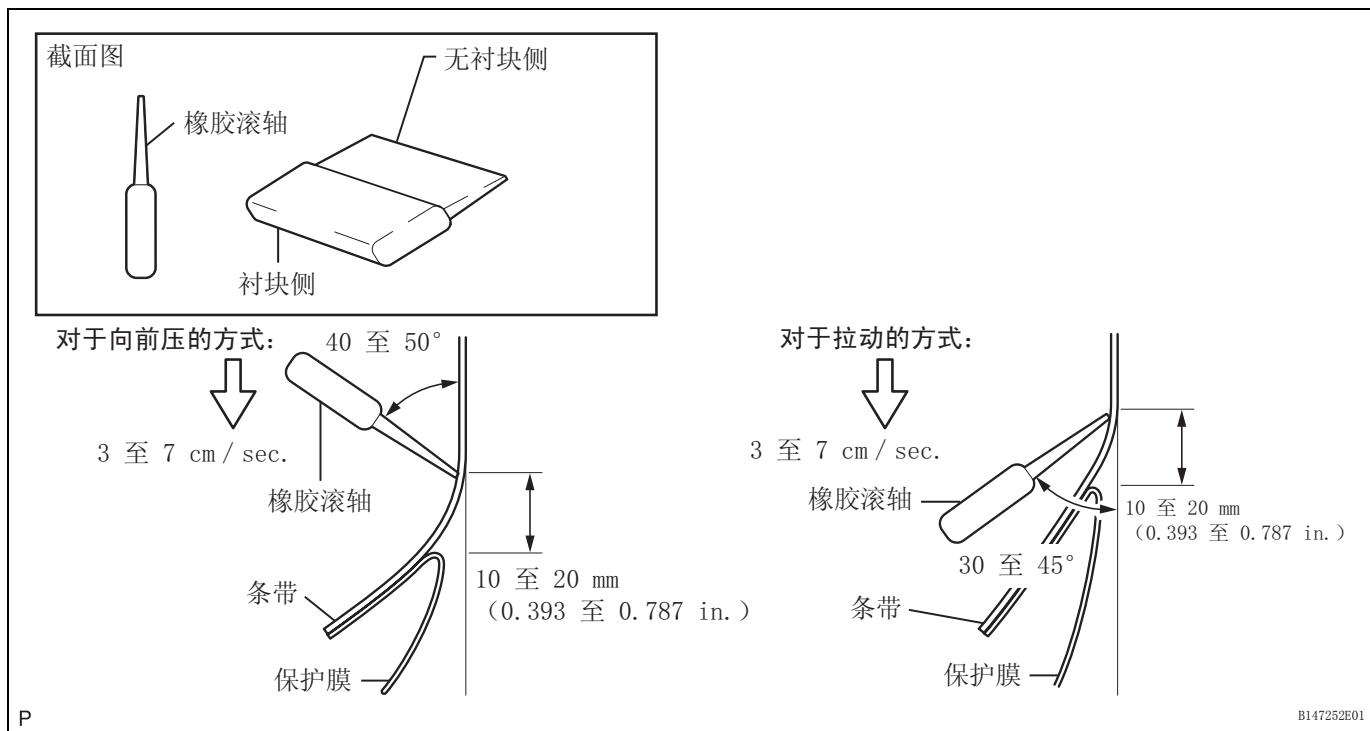

备注：

务必遵守规定的按压速度、力度和橡胶滚轴角度以避免出现折皱或气泡。

建议：

- 允许使用任何一个橡胶滚轴角度（向前压或拉动）。
- 从橡胶滚轴边缘撕下 10 至 20 mm（0.393 至 0.787 in.）保护膜的同时，一定要压上遮蔽带。

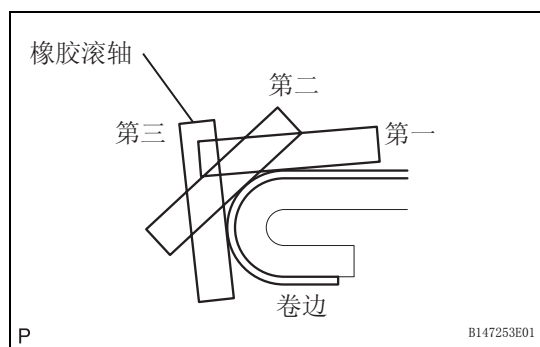

(f) 遮蔽带安装的关键点（如何使用橡胶滚轴以及卷边表面的安装步骤）

- (1) 如果压带困难，如图所示分几步对遮蔽带进行按压。用手指或橡胶滚轴的衬块表面慢慢地将遮蔽带压在车辆卷边上，尤其是小卷边。

建议：

将遮蔽带压到卷边的后侧时，撕下保护膜，使用手指或橡胶滚轴的衬块表面。

(g) 遮蔽带安装的关键点（如何使用橡胶滚轴以及拐角的安装步骤）

- (1) 拆下保护膜并用手指小心的压遮蔽带。
- (2) 将遮蔽带压到每个拐角之前，用加热灯加热并逐渐地压它，以获得整洁表面，避免带上出现折皱。

(h) 安装后的检查

- (1) 压带完成后，检查遮蔽带压得是否平整。如果压得不平整，用一个新带重压。

备注：

不要重复使用遮蔽带。

ET

2. 安装前门下外镶条

(a) 参考图中位置来定位前门下外镶条。

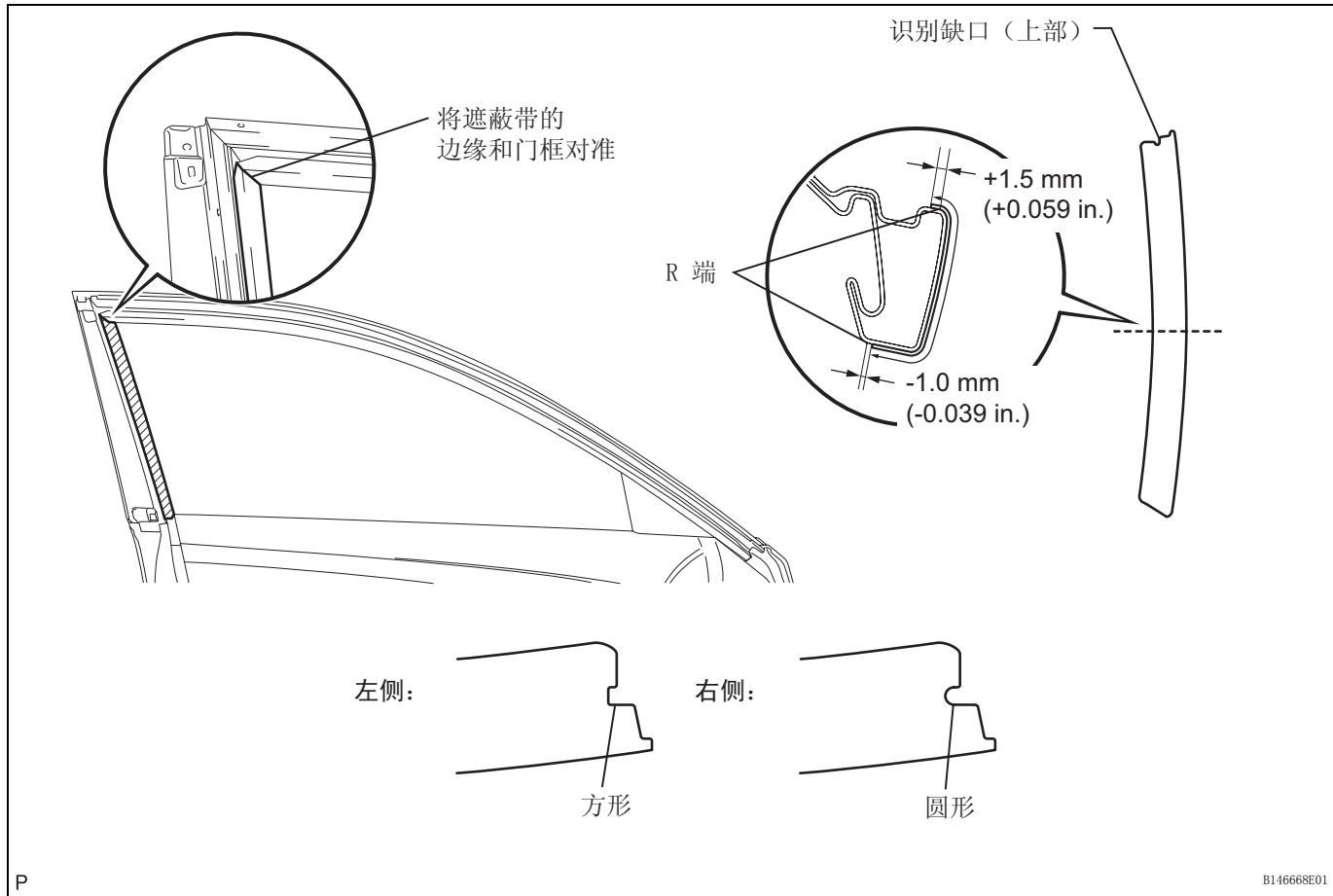

(b) 撕下保护膜并压上镶条。

3. 安装前门镶条

备注:

压上前门下外镶条后, 务必安装前门镶条。



(a) 参考图中位置来定位前门镶条。

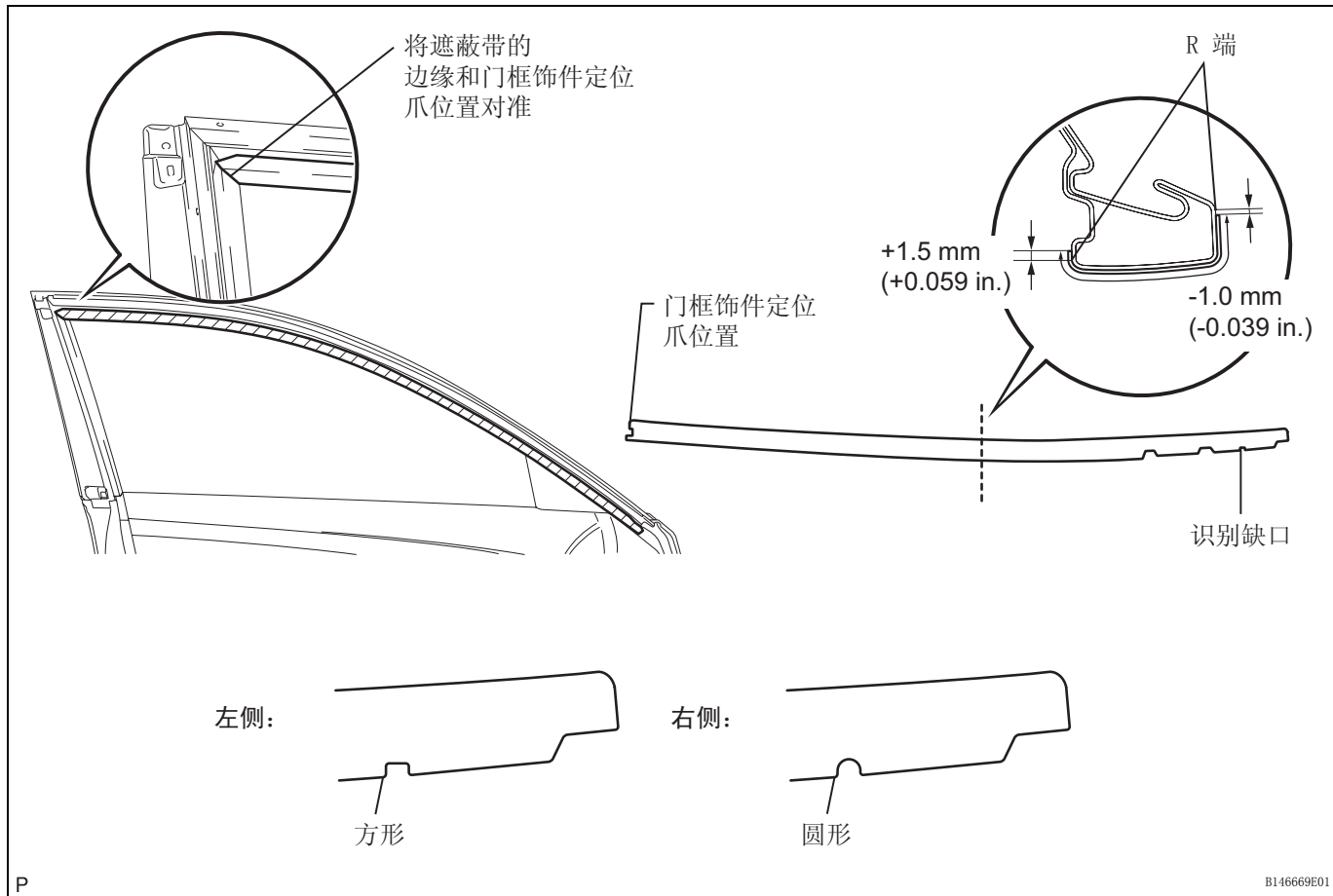

ET

(b) 撕下保护膜并压上镶条。

4. 安装门框饰件 (参见页次 ED-30)
5. 安装前门密封条 (参见页次 ET-59)
6. 安装前门玻璃导槽 (参见页次 ED-30)
7. 安装前门玻璃分总成 (参见页次 ED-31)
8. 安装前门维修孔盖 (参见页次 ED-31)
9. 安装外后视镜总成 (参见页次 MI-9)
10. 安装前 1 号扬声器总成 (参见页次 AV-53)
11. 安装前门内把手分总成 (参见页次 ED-32)
12. 安装前门玻璃内侧密封条 (参见页次 ED-31)
13. 安装前门饰板分总成 (参见页次 ED-32)

- 14. 安装车门控灯总成 (参见页次 ED-33)
- 15. 安装辅助把手盖 (参见页次 ED-33)
- 16. 安装前门内把手饰环塞 (参见页次 ED-34)
- 17. 安装前门下车架支架饰件 (参见页次 ED-34)



后门遮蔽带 组件

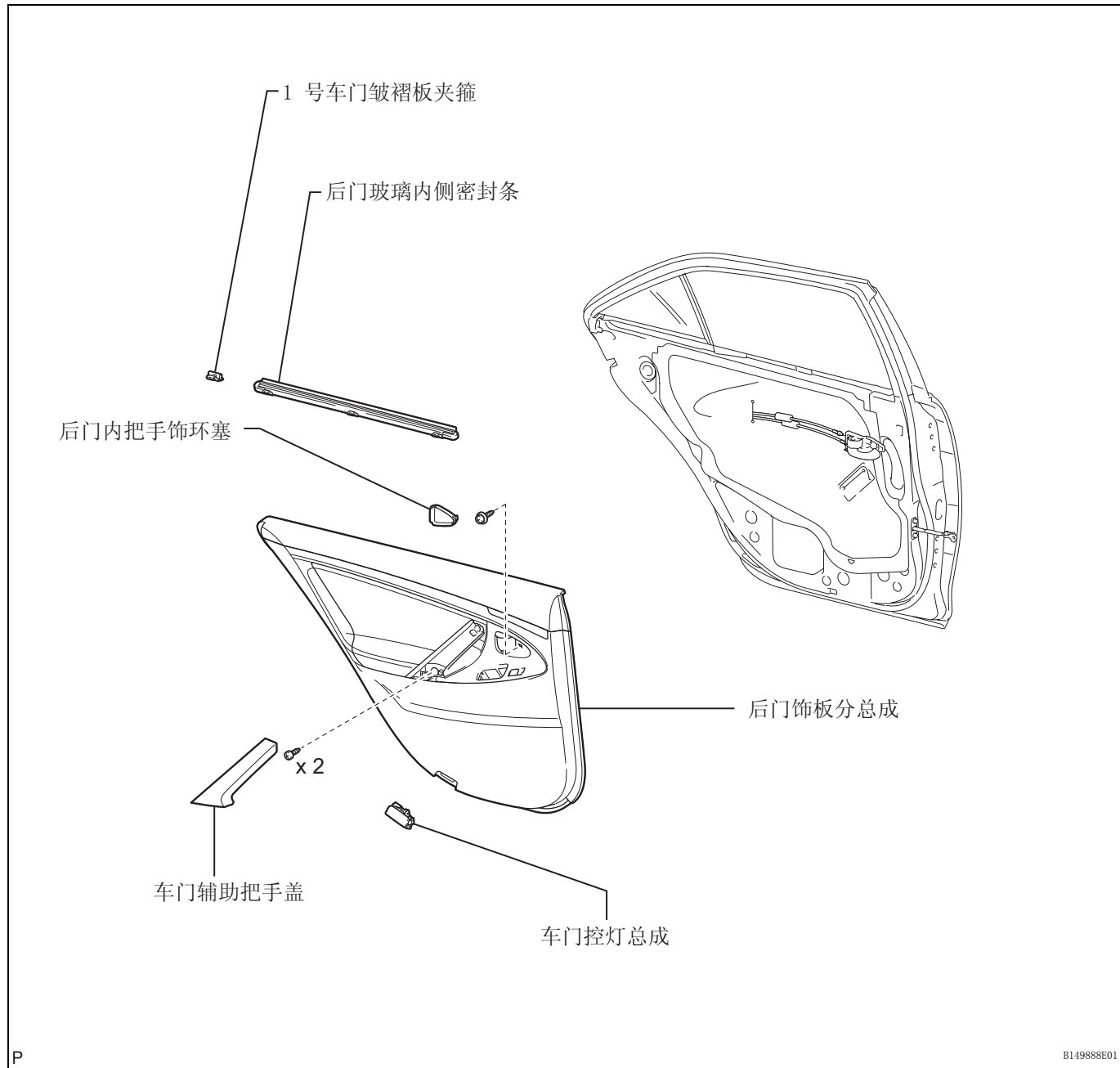

ET

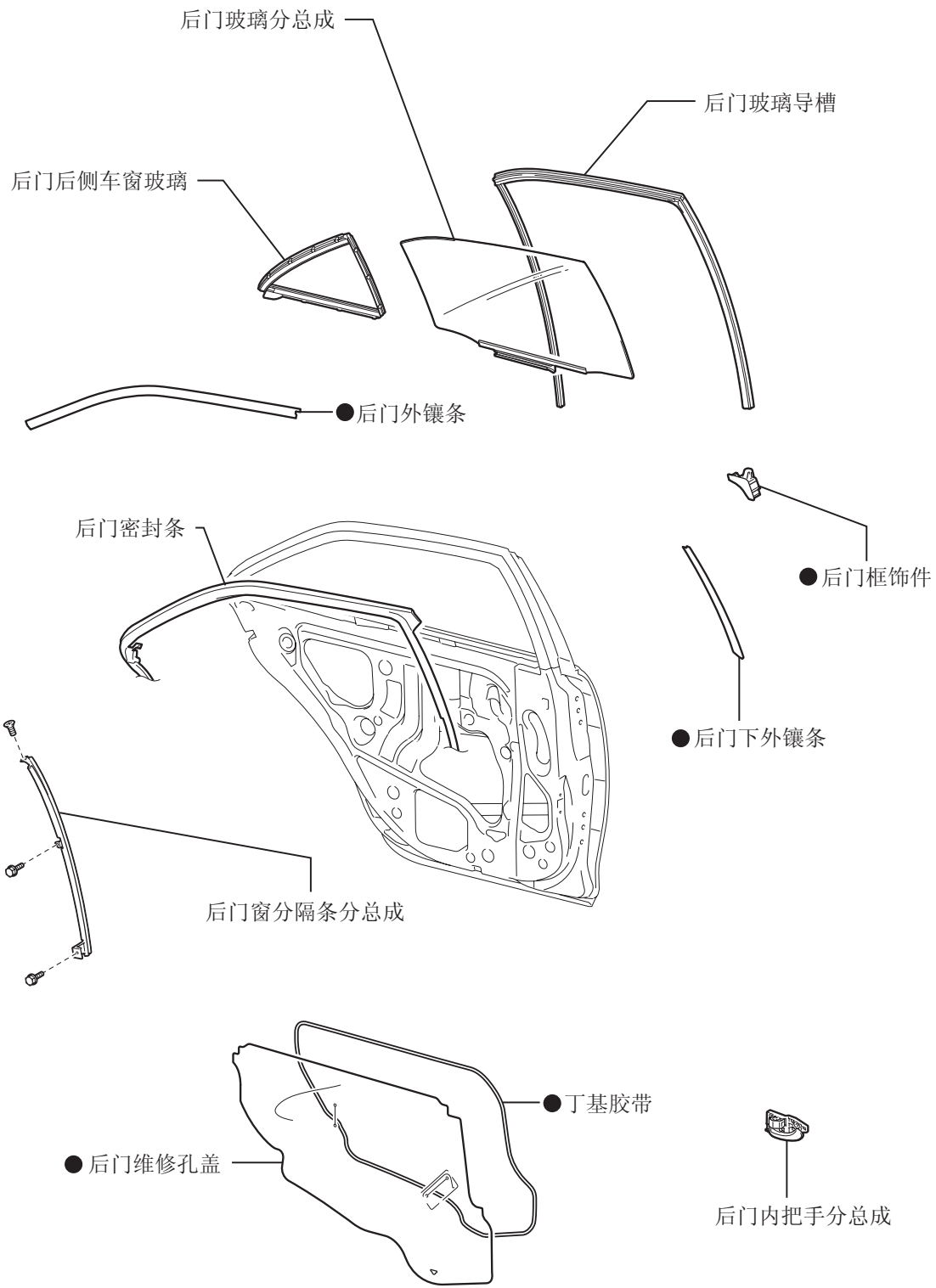

●不可重复使用的零件

P

B149889E01

拆卸

1. 拆卸后门内把手饰环塞 (参见页次 ED-38)
2. 拆卸车门辅助把手盖 (参见页次 ED-38)
3. 拆卸车门控灯总成 (参见页次 ED-39)
4. 拆卸后门饰板分总成 (参见页次 ED-39)
5. 拆卸后门玻璃内侧密封条 (参见页次 ED-40)
6. 拆卸后门内把手分总成 (参见页次 ED-41)
7. 拆卸后门维修孔盖 (参见页次 ED-41)
8. 拆卸后门玻璃导槽 (参见页次 ED-42)
9. 拆卸后门窗分隔条分总成 (参见页次 ED-42)
10. 拆卸后门后侧车窗玻璃 (参见页次 ED-43)
11. 拆卸后门玻璃分总成 (参见页次 ED-43)
12. 拆卸后门密封条 (参见页次 ET-63)
13. 拆卸后门框饰件 (参见页次 ED-42)

14. 拆卸后门外镶条

- (a) 用加热灯加热后门外镶条。

加热温度

项目	温度
车身	40 至 60 °C (104 至 140°F)

备注：

不要过度加热车身。

- (b) 向后拉后门外镶条的一个边缘，拉时须使其与车身平行，将其拉下。

15. 拆卸后门下外镶条

- (a) 用加热灯加热后门下外镶条。

加热温度

项目	温度
车身	40 至 60 °C (104 至 140°F)

备注：

不要过度加热车身。

ET

- (b) 向后拉后门下外镶条的一个边缘，拉时须使其与车身平行，将其拉下。

安装

1. 修理指导

- (a) 清洁车身表面。
(1) 用加热灯加热车身表面。

加热温度

项目	温度
车身	40 至 60 °C (104 至 14°F)

备注：

不要过度加热车身。

- (2) 用清洁剂擦掉胶带粘合剂残余。
- (b) 安装温度
- (1) 环境温度低于 15 °C (59°F) 时，用加热灯预热车身表面（门框安装表面）和遮蔽带至 20 到 30 °C (68 到 86°F) 间，然后执行安装步骤。环境温度低于 35 °C (95°F) 时，安装前冷却车身表面（门框安装表面）和遮蔽带至 20 到 30 °C (68 到 86°F) 间。
- 建议：
- 安装遮蔽带的最适宜温度是 25 °C (77°F)。
 - 温度低时，遮蔽带转动僵硬并容易脱落。温度高的时候，遮蔽带弹性松弛。
- (c) 安装之前
- (1) 在安装遮蔽带的车身表面（门框安装表面）和周围，去除所有粗糙的涂层和脏污。将遮蔽带压到表面上时，如果留下任何粗糙不平或脏污，空气将存积在带下并导致不美观。
- 建议：
- 在工作间地板上洒水以除去灰尘。
- (d) 遮蔽带操作的关键点
- (1) 遮蔽带容易弯曲和卷起。将遮蔽带存放在扁平纸箱板或其他相似物品之间并使其保持干燥和平坦。
- 备注：**
不要使遮蔽带弯曲或将它放在高温的地方。



(e) 遮蔽带安装的关键点（如何使用橡胶滚轴以及平坦表面的安装步骤）

备注：

- 将遮蔽带放置准确以获得整洁表面并避免剥落。
- 因为遮蔽带拆卸后会变形或不再合适，所以不能重复使用遮蔽带。

(1) 为避免出现空气泡，轻轻抬起遮蔽带即将使用的部分，以便使用带时其粘合剂表面不碰到车身。倾斜橡胶滚轴和车身表面成 40 至 50°（对于向前压的方式）或 30 至 45°（对于拉动的方式）角，以 20 至 30 N（2 至 3 kgf）的力，及每秒 3 至 7 cm（1.2 至 2.8 in.）的恒定慢速将遮蔽带压到车身上。

ET

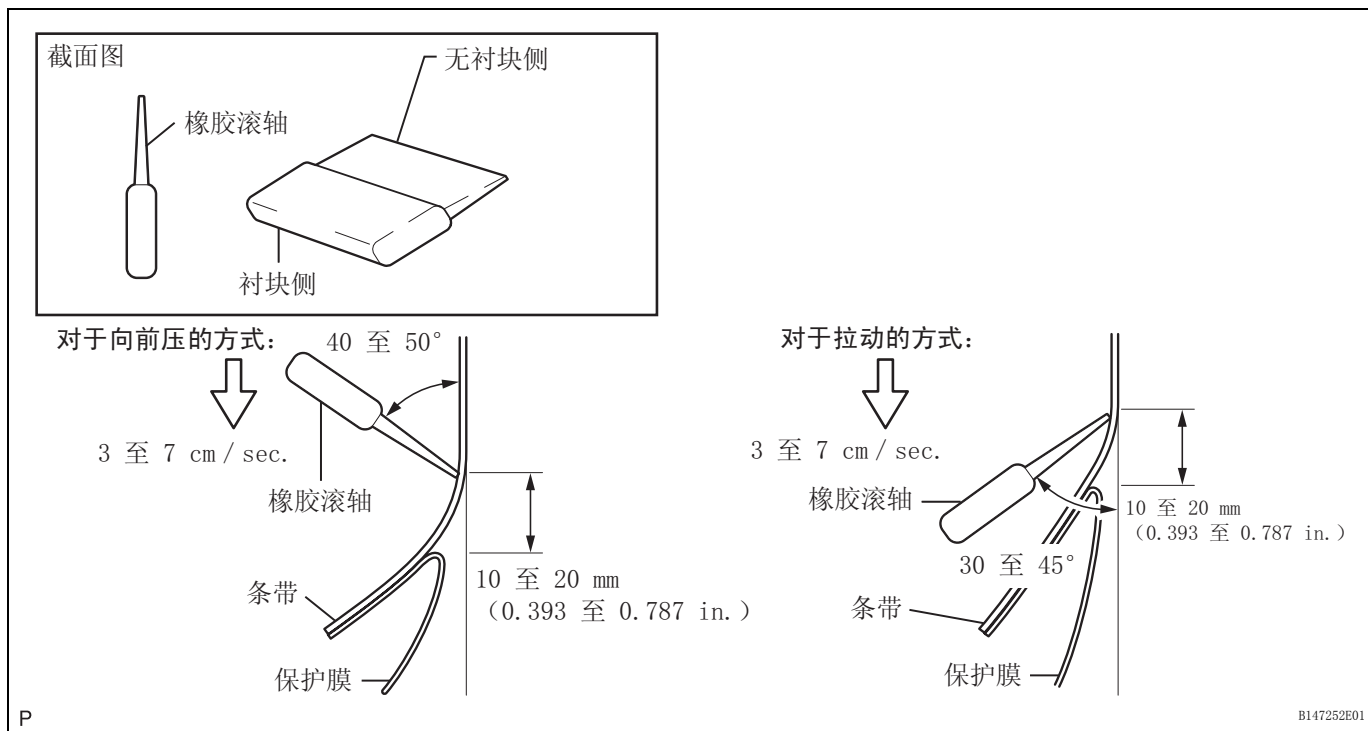

备注：

务必遵守规定的按压速度、力度和橡胶滚轴角度以避免出现折皱或气泡。

建议：

- 允许使用任何一个橡胶滚轴角度（向前压或拉动）。
- 从橡胶滚轴边缘撕下 10 至 20 mm（0.393 至 0.787 in.）保护膜的同时，一定要压上遮蔽带。

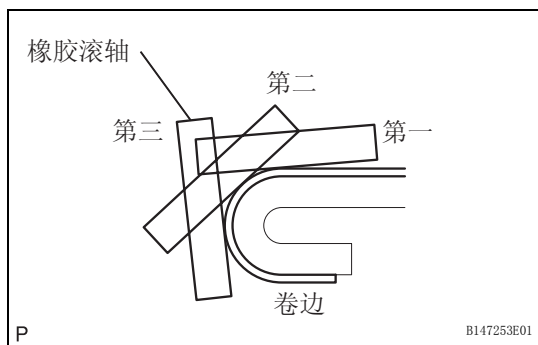

(f) 遮蔽带安装的关键点（如何使用橡胶滚轴以及卷边表面的安装步骤）

(1) 如果压带困难，如图所示分几步对遮蔽带进行按压。用手指或橡胶滚轴的衬块表面慢慢地将遮蔽带压在车辆卷边上，尤其是小卷边。

建议：

将遮蔽带压到卷边的后侧时，撕下保护膜，使用手指或橡胶滚轴的衬块表面。

(g) 遮蔽带安装的关键点（如何使用橡胶滚轴以及拐角的安装步骤）

(1) 拆下保护膜并用手指小心的压遮蔽带。

(2) 将遮蔽带压到每个拐角之前，用加热灯加热并逐渐地压它，以获得整洁表面，避免带上出现折皱。

(h) 安装后的检查

(1) 压带完成后，检查遮蔽带压得是否平整。如果压得不平整，用一个新带重压。

备注：

不要重复使用遮蔽带。



2. 安装后门下外镶条

(a) 参考图中位置来定位后门下外镶条。

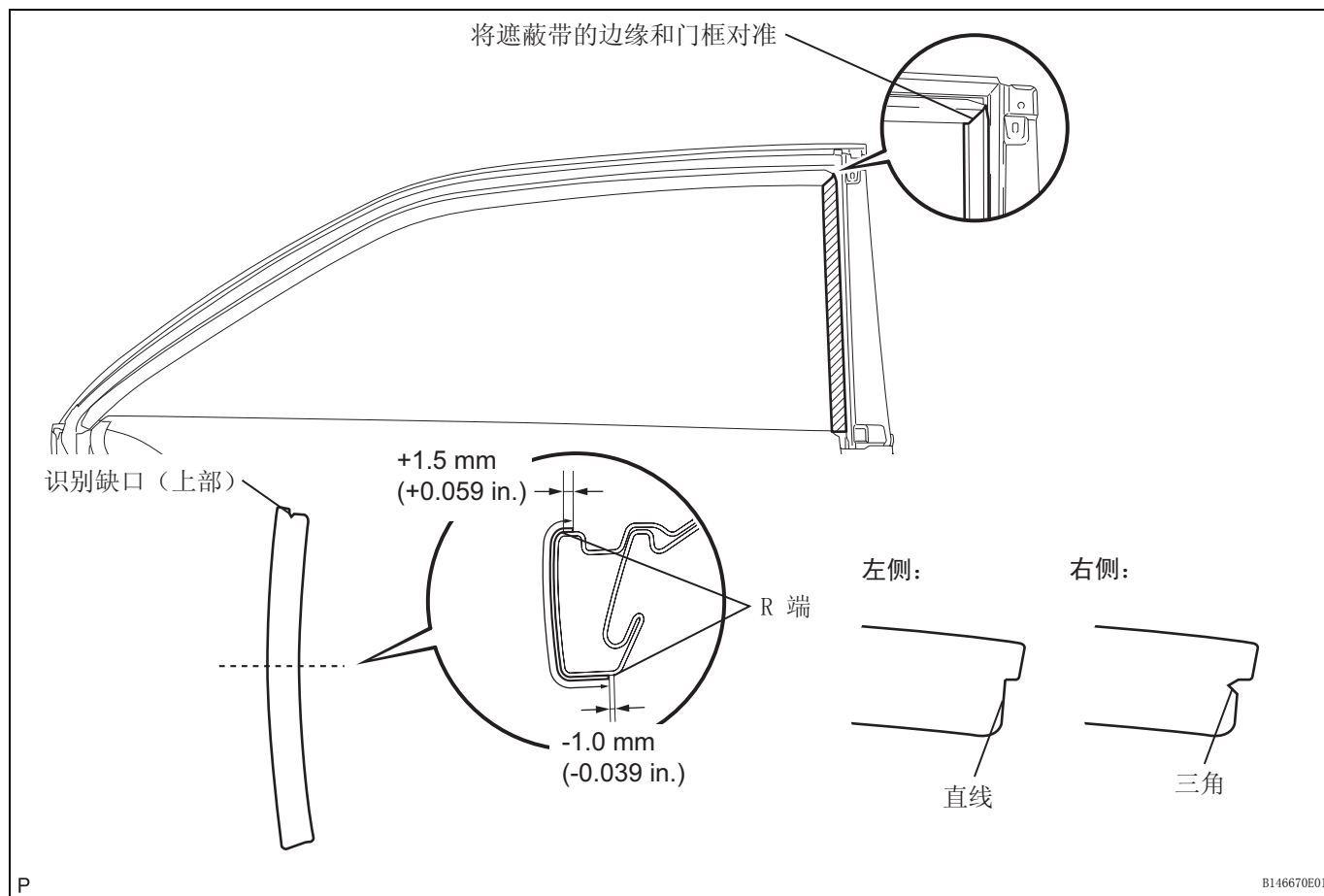

ET

(b) 撕下保护膜并压上镶条。

3. 安装后门外镶条

备注：

压上后门下外镶条后，务必安装后门外镶条。

(a) 参考图中位置来定位后门外镶条。

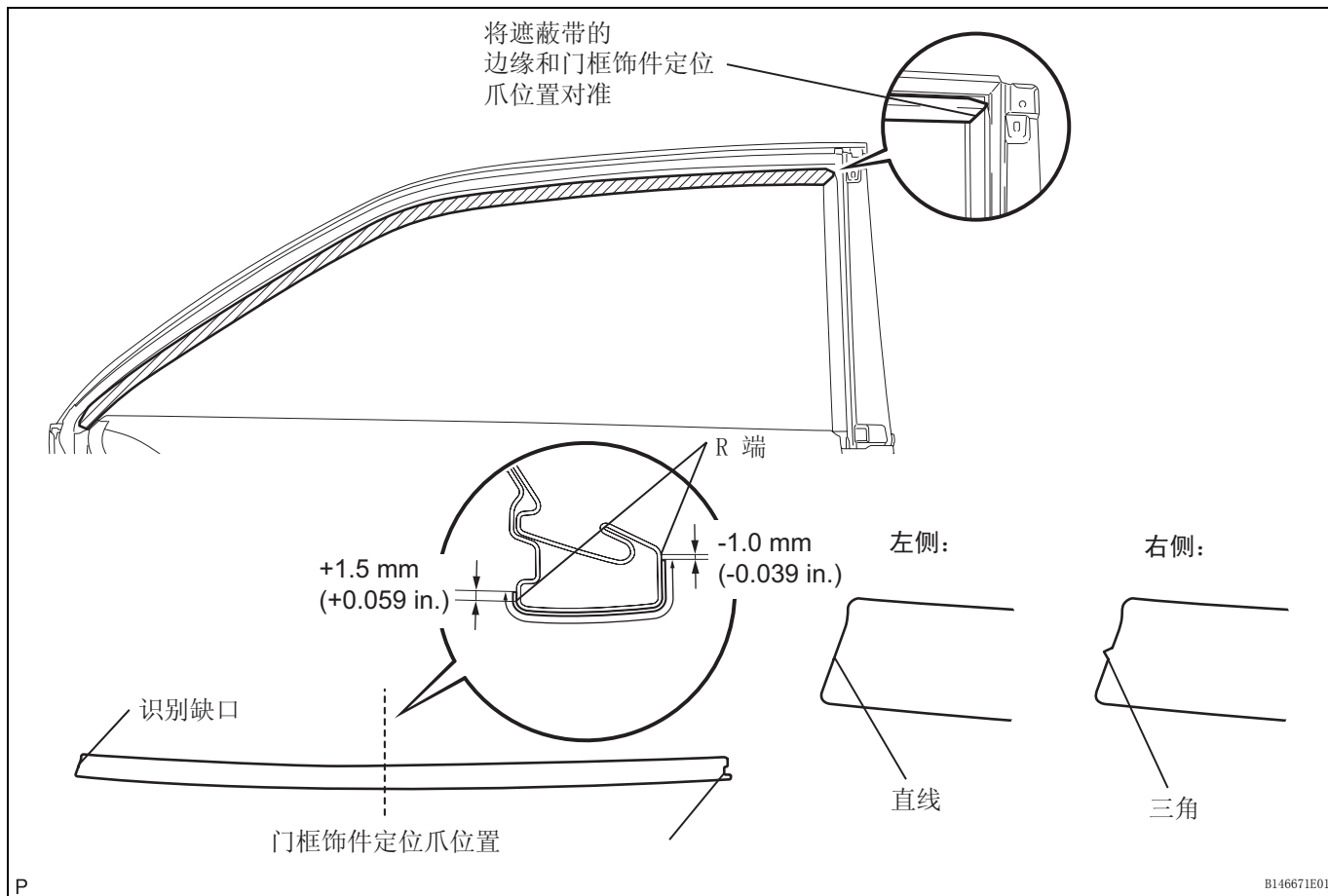

(b) 撕下保护膜并压上镶条。

4. 安装后门框饰件 (参见页次 ED-51)
5. 安装后门密封条 (参见页次 ET-67)
6. 安装后门玻璃导槽 (参见页次 ED-52)
7. 安装后门玻璃分总成 (参见页次 ED-52)
8. 安装后门后侧车窗玻璃 (参见页次 ED-52)
9. 安装后门窗分隔条分总成 (参见页次 ED-52)
10. 安装后门维修孔盖 (参见页次 ED-53)
11. 安装后门玻璃内侧密封条 (参见页次 ED-54)
12. 安装后门内把手分总成 (参见页次 ED-54)
13. 安装后门饰板分总成 (参见页次 ED-55)



14. 安装车门控灯总成 (参见页次 ED-56)
15. 安装车门辅助把手盖 (参见页次 ED-56)
16. 安装后门内把手饰环塞 (参见页次 ED-56)

ET



- 备忘录 -

