

Group 36 手煞車

目 錄

維修規格	36-1	2.手煞車開關的檢查	36-1
檢修調整程序.....	36-1	手煞車拉柄.....	36-2
1.手煞車拉柄的作用檢查、調整	36-1	手煞車拉索.....	36-3

維修規格

項 目	標準值	極限值
手煞車拉桿行程 (操作力約 200 N)	5~7 齒數	—

檢修調整程序

1. 檢查、調整手煞車拉桿行程

1-1 檢查手煞車拉桿行程(操作力約 200 N)

標準值：5~7 齒數

1-2 拉起調整

若手煞車拉柄拉起齒數若不在標準值內時，須依下述要領調整。

- (1) 拆下中央置物盒(參考 [GROUP 52A](#))。
- (2) 將調整螺帽放鬆到拉索桿的末端為止，使拉索放鬆。
- (3) 踩放煞車踏板數次，直到手煞車拉桿作用行程無變化為止。

備註

重覆踩放煞車踏板數次的話，蹄片就會自動調整。

- (5) 鎖緊調整螺帽，調整手煞車拉柄拉起作用的齒數在標準值內。調整後，確認調整螺帽與手煞車拉柄之間不可鬆動。而且，須確認調整螺帽確實固定在螺帽座上。

注意

- 手煞車拉柄的拉起齒數若太少時，恐怕會引起後煞車拖曳現象，故不可調整過緊。

- (4) 在踩踏煞車踏板調整手煞車拉桿行程後，將後車輪頂高，釋放手煞車拉柄，轉動後輪，確認無煞車拖曳現象。

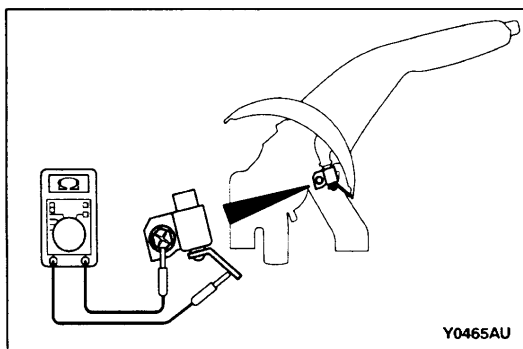
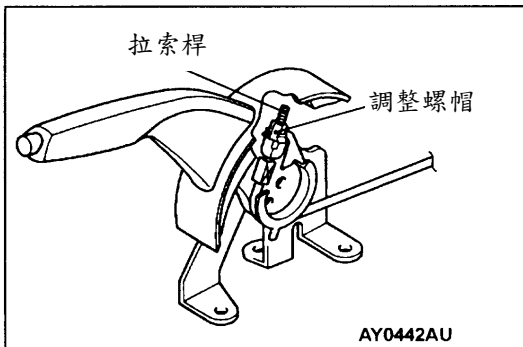

2. 檢查手煞車開關

- (1) 拆下中央置物盒總成(參考 [GROUP 52A](#))。
- (2) 拆下前座椅墊總成(駕駛座)。(參考 [GROUP 52A](#))
- (3) 檢查手煞車開關端子與開關安裝螺栓之間的導通性。

手煞車拉柄拉起時	導通
手煞車拉柄放鬆時	不導通

手煞車拉柄 拆卸、安裝

拆卸前的作業

中央置物盒總成、中央置物盒支架的拆卸(參考 [GROUP 52](#)—中央置物盒)

安裝後的作業

- 手煞車拉柄的作用調整(參考 [P36-1](#))
- 中央置物盒總成、中央置物盒支架的安裝(參考 [GROUP 52](#)—中央置物盒)

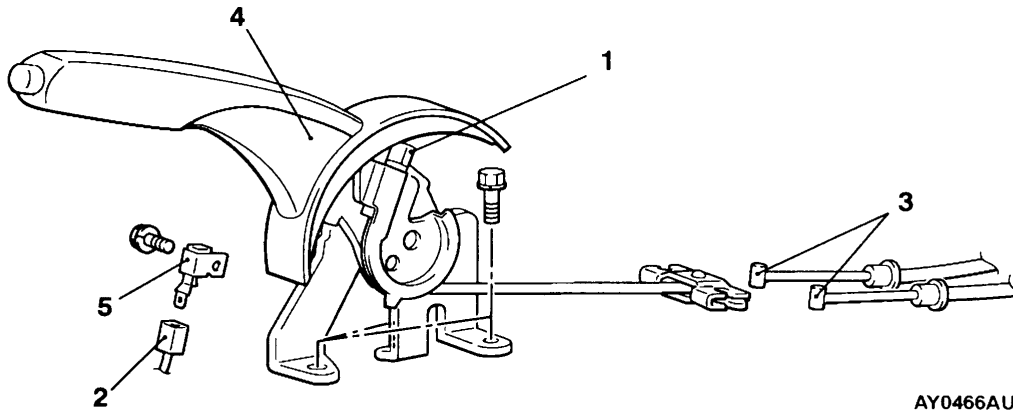

AY0466AU

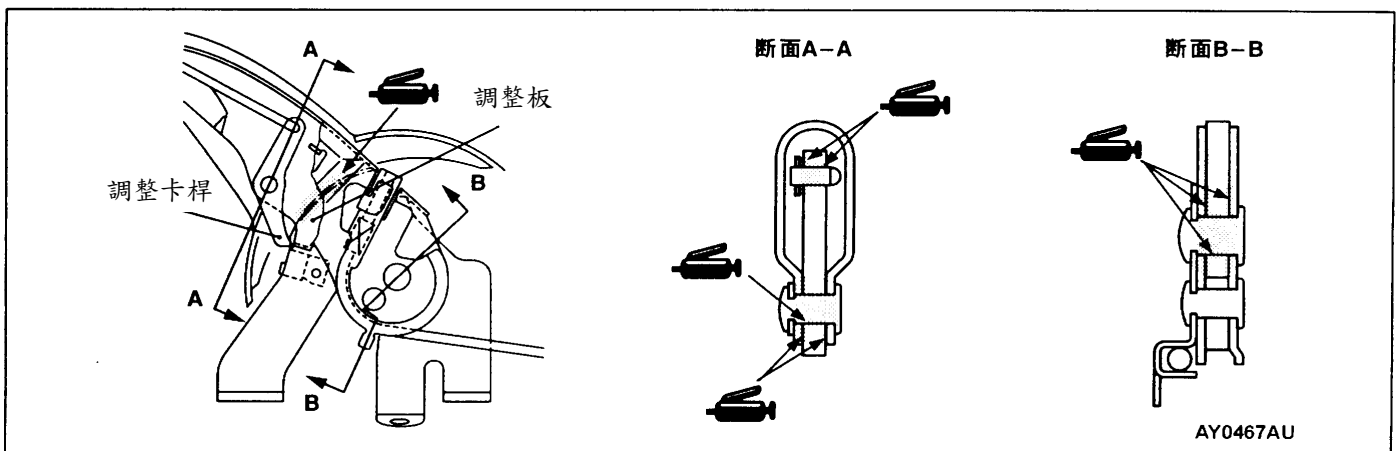

AY0467AU

拆卸順序

1. 調整螺帽
2. 手煞車開關接頭

3. 連接手煞車拉索
4. 手煞車拉柄總成
5. 手煞車開關

手煞車拉索 拆卸、安裝

拆卸前的作業

- 中央置物盒總成、中央置物盒支架的拆卸(參考 [GROUP 52](#)—中央置物盒)
- 後座椅墊總成的拆卸(參考 [GROUP 52](#)—座椅)

安裝後的作業

- 手煞車拉柄的作用調整(參考 [P36-1](#))
- 後座椅墊總成的安裝(參考 [GROUP 52](#)—座椅)
- 中央置物盒總成、中央置物盒支架的安裝(參考 [GROUP 52](#)—中央置物盒)

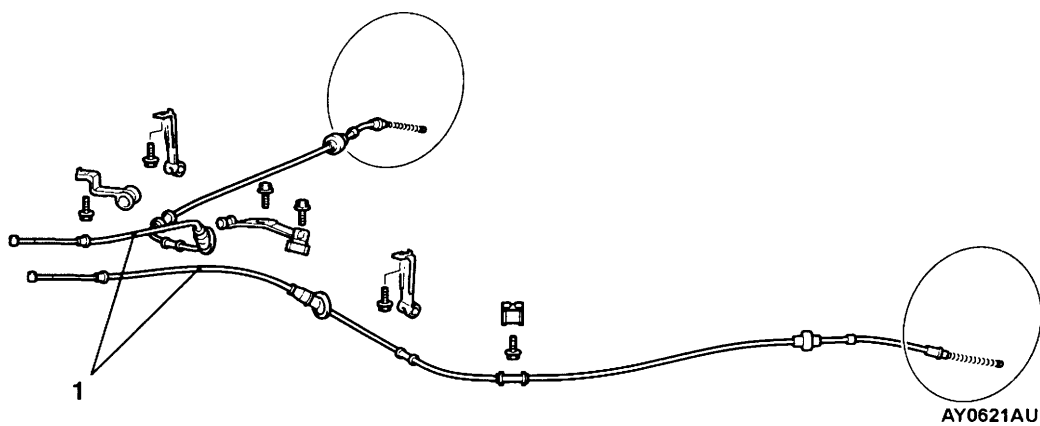

拆卸順序

- 蹄片&來令片總成
(參考 [35A](#)—後煞車鼓)
 - 連接手煞車拉索
(參考 [P36-2](#))
1. 手煞車拉索